

MAȘINA DE TUNS GAZON RURIS RX200S/ RX221S



CUPRINS

1. Introducere	3
2. Instrucțiuni de siguranță	4
2.1 Operații generale	4
2.2 Asistență	5
3. Prezentarea generală a utilajului	6
4. Date tehnice	7
5. Montajul	7
6. Alimentarea cu combustibil și ulei	9
6.1 Alimentarea cu ulei	9
6.2 Alimentarea cu combustibil	10
6.3 Siguranța manipulării combustibilului	10
7. Verificări pre-operare	11
8. Punerea în funcțiune	11
8.1 Pornirea	11
8.2 Oprirea	13
8.3 Operarea	13
9. Întreținerea	13
10. Ghidul de probleme	16
11. Depozitarea	17
12. Declarații de conformitate	18

1. INTRODUCERE

Stimate client!

Îți mulțumim pentru decizia de a cumpăra un produs RURIS și pentru încrederea acordată companiei noastre! RURIS este pe piață din anul 1993 și în tot acest timp a devenit un brand puternic, care și-a construit reputația prin respectarea promisiunilor, dar și prin investițiile continue menite să vină în ajutorul clienților cu soluții fiabile, eficiente și de calitate.

Suntem convinși că veți aprecia produsul nostru și vă veți bucura de performanțele sale timp îndelungat. RURIS nu oferă clienților săi doar utilaje, ci soluții complete. Un element important în relația cu clientul este consilierea atât înainte de vânzare, cât și post vânzare, clienții RURIS având la dispoziție o întreagă rețea de magazine și puncte service partenere.

Pentru a vă bucura de produsul cumpărat, vă rugăm să parcurgeți cu atenție manualul de utilizare. Prin respectarea instrucțiunilor, o să aveți garanția unei utilizări îndelungate.

Compania RURIS lucrează continuu pentru dezvoltarea produselor sale și de aceea își rezervă dreptul de a modifica printre altele forma, înfățișarea și performanțele acestora, fără a avea obligația de a comunica acest lucru în prealabil.

Vă mulțumim încă o dată că ați ales produsele RURIS!

Informații și suport clienți:

Telefon: **0351.820.105**

e-mail: **info@ruris.ro**

2. INSTRUCȚIUNI DE SIGURANȚĂ

Mașina dvs. de tuns gazon a fost construită să fie utilizată în conformitate cu regulile de folosire în siguranță prezentate în acest manual. Ca în cazul oricărui tip de echipament de putere, orice eroare sau neatenție din partea operatorului poate duce la vătămare corporală.

2.1 OPERAȚII GENERALE

- Citiți cu atenție întregul manual de instrucțiuni înainte de asamblarea mașinii. Citiți, înțelegeți și urmați toate instrucțiunile inscripționate pe mașină și în manual înainte de folosire. Deveniți familiar cu controlul și folosirea acestei mașini înainte să începeți utilizarea.
- Nu lăsați copiii sub 14 ani să folosească mașina de tuns gazon.
- Inspectați bine zona unde va fi folosită mașina. Îndepărtați toate pietrele sau alte obiecte care pot fi luate de mașină și aruncate în orice direcție întrucât pot să cauzeze vătămări corporale serioase operatorului sau celor care sunt în zonă. Purtați tot timpul echipament de protecție în timp ce folosiți utilajul pentru a vă proteja de obiecte ce pot fi aruncate de mașină în orice direcție.
- NU operați niciodată mașina de tuns gazon în picioarele goale, sandale, papuci sau încălțăminte ușoară.
- Nu trageți niciodată mașina spre dumneavoastră în timp ce mergeți. Dacă trebuie să mergeți înapoi, din cauza unui zid sau orice altceva ce vă obstrucționează, urmați următorii pași:
 - A. Îndepărtați-vă de mașină pentru a vă extinde total brațele.
 - B. Asigurați-vă echilibrul cu amândouă picioarele pe pământ.
 - C. Trageți mașina de tuns înapoi ușor, nu mai mult de jumătate din distanța către dumneavoastră.
- Nu operați mașina când sunteți sub influența băuturilor alcoolice sau drogurilor.
- Nu utilizați niciodată mașina când gazonul este ud. Întotdeauna asigurați-vă poziția picioarelor. O alunecare sau cădere poate rezulta în vătămare corporală serioasă. Țineți ferm mânerul și mergeți. Dacă simțiți că nu mai puteți controla mașina, **DAȚI DRUMUL IMEDIAT MĂNERULUI DE CONTROL AL CUȚITULUI**, iar acesta se va opri din rotație.
- Utilizați doar la lumina zilei sau la lumina artificială bună.
- Opriți motorul când treceți peste drumuri cu pietriș.
- Dacă echipamentul începe să vibreze anormal, opriți motorul și verificați imediat cauza. Vibrația este în mod normal o atenționare asupra unei probleme.
- Opriți motorul și așteptați până când cuțitul se oprește complet înainte de îndepărtarea resturilor vegetale. Nu utilizați niciodată mașina fără apărătoare sau alte instrumente de protecție.
- Motorul și echipamentul devin fierbinți și pot cauza arsuri. Nu le atingeți.
- Folosiți doar accesorii recomandate de către producător.
- Dacă apar situații care nu sunt specificate în acest manual, contactați un

service autorizat RURIS.

Nu aveți voie să:

- Operați lângă resturi menajere, șanțuri sau marginea digurilor.
- Tundeți suprafețe în pantă cu un unghi mai mare de 15 grade deoarece riscați dezechilibrarea.
- Tundeți gazonul ud.
- Lucrați în preajma copiilor.
-

2.2 ASISTENȚĂ

- Asigurați-vă bine, când folosiți benzină sau alți carburanți. Aceștia sunt extrem de inflamabili și se pot aprinde. Folosiți o canistră de combustibil.
- Nu alimentați mașina cu carburant când motorul este pornit. Lăsați motorul să se răcească cel puțin 2 minute până la realimentare.
- Înfiletați bușonul rezervorului cu grijă și ștergeți orice urmă de benzină înainte de pornirea motorului.
- Nu alimentați mașina în zone închise.
- Nu păstrați mașina sau canistra de combustibil în spații închise unde există surse de foc cum ar fi centrala pe gaz, reșouri sau coșuri.
- Pentru a reduce pericolul de incendiu, păstrați mașina fără carburant. Lăsați mașina să se răcească cel puțin 5 minute înainte de depozitare.
- Verificați cuțitul și șuruburile motorului la intervale frecvente pentru a fi strânse bine. Apoi inspectați vizual cuțitul pentru a nu fi deteriorat (ex îndoiri, fisuri, suprasolicitare). Strângeți bine toate piulițele și șuruburile pentru ca echipamentul să funcționeze în condiții optime.
- Nu umblați la părțile de siguranță. Verificați funcționarea lor.
- După lovirea unui obiect străin, opriți motorul și inspectați amănunțit mașina de gazon.

Etichete de avertizare pe mașină.



3. PREZENTAREA GENERALĂ A UTILAJULUI

1. Maneta stop-motor
2. Mâner starter
3. Piuliță strângere mâner
4. Coș colector gazon
5. Joje ulei
6. Rezervor combustibil
7. Manetă reglaj înălțime de tăiere
8. Filtru aer
9. Tobă eșapament
10. Bujie



4. DATE TEHNICE

RURIS RX200S	RURIS RX221S
General Engine motor 4 timpi	General Engine motor 4 timpi
Putere – 2.7 cp	Putere – 3.5 cp
Înălțime tăiere -25mm-75mm	Înălțime tăiere -25mm-75mm
Pornire -manuală	Pornire -manuală
Capacitate rezervor combustibil-0,8l	Capacitate rezervor combustibil-1l
Capacitate baie ulei-0,45l	Capacitate baie ulei-0,5l
Consum combustibil-0.6l/h	Consum combustibil-0.7l/h
Volum cos colector -45l	Volum cos colector -45l
Greutate -22kg	Greutate -25.3kg

5. MONTAJUL

1. Se fixează suportul mânerului cu ajutorul clemei și a șuruburilor cu piuliță fluture.



2. Se montează panoul de comandă.



2. Se fixează cele două cleme de plastic



3. Se așază sfoara demarorului pe cârligul de susținere.



4. Se montează sacul colector.



6. ALIMENTAREA CU COMBUSTIBIL ȘI ULEI

6.1 ALIMENTAREA CU ULEI

IMPORTANT: Această mașină de tuns gazon se livrează FĂRĂ ULEI în motor.
Alimentați cu ulei RURIS 4T- MAX sau un ulei de clasificare API: CI-4/SL ori superior
acestuia, după instrucțiunile din manual înainte să porniți motorul.



Capacitate baie ulei motor 0.45l / 0.6l.

Nivelul de ulei se verifică cu joja gradată atașată bușonului rezervorului de ulei (înfiletată).



Schimbați uleiul de motor după primele 5 de ore de funcționare, aceasta fiind perioada de rodaj, apoi la fiecare 25 ore de funcționare sau la 6 luni.

6.2 ALIMENTAREA CU COMBUSTIBIL

Folosiți combustibil de calitate din stații Peco autorizate.

Alimentați cu combustibil tip BENZINĂ FĂRĂ PLUMB de cea mai bună calitate, folosind o pâlnie de metal, în spații deschise și departe de surse de foc sau scânteii, care ar putea provoca un incendiu.

ATENȚIONARE:

Nu alimentați pe sol sau în preajma plantelor, deoarece riscați deteriorarea mediului înconjurător.

6.3 SIGURANȚA MANIPULĂRII COMBUSTIBILULUI



Acest combustibil este extrem de inflamabil. Nu fumați sau aduceți flacără ori scânteie în apropierea carburantului.

**IMPORTANT**

1. Opriți motorul înainte de realimentare.
2. Folosirea unui ulei neadecvat poate duce la ancrasarea bujiei, înfundarea evacuării sau griparea segmentilor de piston.
3. Depărtați-vă la cel puțin 3 metri de punctul de alimentare înainte de a porni motorul.
4. Folosirea unui combustibil neadecvat va cauza defecțiuni severe ale părților interne ale motorului în scurt timp.

7. VERIFICĂRI PRE-OPERARE

1. Verificați dacă toate șuruburile sunt strânse și ajustați-le dacă este cazul.
2. Verificați fiecare manetă a ghidonului pentru a verifica funcționalitatea lor. Dacă pozițiile mânelor sunt incorecte, reglați-le pentru a fi în pozițiile corespunzătoare.
3. Completarea uleiului.
 - Umpleți baia de ulei a motorului cu ulei de lubrifiere RURIS 4T- MAX.
 - Așezați utilajul pe o suprafață plană în timp ce alimentați.
 - Pentru a verifica nivelul de ulei folosiți joja de ulei, uleiul trebuie să fie la nivel maxim.
 - Verificați scurgerile de ulei.
4. Curățați unitatea de praf și murdărie, în special filtrul de aer.

8. PUNEREA ÎN FUNCȚIUNE

8.1 PORNIREA

ÎNAINTE DE PORNIRE

Poziționați-vă întotdeauna cu mâinile și picioarele departe de componentele mobile ale echipamentului.

Porniți, depozitați și alimentați mașina de tuns gazon în poziție orizontală. Porniți mașina pe o suprafață tare sau pe o porțiune cu gazon deja tăiată.

Verificați nivelul de ulei din baia motorului.

Conectați fișa la bujie

Motoarele care echipează aceste utilaje pot fi dotate cu:

- Pompița de amorsare
- Șoc manual
- Șoc termic



PORNIREA: Pentru motoarele dotate cu pompiță de amorsare

Pornirea prin acționare (demaror): Amorsați carburatorul prin acționarea pompiței de amorsare situată pe capacul filtrului de aer (3-4 acționări). Trageți mânerul stop de urgență cu mâna stângă și lipiți-l de mânerul de ghidare. Prindeți mânerul demaror cu mâna dreaptă și trageți ușor până când simțiți că opune rezistență. Apoi trageți constant pentru a porni motorul. După ce motorul a pornit lăsați-l să capete turația maximă, după care puteți începe lucrul.

PORNIREA: Pentru motoarele dotate cu șoc termic

Trageți mânerul stop de urgență cu mâna stângă și lipiți-l de mânerul de ghidare. Prindeți mânerul demaror cu mâna dreaptă și trageți ușor până când simțiți că opune rezistență. Trageți constant pentru a porni motorul. După ce motorul a pornit lăsați-l să capete turația maximă, după care puteți începe lucrul.

PORNIREA: Pentru motoarele dotate cu soc manual

Pornirea prin acționare (demaror): Trageți mânerul stop de urgență cu mâna stângă și lipiți-l de mânerul de ghidare și poziționați maneta de șoc în poziția închis și acționați maneta de accelerație la maxim (dacă este în dotare). Prindeți mânerul demaror cu



mâna dreaptă și trageți ușor până când simțiți că opune rezistență, apoi constant pentru a porni motorul, după care poziționați maneta șoc în poziție deschis (de lucru). După ce motorul a pornit lăsați-l să capete turația maximă, după care îl puteți folosi în lucru.

PORNIREA AUTOMATĂ (la cheie): Dacă utilajul este dotat și cu pornire automată pornirea se va face prin acționarea cheii urmând pașii de pornire în funcție de dotarea motorului.

8.2 OPRIREA

2) Eliberați maneta de control a frânei de siguranță (motor-stop).

Observație: Oprirea (pentru utilajele dotate cu manetă de accelerație, oprirea se va face după reducerea turației motorului la minim, după care eliberați mânerul de control al frânei de siguranță motor-stop).

8.3 OPERAREA



Atenție: Îndepărtați mâinile și picioarele din zona activă a cuțitului de tăiat.

NOTA: Pentru rezultate mai bune, ridicați poziția de tăiere până determinați care înălțime este mai bună pentru mașină.



ATENȚIE: Cuțitul continuă să se rotească pentru câteva secunde după ce motorul este oprit.

9. ÎNTREȚINEREA



Atenție: Fiți siguri că ați deconectat fișa bujiei înainte de a efectua reparații sau întreținere.

NOTA: Când răsturnați mașina de tuns gazon, goliți rezervorul. Nu întoarceți mașina de tuns mai mult de 90 de grade în orice direcție și nu lăsați mașina răsturnată pentru perioade lungi de timp. Uleiul se poate scurge în partea de sus a motorului și poate cauza probleme de pornire.

- Schimbați uleiul de motor după primele 5 de ore de funcționare, aceasta fiind

perioada de rodaj, apoi la fiecare 25 ore de funcționare sau la 6 luni. Citiți și urmați instrucțiunile cu grijă.

- Verificați filtrul de aer după 25 de ore în condiții normale. Curățați-l la fiecare două ore în condiții de praf. Randamentul scăzut al motorului indica faptul că filtrul de aer trebuie curățat.
- Filtrul de aer ar trebui să fie curățat. La începutul fiecărui sezon de tăiat gazon este recomandat ca filtrul să fie înlocuit. Scoateți cu grijă prefiltrul (dacă este prevăzut) și ansamblul cartușului de pe capac.
- După întreținerea prefiltrului și a cartușului instalați cartușul și prefiltrul în capac.
- Curățați motorul regulat și păstrați sistemul de răcire curat pentru a permite circulația aerului, acest lucru fiind esențial pentru durata și funcționarea motorului. Asigurați-vă să nu existe murdărie, gazon și resturi de combustibil în echipament. Partea de jos a mașinii de tuns gazon ar trebui curățată după fiecare folosire, pentru a preveni strângerea de gazon tăiat, frunze, pământ sau alte resturi. Dacă se acumulează, va cauza ruginirea și vor fi afectate performanțele utilajului.
- Deconectați fișa bujiei.
- Goliți carburantul din rezervor.
- Răsturnați mașina și sprijiniți-o pe carcasa. Păstrați partea cu filtrul de aer în sus. Asigurați bine mașina.
- Curățați partea de dedesubt a mașinii cu instrumentele potrivite.

Scoaterea cuțitului, înlocuirea, ascuțirea

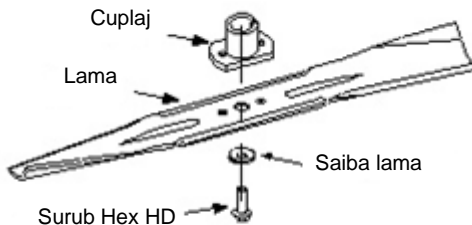

- Când scoateți cuțitul pentru ascuțire sau schimbare, protejați-vă mâinile cu o pereche de mănuși groase când țineți cuțitul.
- Îndepărtați șurubul HEX HD și șaiba plata care țin cuțitul.



Atenție: Inspectați periodic adaptorul cuțitului să nu aibă fisuri, în special în cazul în care loviți un obiect dur. Înlocuiți-l când este necesar.

Când ascuțiți cuțitul urmați unghiul original al muchiei ca punct de referință. Este extrem de important ca fiecare parte de tăiat a cuțitului să fie ascuțită în mod egal pentru a preveni dezechilibrarea cuțitului. Cuțitul dezechilibrat va cauza vibrații excesive când motorul va intra în turaj. Înainte de a reinstala cuțitul și adaptorul de cuțit, lubrifiați axul motorului cu ulei. Asigurați-vă ca ați instalat cuțitul cu fața marcată cu număr în jos, când mașina este în poziție de operare.

- Introduceți adaptorul cuțitului în axul motorului.
- Plasați cuțitul în adaptor. Asigurați-vă că acesta este aliniat și așezat pe adaptor.
- Plasați șaiba plată pe cuțit.
- Înlocuiți șurubul Hex HD.

NOTĂ: Pentru a fi siguri că mașina funcționează bine, șurubul cuțitului trebuie inspectat periodic (strângere).

Mânerul stop de urgență: Lubrifiați punctele de pivotare a mânerului stop cel puțin odată pe sezon cu ulei

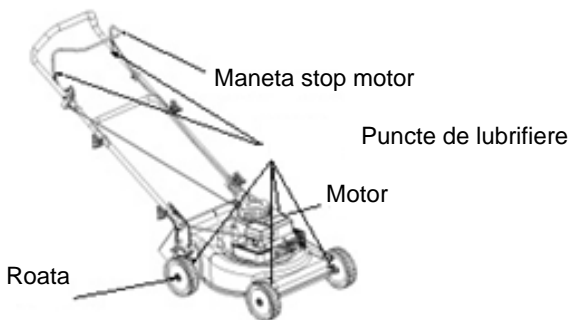

Roțile: Lubrifiați roțile cel puțin odată pe sezon cu ulei (ulei de motor). Dacă roțile sunt îndepărtate pentru orice motiv, lubrifiați suprafața axului din spate și suprafața interioară a roții cu ulei .

Primele 5 ore	schimbați uleiul
La fiecare 5 ore	verificați nivelul uleiului curățați rezidurile depuse în urma folosirii verificați filtrul de aer curățați țeava de eșapament
La fiecare 25 ore/6 luni	schimbați uleiul verificați bujia

Nu umpleți peste limită baia de ulei. Dacă puneți peste nivelul maxim pot apărea următoarele efecte:

1. Fumegare
2. Pornire greoaie,
3. Ancrasarea bujiei,
4. Uleiul poate ajunge în filtrul de aer.

Recomandări pentru combustibil:

Folosiți benzină curată, proaspătă, fără plumb.

Nu amestecați uleiul cu benzină.

Verificați nivelul de combustibil.

Înainte de realimentare, lăsați motorul să se răcească 2 min., curățați în jurul orificiului de umplere înainte de a scoate bușonul rezervorului.

10. GHIDUL DE PROBLEME

Probleme	Cauza	Remedii
Motorul nu pornește	<ul style="list-style-type: none"> ○ Mânerul stop al cuțitului este deconectat ○ Fișa bujiei deconectată ○ Cablu accelerație dereglat ○ Rezervorul este gol sau carburantul învechit ○ Clapeta de benzină blocată ○ Fișa bujiei sau bujia defectă ○ Motor înecat 	<ul style="list-style-type: none"> ○ Strângeți mânerul stop al cuțitului ○ Conectați fișa bujiei ○ Verificați sursa cablului ○ Umpleți rezervorul sau schimbați carburantul ○ Curățați clapeta de benzină ○ Curățați orificiile sau schimbați fișa sau bujia ○ Aerisiți camera de ardere
Motorul funcționează cu fluctuații de turație	<ul style="list-style-type: none"> ○ Mașina merge în poziția de start ○ Aprindere întreruptă ○ Supapă de benzină blocată sau carburant învechit ○ Apa sau mizerie în carburant ○ Filtru de aer înfundat ○ Carburator dereglat 	<ul style="list-style-type: none"> ○ Schimbați maneta de viteză pe repede (fast) ○ Conectați și strângeți fișa bujiei ○ Curățați supapa și umpleți rezervorul cu carburant ○ Goliți rezervorul și înlocuiți combustibilul ○ Curățați filtrul de aer sau înlocuiți ○ Reglați carburatorul
Motor supraîncălzit	<ul style="list-style-type: none"> ○ Ulei de motor sub nivel ○ Circulația de aer mică ○ Carburatorul nereglat bine 	<ul style="list-style-type: none"> ○ Schimbați uleiul sau completați ○ Curățați spațiile de răcire ○ Reglați carburatorul
Întreruperi de turație ale motorului la viteze mari	<ul style="list-style-type: none"> ○ Carburator înfundat ○ Bujie defectă ○ Fișa bujiei sau cablu defecte 	<ul style="list-style-type: none"> ○ Curățați carburatorul ○ Înlocuiți bujia ○ Înlocuiți fișa sau aprinderea
Vibrații excesive	<ul style="list-style-type: none"> ○ Cuțitul de tăiat slăbit sau mașina dezechilibrată 	<ul style="list-style-type: none"> ○ Strângeți cuțitul de adaptor ○ Verificați balansul cuțitului ○ Schimbați cuțitul
Mașina nu taie gazonul	<ul style="list-style-type: none"> ○ Turația motorului prea mica ○ Gazon ud ○ Gazon prea înalt ○ Cuțitul deteriorat (neascuțit) 	<ul style="list-style-type: none"> ○ Reglați carburatorul sau pârghiile regulatorului (service). ○ Nu tăiați gazonul când este uda, așteptați până se usucă. ○ Tăiați odată la înălțimea mare apoi tăiați din nou la înălțimea dorită ○ Ascuțiți sau înlocuiți cuțitul
Tăiat neegal	<ul style="list-style-type: none"> ○ Roțile nepoziționate bine ○ Cuțitul uzat 	<ul style="list-style-type: none"> ○ Plasați toate roțile la aceeași poziție ○ Ascuțiți sau înlocuiți cuțitul

NOTA: Pentru reparații în afara ajustărilor de mai sus, contactați cel mai apropiat service autorizat RURIS.

11. DEPOZITAREA

Următorii pași trebuie urmați pentru a pregăti mașina de tuns gazon pentru depozitare.

- Curățați și lubrifiați mașina cu grijă după descrierea din manualul de instrucțiuni.
- Înveliți cuțitul mașinii cu vaselină pentru a împiedica ruginirea.
- Depozitați mașina într-o zonă uscată și curată. Nu o depozitați lângă material coroziv sau surse de încălzire (centrale, sobe).
- Goliți carburantul din rezervor.
- Porniți utilajul și lăsați-l să funcționeze până când carburantul din carburator se consumă și acesta se oprește.

12. DECLARAȚII DE CONFORMITATE

DECLARATIA DE CONFORMITATE CE



Producator: SC RURIS IMPEX SRL

Calea Severinului, nr. 10, Bl. 317b, Craiova, Dolj, Romania

Tel. 0351 464 632, www.ruris.ro, info@ruris.ro

Reprezentant autorizat: ing. Stroe Marius Catalin – Director General

Persoana autorizata pentru dosarul tehnic: ing. Florea Nicolae – Director Proiectare Producție

Descrierea produsului: MASINA DE TUNS GAZON realizeaza operatii de tuns iarba si cosit, masina propriu-zisa fiind componenta energetic de baza, iar cutitul mobil de taiere este echipamentul de lucru efectiv.

Produsul: MASINA DE TUNS GAZON

Numar de serie produs: de la xx RX200S 0001 la xx RX200S 9999 (unde xx reprezinta ultimele doua cifre ale anului de fabricatie)

Tipul: **RX200S**

Model: **RURIS**

Motor: termic, pe benzina fara plumb, 4 timpi

Putere: **2,7 CP**

Latimea de lucru: **420 mm**

Pornire: Manuala

*Noi, SC RURIS IMPEX SRL Craiova, producator, în conformitate cu H.G. 1029/2008 - privind condițiile introducerii pe piață a mașinilor, **Directiva 2006/42/CE – mașini; cerințe de siguranță și securitate, Standardul EN ISO 12100:2010 – Mașini. Securitate, Regulamentul UE 2016/1628 (amendat prin Regulamentul UE 2018/989) - stabilirea masurilor de limitare a emisiilor gazeoase și de particule poluante provenite de la motoare și H.G. 467/2018 privind masurile de aplicare ale Regulamentului menționat, am efectuat atestarea conformității produsului cu standardele specificate și declarăm că este conform cu principalele cerințe de siguranță și securitate.***

Subsemnatul Stroe Catalin, reprezentantul producatorului, declar pe proprie raspundere ca produsul este in conformitate cu urmatoarele standarde si directive europene:

- **SR EN ISO 12100:2011 / EN ISO 12100/2010** - Securitatea mașinilor. Concepte de bază, principii generale de proiectare. Terminologie de bază, metodologie. Principii tehnice

- **SR EN ISO 3744:2011/ EN ISO 3744:2011** - Mașini forestiere și mașini pentru grădinărit. Cod de încercare acustică pentru mașinile echipate cu motor cu ardere internă.

- **SR EN 5395-1:2014 / EN ISO 5395-1:2013** - Mașini pentru grădinărit. Cerințe de securitate pentru cositori de gazon echipate cu motor cu ardere internă. Partea 1: Terminologie și încercări commune

- **SR EN ISO 5395-2:2014 / EN ISO 5395-2:2013** - Mașini pentru grădinărit. Cerințe de securitate pentru cositori de gazon echipate cu motor cu ardere internă. Partea 2: Cositori de gazon cu conducător pedestru

- **SR EN ISO 5395-2:2014/A1:2017 / EN ISO 5395-2:2013/A1:2016** - Mașini pentru grădinărit. Cerințe de securitate pentru cositorile de gazon echipate cu motor cu ardere internă. Partea 2: Cositori de gazon cu conductor pedestru. Amendament 1: OPC, organe de tăiere, furtunuri sub presiune

- **SR EN ISO 5395-2:2014/A2:2017 / EN ISO 5395-2:2013/A2:2017** - Mașini pentru grădinărit. Cerințe de securitate pentru cositorile de gazon echipate cu motor cu ardere internă. Partea 2:

Cositori de gazon cu conductor pedestru. Amendament 2: Protectori pentru carcasa organelor de tăiere

- **SR EN ISO 11850:2012/ EN ISO 11850:2011**- Mașini forestiere. Cerințe generale de Securitate

- **SR EN ISO 4254-1:2016/ EN ISO 4254-1:2015** - Mașini agricole. Securitate. Partea 1: Cerințe generale

- **SR EN 11850:2012/A1:2016** - Mașini forestiere. Mașini autopropulsate. Cerințe de securitate

- **EN 14982:2009** – Masini Agricole si forestiere. Compatibilitate electromagnetica.

- **SR EN 55014-1:2017; 55014-2:2015** – Compatibilitate electromagnetica

- **SR EN 61000-3-2/2014; 61000-3-3/2013** – Compatibilitate electromagnetica

- **Directiva 2000/14/CE** (amendata prin Directiva 2005/88/CE) – Emisiile de zgomot în mediul exterior
- **Directiva 2006/42/EC** - privind mașinile – introducerea pe piata a masinilor
- **Directiva 2014/30/UE** - privind compatibilitatea electromagnetica (HG 487/2016 privind compatibilitatea electromagnetica, actualizata 2019);
- **Regulamentul UE 2016/1628 (amendat prin Regulamentul UE 2018/989)** - stabilirea masurilor de limitare a emisiilor gazoase si de particule poluante provenite de la motoare

Alte Standarde sau specificatii utilizate:

- **SR EN ISO 9001** - Sistemul de Management al Calitatii
- **SR EN ISO 14001** - Sistemul de Management al Mediului
- **SR ISO 45001:2018** - Sistemul de Management al Sanatatii si Securitatii Ocupationale.

MARCAREA SI ETICHETAREA MOTOARELOR

Motoarele pe benzina cu aprindere prin scanteie recepționate si utilizate pe echipamentele si masinile RURIS, conform **Regulamentul UE 2016/1628 (amendat prin Regulamentul UE 2018/989)** si a HG 467/2018 sunt marcate cu:

- Marca si numele producătorului: N.T.M CO LTD.

- Tipul: Y100V

- Numărul aprobării de tip obtinut de producatorul specializat:

e13*97/68SN2G1*2012/46*0699*01;

- Numărul de identificare al motorului – numar unic.

- Concept General Engine

Nota: documentatia tehnica este detinuta de producator.

Precizare: Prezenta declaratie este conforma cu originalul.

Termen de valabilitate: 10 ani de la data aprobarii.

Locul si data emiterii: **Craiova, 01.07.2021**

Anul aplicarii marcajului CE: **2021**

Nr. inreg: **926/01.07.2021**

Persoana autorizata si semnatura:

Ing. Stroe Marius Catalin
Director General al
SC RURIS IMPEX SRL



DECLARATIA DE CONFORMITATE EC

Producator: SC RURIS IMPEX SRL

Calea Severinului, nr. 10, Bl. 317b, Craiova, Dolj, Romania

Tel. 0351 464 632, www.ruris.ro, info@ruris.ro

Reprezentant autorizat: ing. Stroe Marius Catalin – Director General

Persoana autorizata pentru dosarul tehnic: ing. Florea Nicolae – Director Proiectare Producție

Descrierea produsului: MASINA DE TUNS GAZON realizeaza operatii de tuns iarba si cosit, masina propriu-zisa fiind componenta energetic de baza, iar cutitul mobil de taiere este echipamentul de lucru efectiv.

Produsul: MASINA DE TUNS GAZON

Numar de serie produs: de la xx RX200S 0001 la xx RX200S 9999 (unde xx reprezinta ultimele doua cifre ale anului de fabricatie)

Tipul: **RX200S**

Model: **RURIS**

Motor: termic, pe benzina fara plumb, 4 timpi

Putere: **2,7 CP**

Latimea de lucru: **420 mm**

Pornire: Manuala

Nivelul de putere acustica (relanti): **93 dB** (A) Nivelul de putere acustica: **93 dB**

Nivelul de putere acustica este certificat de I.N.M.A Bucuresti prin raportul de incercari nr. 1/25.06.2021 in conformitate cu prevederile Directivei 2000/14/CE amendata prin Directiva 2005/88/CE si SR EN ISO 3744:2011

Noi, SC RURIS IMPEX SRL Craiova in calitate de producator, in conformitate cu Directiva 2000/14/CE (amendata prin Directiva 2005/88/CE), H.G. 1756/2006 - privind limitarea nivelului emisiilor de zgomot in mediu produs de echipamente destinate utilizării în exteriorul clădirilor, am efectuat verificarea și atestarea conformității produsului cu standardele specificate și declarăm că este conform cu principalele cerințe.

Subsemnatul Stroe Catalin, reprezentantul producatorului, declar pe proprie raspundere ca produsul este in conformitate cu urmatoarele standarde si directive europene:

- **Directiva 2000/14/CE (amendata prin Directiva 2005/88/CE)** – Emisiile de zgomot in mediul exterior
- **SR EN ISO 3744:2011** - Acustică. Determinarea nivelurilor de putere acustică emise de sursele de zgomot utilizând presiunea acustică
- **Directiva 2006/42/EC** - privind mașinile – introducerea pe piata a masinilor
- **Directiva 2014/30/UE** privind compatibilitatea electromagnetica (HG 487/2016 privind compatibilitatea electromagnetica, actualizata 2019);
- **Regulamentul UE 2016/1628** (amendat prin Regulamentu UE 2018/989) - stabilirea masurilor de limitare a emisiilor gazoase si de particule poluante provenite de la motoare

Alte Standarde sau specificatii utilizate:

- **SR EN ISO 9001** - Sistemul de Management al Calitatii
- **SR EN ISO 14001** - Sistemul de Management al Mediului
- **SR ISO 45001:2018** - Sistemul de Management al Sanatatii si Securitatii Ocupationale.

Nota: documentatia tehnica este detinuta de producator.

Precizare: Prezenta declaratie este conforma cu originalul.

Termen de valabilitate: 10 ani de la data aprobarii.

Locul si data emiterii: **Craiova, 01.07.2021**

Anul aplicarii marcajului CE: **2021**

Nr. inreg:927 /**01.07.2021**

Persoana autorizata si semnatura:

Ing. Stroe Marius Catalin
Director General al
SC RURIS IMPEX SRL



DECLARATIA DE CONFORMITATE CE



Producator: SC RURIS IMPEX SRL

Calea Severinului, nr. 10, Bl. 317b, Craiova, Dolj, Romania

Tel. 0351 464 632, www.ruris.ro, info@ruris.ro

Reprezentant autorizat: ing. Stroe Marius Catalin – Director General

Persoana autorizata pentru dosarul tehnic: ing. Florea Nicolae – Director Proiectare Producție

Descrierea produsului: MASINA DE TUNS GAZON realizeaza operatii de tuns iarba si cosit, masina propriu-zisa fiind componenta energetica de baza, iar cutitul mobil de taiere este echipamentul de lucru efectiv.

Produsul: MASINA DE TUNS GAZON

Numar de serie produs: de la xx RX221S 0001 la xx RX221S 9999 (unde xx reprezinta ultimele doua cifre ale anului de fabricatie)

Tipul: **RX221S**

Model: **RURIS**

Motor: termic, pe benzina fara plumb, 4 timpi

Putere: **3.5 CP**

Latimea de lucru: **420 mm**

Pornire: Manuala

Noi, SC RURIS IMPEX SRL Craiova, producator, în conformitate cu H.G. 1029/2008 - privind condițiile introducerii pe piață a mașinilor, Directiva 2006/42/CE – mașini; cerințe de siguranță și securitate, Standardul EN ISO 12100:2010 – Mașini. Securitate, Regulamentul UE 2016/1628 (amendat prin Regulamentul UE 2018/989) - stabilirea masurilor de limitare a emisiilor gazease și de particule poluante provenite de la motoare și H.G. 467/2018 privind masurile de aplicare ale Regulamentului menționat, am efectuat atestarea conformității produsului cu standardele specificate și declarăm că este conform cu principalele cerințe de siguranță și securitate.

Subsemnatul Stroe Catalin, reprezentantul producatorului, declar pe proprie raspundere ca produsul este in conformitate cu urmatoarele standarde si directive europene:

- **SR EN ISO 12100:2011 / EN ISO 12100/2010** - Securitatea mașinilor. Concepte de bază, principii generale de proiectare. Terminologie de bază, metodologie. Principii tehnice
- **SR EN ISO 3744:2011** - Mașini forestiere și mașini pentru grădinarit. Cod de încercare acustică pentru mașinile echipate cu motor cu ardere internă.
- **SR EN 5395-1:2014 / EN ISO 5395-1:2013** - Mașini pentru grădinarit. Cerințe de securitate pentru cositori de gazon echipate cu motor cu ardere internă. Partea 1: Terminologie și încercări commune
- **SR EN ISO 5395-2:2014 / EN ISO 5395-2:2013** - Mașini pentru grădinarit. Cerințe de securitate pentru cositori de gazon echipate cu motor cu ardere internă. Partea 2: Cositori de gazon cu conducător pedestru
- **SR EN ISO 5395-2:2014/A1:2017 / EN ISO 5395-2:2013/A1:2016** - Mașini pentru grădinarit. Cerințe de securitate pentru cositorile de gazon echipate cu motor cu ardere internă. Partea 2: Cositori de gazon cu conductor pedestru. Amendament 1: OPC, organe de tăiere, furtunuri sub presiune
- **SR EN ISO 5395-2:2014/A2:2017 / EN ISO 5395-2:2013/A2:2017** - Mașini pentru grădinarit. Cerințe de securitate pentru cositorile de gazon echipate cu motor cu ardere internă. Partea 2:

Cositori de gazon cu conductor pedestru. Amendament 2: Protectori pentru carcasa organelor de tăiere

- **SR EN ISO 11850:2012/ EN ISO 11850:2011**- Mașini forestiere. Cerințe generale de Securitate

- **SR EN ISO 4254-1:2016/ EN ISO 4254-1:2015** - Mașini agricole. Securitate. Partea 1: Cerințe generale

- **SR EN 11850:2012/A1:2016** - Mașini forestiere. Mașini autopropulsate. Cerințe de securitate

- **EN 14982:2009** – Masini Agricole si forestiere. Compatibilitate electromagnetica.

- **SR EN 55014-1:2017; 55014-2:2015** – Compatibilitate electromagnetica

- **SR EN 61000-3-2/2014; 61000-3-3/2013** – Compatibilitate electromagnetica

- **Directiva 2000/14/CE** (amendata prin Directiva 2005/88/CE) – Emisiile de zgomot în mediul exterior
- **Directiva 2006/42/EC** - privind mașinile – introducerea pe piata a masinilor
- **Directiva 2014/30/UE** - privind compatibilitatea electromagnetica (HG 487/2016 privind compatibilitatea electromagnetica, actualizata 2019);
- **Regulamentul UE 2016/1628 (amendat prin Regulamentul UE 2018/989)** - stabilirea masurilor de limitare a emisiilor gazeoase si de particule poluante provenite de la motoare

Alte Standarde sau specificatii utilizate:

- **SR EN ISO 9001** - Sistemul de Management al Calitatii
- **SR EN ISO 14001** - Sistemul de Management al Mediului
- **SR ISO 45001:2018** - Sistemul de Management al Sanatatii si Securitatii Ocupationale.

MARCAREA SI ETICHETAREA MOTOARELOR

Motoarele pe benzina cu aprindere prin scanteie recepționate si utilizate pe echipamentele si masinile RURIS, conform **Regulamentul UE 2016/1628 (amendat prin Regulamentul UE 2018/989)** si a HG 467/2018 sunt marcate cu:

- Marca si numele producătorului;
- Tipul: Y145 OHV
- Numărul aprobării de tip obtinut de producatorul specializat:

e24*2016/1628*2018/989SYA1/P*0389*00;

- Numărul de identificare al motorului – numar unic.
- Concept General Engine

Nota: documentatia tehnica este detinuta de producator.

Precizare: Prezenta declaratie este conforma cu originalul.

Termen de valabilitate: 10 ani de la data aprobarii.

Locul si data emiterii: **Craiova, 24.05.2021**

Anul aplicării marcajului CE: **2021**

Nr. inreg: **532 /24.05.2021**

Persoana autorizata si semnatura:

Ing. Stroe Marius Catalin
Director General al
SC RURIS IMPEX SRL



DECLARATIA DE CONFORMITATE EC

Producator: SC RURIS IMPEX SRL

Calea Severinului, nr. 10, Bl. 317b, Craiova, Dolj, Romania

Tel. 0351 464 632, www.ruris.ro, info@ruris.ro

Reprezentant autorizat: ing. Stroe Marius Catalin – Director General

Persoana autorizata pentru dosarul tehnic: ing. Florea Nicolae – Director Proiectare Producție

Descrierea produsului: MASINA DE TUNS GAZON realizeaza operatii de tuns iarba si cosit, masina propriu-zisa fiind componenta energetica de baza, iar cutitul mobil de taiere este echipamentul de lucru efectiv.

Numar de serie produs: de la xx RX221S0001 la xx RX221S 9999 (unde xx reprezinta ultimele doua cifre ale anului de fabricatie)

Tipul: **RX221S**

Model: **RURIS**

Motor: termic, pe benzina fara plumb, 4 timpi

Putere: **3.5 CP**

Latimea de lucru: **420 mm**

Pornire: Manuala

Nivelul de putere acustica (relanti): **92 dB(A)**

Nivelul de putere acustica: **92 dB(A)**

Nivelul de putere acustica este certificat de I.N.M.A Bucuresti prin raportul de incercari nr. 5/01.10.2020, in conformitate cu prevederile Directivei 2000/14/CE amendata prin Directiva 2005/88/CE si SR EN ISO 3744:2011

Noi, SC RURIS IMPEX SRL Craiova in calitate de producator, in conformitate cu Directiva 2000/14/CE (amendata prin Directiva 2005/88/CE), H.G. 1756/2006 - privind limitarea nivelului emisiilor de zgomot in mediu produs de echipamente destinate utilizării în exteriorul clădirilor, am efectuat verificarea și atestarea conformității produsului cu standardele specificate și declarăm că este conform cu principalele cerințe.

Subsemnatul Stroe Catalin, reprezentantul producatorului, declar pe proprie raspundere ca produsul este in conformitate cu urmatoarele standarde si directive europene:

- **Directiva 2000/14/CE (amendata prin Directiva 2005/88/CE)** – Emisiile de zgomot in mediul exterior
- **SR EN ISO 3744:2011** - Acustică. Determinarea nivelurilor de putere acustică emise de sursele de zgomot utilizând presiunea acustică
- **Directiva 2006/42/EC** - privind mașinile – introducerea pe piata a masinilor
- **Directiva 2014/30/UE** privind compatibilitatea electromagnetica (HG 487/2016 privind compatibilitatea electromagnetica, actualizata 2019);
- **Regulamentul UE 2016/1628** (amendat prin Regulamentu UE 2018/989) - stabilirea masurilor de limitare a emisiilor gazoase si de particule poluante provenite de la motoare

Alte Standarde sau specificatii utilizate:

- **SR EN ISO 9001** - Sistemul de Management al Calitatii
- **SR EN ISO 14001** - Sistemul de Management al Mediului
- **SR ISO 45001:2018** - Sistemul de Management al Sanatatii si Securitatii Ocupationale.

Nota: documentatia tehnica este detinuta de producator.

Precizare: Prezenta declaratie este conforma cu originalul.

Termen de valabilitate: 10 ani de la data aprobarii.

Locul si data emiterii: **Craiova, 24.05.2021**

Anul aplicarii marcajului CE: **2021**

Nr. inreg: **533 /24.05.2021**

Persoana autorizata si semnatura:

Ing. Stroe Marius Catalin
Director General al
SC RURIS IMPEX SRL



RURIS RX200S/RX221S Fűnyíró





HUN

BEVEZETŐ

Tisztelt ügyfél!

Köszönjük, hogy úgy döntött, hogy a RURIS terméket vásárolja meg és köszönjük a cégünkbe vetett bizalmat! A RURIS 1993 óta van jelen a piacon, és ezalatt az idő alatt erős márkává vált, amely hírnevét az ígéreteinek betartásával, valamint az ügyfelek számára megbízható, hatékony és minőségi megoldásokkal történő segítésére irányuló folyamatos beruházások révén építette.

Bízunk benne, hogy értékelni fogja termékünket és sokáig élvezni annak teljesítményét. A RURIS nemcsak felszereléseket kínál ügyfeleinek, hanem komplett megoldásokat is kínál. Az ügyféllel való kapcsolat fontos eleme az értékesítés előtti és az értékesítés utáni tanácsadás, amelynek során a RURIS-ügyfelek számára rendelkezésre állnak a partnerüzletek és szolgáltatóhelyek teljes hálózata.

A vásárolt termék élvezetéhez olvassa el figyelmesen a felhasználói kézikönyvet. Az utasítások betartásával hosszú távú felhasználást garantálunk Önnek.

A RURIS vállalat folyamatosan dolgozik termékei fejlesztésén, ezért fenntartja a jogot, hogy - többek között - a termékek formáját, megjelenését és teljesítményét megváltoztassa, anélkül, hogy ennek előzetes közlése kötelező lenne.

Még egyszer köszönjük, hogy a RURIS termékeket választották!

Információ és ügyfélszolgálat:

Telefon: **0351.820.105**

e-mail: info@ruris.ro

Tartalomjegyzék

Biztonsági beavatkozások	4
Ügyfélszolgálat	7
Kicsomagolási utasítások	8
Összeszerelési utasítások	9
Beállítások	12
Karbantartás	15
Olajazás	18
Hosszabb tárolás	18
Problémakezelő útmutató	19
A motor	20

HUN

1. ábra

1. Motor leállító kar
2. Beindító kar
3. Anyacsavar
4. Lomb összegyűjtő kosár
5. Olajszint mutató
6. Üzemanyag tartály
7. Vágási magasság beállító kar
8. Levegőszűrő
9. Kipufogó cső
10. Gyertya

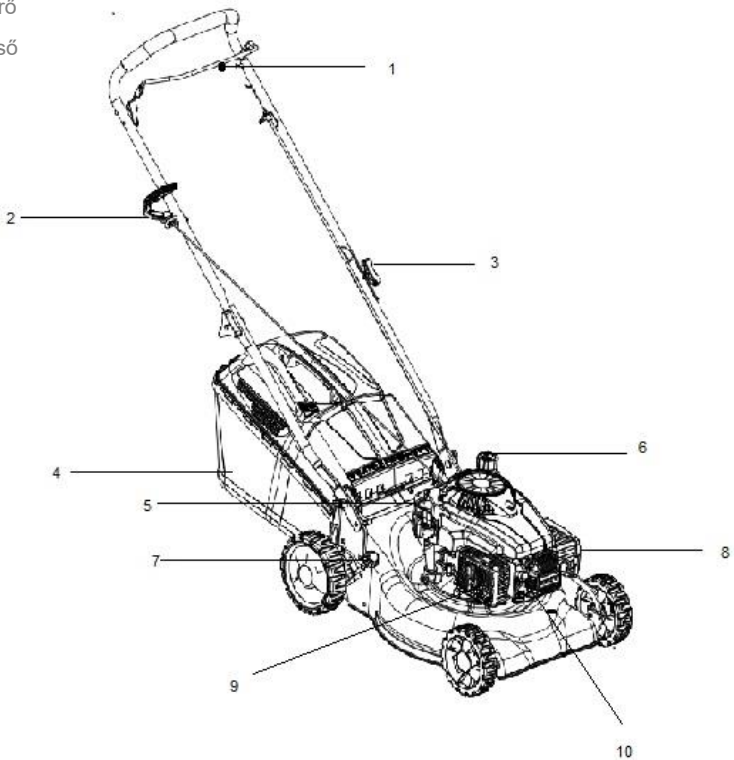



Veszély: Az ön fűnyíró gépe úgy volt megépítve, hogy azon biztonsági előírásokat a használója betartja, melyeket ebben a kézikönyvben leírtunk. Bármely típusú áramellátó berendezés esetében, az üzemeltető bármely hibája vagy figyelmetlensége testi sérülést okozhat.

Biztonsági beavatkozások

Általános beavatkozások

- Figyelmesen olvassa végig a használati utasítást, mielőtt összeszereli a gépet. Olvassa el, értse meg és alkalmazza az előírásokat a gép használatának megkezdése előtt. Ismerje meg az irányítást, és a gép használatának tudományát tüzetesen.
- Ne engedje 14 évnél fiatalabb gyerekeknek használni a fűnyírót. A 14 évnél idősebb gyerekek, szülők felügyeletében használhatják az eszközt.
- Vizsgálja meg a területet, amin dolgozni szeretne. Távolítson el minden olyan követ vagy más tárgyat, amelyet a gépezet feldobhat, mert súlyos testi sérülést okozhat a kezelőnek vagy a területen tartózkodóknak. Mindig viseljen védőszemüveget a gép használata közben, hogy védje szemét az idegen tárgyak felcsapódásától, melyeket a gépezet bármilyen irányból fellőhet.
- NE használja a fűnyírót meztelen lábbal, szandálban, papucsban vagy egyéb vékony cipőben.
- Ne húzza a gépezetet maga fele miközben használja. Ha visszafele kell elmozdítssa a fűnyírót, egy fal vagy bármilyen akadály miatt, kövesse a következő lépéseket:
 - A. Lépjen hátrébb a géptől, hogy kinyújthassa teljesen a kezeit.
 - B. Biztosítsa egyensúlyát mindkét lábával a földre.

HUN

C. Húzza visszafele a gépet, de ne tovább, mint fél távolságra Öntől.

- Ne használja a gépet, ha alkohol vagy gyógyszerek hatása alatt van.
- Ne használja a fűnyírót, ha a fű nedves. Mindig biztosítsa a lábai biztonságát. Egy csúszás vagy botlás súlyos testi sérülésekhez vezethet. Tartsa erősen a fogantyút és menjen. Ha úgy érzi, elveszti az irányítást a gép felett, akkor **AZONNAL ENGEDJE EL A VEZÉRLŐKART**, és a penge 3 másodperc alatt leáll.
- Csak napfényben vagy jól kivilágított területen használja.
- Állítsa le a motort, ha köves helyen tolja át a gépet.
- Ha az eszköz furcsán kezd rezegni, állítsa meg a motort és szüntesse meg annak forrását. A berezégés egy nagyon jó jelzés lehet probléma esetén.
- Állítsa le a motort és várjon, amíg a pengék teljesen leállnak, mielőtt eltávolítja a fűvet.
- Soha ne használja a gépet védelem vagy védőfelszerelés nélkül.
- A motor és a kipufogórendszer felforrósodhat, és égési sérüléseket okozhat. Ne érjen hozzá.
- Csak a gyártó által igazolt alkatrészek használata javasolt.
- Ha olyan helyzetbe kerül, melyre nem kap választ ebben a kézikönyvben, keresse a forgalmazóját vagy egy Ruris képviselőt.

Munkamagasság szabályozása

Biztonsága érdekében használja a rámpamérőt, mielőtt ezt a fűnyírót magas vagy lejtős területen használja. Ha a lejtős terület 15 foknál meredekebb, kerülje a területen történő munkavégzést ezzel az eszközzel, mert testi sérülés veszélye áll fenn.

Nem megengedett, hogy:

- Háztartási hulladék mellett, vagy sáncokban használja
- Ne vágjon fűvet 15 foknál meredekebb területeken
- Ne vágjon nedves fűvet
- Ne dolgozzon gyerekek körül Segítség

- Legyen nagyon figyelmes, ha üzemanyaggal dolgozik. Ez fokozottan robbanásveszélyes, és ennek a gőze is berobbanhat.
- Használjon jóváhagyott benzintartályokat.
- Ne tankoljon a motor működése közben. Engedje, hogy a motor legalább két percet hűljön tankolás előtt.
- Csavarja a benzintartály fedelét figyelmesen, és mindig győződjön meg róla, hogy letörölte teljesen a kiloccsant üzemanyagot.
- Ne tankolja a gépet zárt térben.
- Ne tárolja az eszközt olyan zárt térben, ahol nyílt lángnak lehet kitéve, (pl. gázkazán vagy kémény)
- A tüzesetek megelőzése érdekében tárolja a fűnyírót üzemanyag nélkül. Takarítson le minden visszamaradt olajat vagy üzemanyagot. Engedje, legalább 5 percet hűlni a gépet mielőtt elraktározza.
- Gyakran ellenőrizze a vágóélet és a csavarokat, és ha indokolt húzza meg azokat rendszeren. Ez után vizuálisan ellenőrizze a pengét, hogy megakadályozza a sérülést (elhajlások, repedések, túlterhelés). Cseréljünk olyan pengére, amely megfelel a jelen kézikönyv utasításainak.
- Minden csavart húzzon meg megfelelően, hogy a gépezet megfelelően működhessen.
- Ne szerelje le a védőalkatrészeket. Ellenőrizze őket gyakran.
- Miután megüt egy idegen tárgyat, kapcsolja ki a motort, és alaposan vizsgálja meg a fűnyírót.
- Ne próbálja meg állítani a kereket vagy a munkamagasságot, amíg a motor jár.





2. Ábra. Biztonsági matricák, melyek a gépezeten találhatóak

A második ábra fordítása:

NU operați fără...: NE használja a gyújtótartály vagy annak fedele nélkül!

Figyelmeztetés!

Ügyfélszolgálat

- Ha nehézségekbe ütközik a termék összeszerelésében, vagy kérdései vannak a készülék vezérlésével, működésével és karbantartásával kapcsolatban, kérjük, forduljon a forgalmazóhoz.

Kicsomagolási utasítások

Vegye ki a fűnyírót a dobozból. (lásd 3. Ábra)

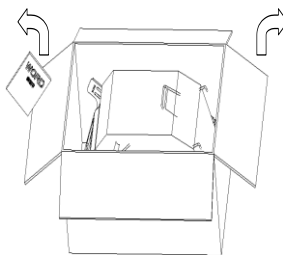

3. ábra

Válassza le a gyertyacsatlakozót (lásd: 4. Ábra) hogy elkerülje a véletlen indítást.

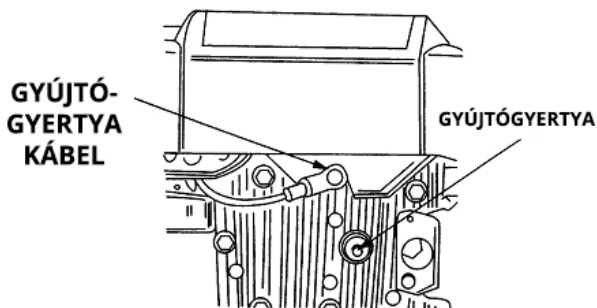

4. ábra

HUN

Összeszerelési útmutató

FONTOS: Ez a fűnyíró berendezés olaj és üzemanyag nélkül érkezik.

Győződjön meg róla, hogy tankol üzemanyagot és Ruris 4t Max vagy magasabb osztályzatú API: CI-4/SL olajat, akárcsak a használati utasításban meg van határozva.



Motorolajfürdő kapacitása 0,45 l / 0,6 l.

Az olajsintet az olajtartály kupakjához rögzített (csavarozott) mérőműszerrel kell



ellenőrizni.

Cserélje ki a motorolajat az első 5 üzemóra után, azaz a befutási időszakot, majd 25 üzemóra vagy 6 hónap után.

Összeszerelés

Kövesse a lépéseket 1-től 7-ig a gép összeszereléséhez.

1. lépés: Vegye le a fű zsákok.

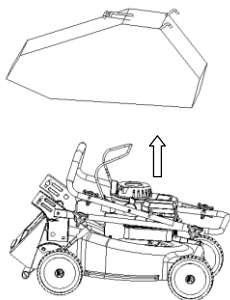

2. lépés: Emelje fel a fogantyút. Egyenesítse ki a gép fogantyújával.

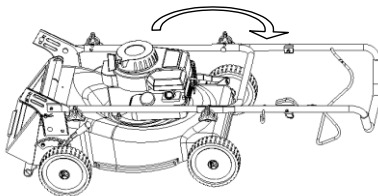

3. lépés: Húzza meg a csavarokat.

PILLANGÓ CSAVAROK

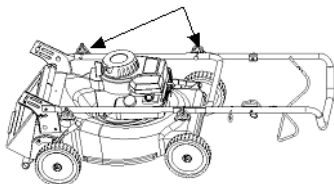

4. lépés: Emelje fel teljesen a fogantyút. Ügyeljen arra, hogy ne csavarja fel a vezérlőkábelt.

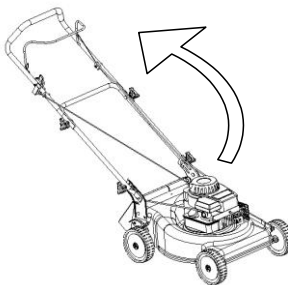

HUN

5. lépés: Állítsa az alsó fogantyút munkamagasságba.

6. lépés: Két anyával és két csavarral csatlakoztassa az alsó fogantyút.

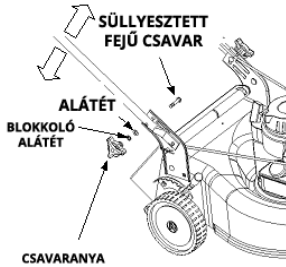

7. lépés: Csatlakoztassa a vezérlőkábeleket 4 pontban.

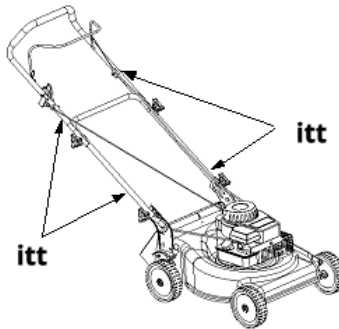

A vágás magasságának beállítása

Megjegyzés: Az ön gépének vágási magassága alapjáraton alacsonyra van állítva. Állítsa be a vágási magasságot az alábbiak szerint.

A magasságállító kar a jobb hátsó kerék felett helyezkedik el. A vágási magasság beállításához mozgassa a kart kifelé és mozdítsa egy lépéssel előre vagy hátra

Megjegyzés: Egy egyenetlen területen állítsa a magasságot egy fokkal magasabbra.

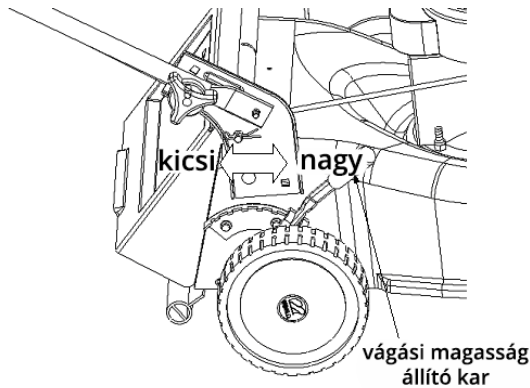

7. ábra

Működtetés



Figyelem: Tartsa távol a kezét és a lábait a vágópengéktől. Lásd- 1. ábra

A jobb eredmény eléréséért emelje a gép magasságát az optimális fokozatig. Lásd a magasság beállítás karját a VÁGÁS cikkelynél.

Tankolás olajjal és üzemanyaggal.

Tankolja meg a gépet olajjal és üzemanyaggal, ahogy az elő van írva. Kérjük, figyelmesen olvassa el az utasításokat.

HUN



Figyelem: Ne tankoljon a tartályba zárt területeken, vagy ha a motor nem hűlt legalább két percet.

A MOTOR ÉS KÉSEK INDÍTÁSA

- Csatlakoztassa a gyertyacsatlakozót
- Állítsa a sebességirányítót "fast" (gyors) helyzetbe
- Álljon a gép mögé, és balkezevel szorítsa oda a vészleállító kart a vezérlőhöz, és szorítsa össze őket.
- Kövesse a MOTOR részleg **utasításait**.

Megjegyzés: Ha bármilyen problémája van, olvassa el a kézikönyv PROBLÉMA ÚTMUTATÓ részét.

A MOTOR ÉS KÉSEK LEÁLLÍTÁSA



FIGYELEM: A pengék továbbforognak néhány másodpercig a leállítás után!

A FÚNYÍRÓ HASZNÁLATA

- Győződjön meg róla, hogy a megmunkálandó terület nem köves, nincsenek-e rajta akadályok vagy kábelek, ellenkező esetben a gépezet fellőhet tárgyakat, melyek testi sérüléseket okozhatnak.
- A jó eredmények érdekében ne vágjon nedves fűvet, mert eltömődhet a fűnyíró belső szerkezete azzal.
- Az egészséges fű érdekében ne vágja le az egész fű hosszának több mint egyharmadát. A gyepet hosszára és a növekedés irányában kell vágni.

Ez a fűnyíró gép a maximális fordulatszámán képes jól levágni a fűvet.



Figyelem: Ha a gép hozzáütődik egy ismeretlen tárgyhöz, állítsa le a motort. Gondosan ellenőrizze a gépezet állapotát, hogy elkerülje a károsodást. Ha a gép működése közben vibrál, akkor probléma merülhet fel.

Fű zsák (lásd 8. ábra)

Ez a gépezet összegyűjti és tárolja a levágott fűvet

- Emelje fel a hátlapot.
- Helyezze a fűzsákot a hátlaptartó rúd mögé
- Engedje el a hátlapot és a fűzsák a helyére rögzül

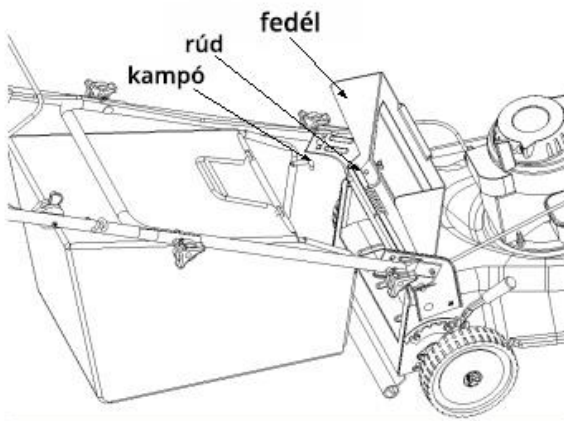

8. ábra

A fű zsák ürítése (Lásd 9. Ábra)

Tartsa a fűzsákot a hátsó és alsó fogantyúnál, és emelje fel. A fedőlap elfordul a rúd körül és a zsákon kívülre. Most már kiemelheti a fedőlap rúdja mögül a fűzsákot.

Tartsa lenyomva az alsó fogantyút, emelje fel a fűzsák hátsó részét, ahogy az a 9. Ábrán látható. A vágott fű leesik. A fűzsák cseréjekor győződjön meg róla, hogy a fűzsák horogja a fedőlap rúdján legyen.

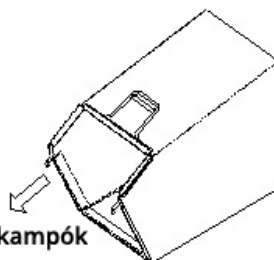

9. ábra

Állítások (Lásd- 10. Ábra)

HUN

Az irányítókar magasságának beállítása:

A gép lehetővé teszi több fokozat beállítását egy minimális 25mm és egy maximális 75mm magasság között. A magasság állításához járjon el a következőképpen:

- Távolítsa el az indítókötelet a vezetősínből.
- A négyzetes csavarból távolítsa el a csavarfejet.
- Mozdassa az alsó fogantyút a hátsó fedél körül a magasság beállításához
- Az alsó fogantyút csavarokkal rögzítse a négyzetes csavarokhoz.

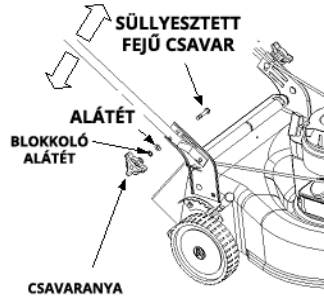

10. ábra

Karbantartás



Figyelem: Győződjön meg róla, hogy eltávolította a gyertyacsatlakozót a gyertyáról, mielőtt elkezd bármilyen karbantartási műveletet.

Megjegyzés: Amikor felfordítja a fűnyírót, ürtse ki a fűvet abból. Ne fordítsa fel a gépet 90 foknál tovább, és ne is hagyja a gépet felfordítva hosszabb ideig. Az olaj kifolyhat a motor tetején és indítási nehézségeket okozhat.

A motor

- Cseréljen olajat az első 5 órás használatok után, tekintettel arra, hogy ezekre bejáratási időszakként tekinthetünk, majd a későbbiekben 25 óránként kell megtennie ezt. Olvassa el és kövesse figyelmesen az utasításokat.
- Ellenőrizze a levegőszűrőt 25 óra általános kondíciók közötti használat után. Tisztítsa minden két órában, ha porban kell dolgozni. A gépezet furcsa rázkódása jelentheti a levegőszűrő cseréjének szükségességét.
- A levegőszűrőt ki kell tisztítani. Minden fűnyírási szezon előtt ajánlott a levegőszűrőt kicserélni.
- Tisztítsa meg a motort rendszeresen és tartsa a hűtőrendszert is mindig tisztán,

hogy a levegő szabadon áramolhasson, lévén ez egy alapszükséglet a motor helyes működésének érdekében. Győződjön meg róla, hogy nincs fű, szennyeződések vagy visszamaradt anyagok a kipufogórendszerben.

Karbantartás

A fűnyíró alja minden használat után tisztítást igényel, hogy elkerüljük a levágott fű, levelek, föld vagy egyéb maradványok lerakódását. Ha mégis felgyülemlik mindez, rozsdásodáshoz vagy teljesítményvesztéshez vezethet.

- Válassza le a gyertyacsatlakozót
- Ürítse ki az üzemanyagot a gépezetből.
- Fordítsa fel a gépet és támassza ki a vázát. A levegőszűrő oldalával tartsa felfele a gépet. Jól biztosítsa a gépet.
- Tisztítsa meg a gépezet alsó részeit a megfelelő eszközök segítségével.

A penge leválasztása, cseréje, élezése (Lásd: 11. Ábra)

11. ábra

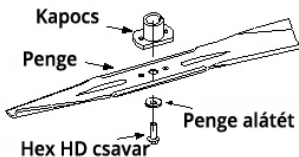

- Ha eltávolítja a pengét cseréért vagy élezésért, védje a kezét vastag kesztyűvel amikor hozzányúl ahhoz.
- Távolítsa el a HEX HD pengét és az alátétet, ami tartja a pengét.
- Távolítsa el a pengét és a penge adaptert a motor tengelyéről.



Figyelem! Rendszeresen ellenőrizze a pengét, hogy ne legyen megrepedve, vagy eltörve, legfőképp abban az esetben, ha idegen tárgyba ütközik az. Cserélje ki, amikor szükséges.

A kés élezése után kövesse az él eredeti szögét referenciapontként. Rendkívül fontos, hogy a teljes penge vágórész egyenletesen éles legyen, hogy megakadályozzuk a

HUN

penge kiegyensúlyozatlanságát. Egy kiegyensúlyozatlan pengerezéskódást eredményez a fűnyírónál magasabb fordulatszám közben. Győződjön meg arról, hogy a gép működési pozíciójához képest a kés a számokkal megjelölt oldalával lefelé van beállítva.

- Helyezze be a kés adaptert a motor tengelybe.
- Helyezze a kést az adapterbe. Győződjön meg róla, hogy a kés egy vonalban van, és helyezze az adapterre. Helyezze a kést a sínre.
- Helyezze vissza a Hex HD csavart.
- **MEGJEGYZÉS:** Annak érdekében, hogy biztosak legyünk a gép helyes működésében, ellenőrizzük rendszeresen a penge csavarjának szorosságát, és húzzuk meg, ha szükséges.

Olajozás (lásd 13. ábra)



Figyelem: Állítsa meg a motort és válassza le a gyertyacsatlakozót mielőtt bármilyen tisztítást, olajozási műveletet hajtana végre a fűnyírón.

Vészleállító kar: Kenje be egy szezonban legalább egyszer a vészleállító kar forgórészeit.

Kerekek: zsírozza be egy szezonban legalább egyszer a kerekeket (vagy motorolajjal). Ha a kereket bármilyen okból le vannak választva, ne feledje bekenni a tengelyt és a kerekek belső részeit zsírral vagy olajjal.

Motor: kövesse a lépéseket az „A motor” fejezetben!

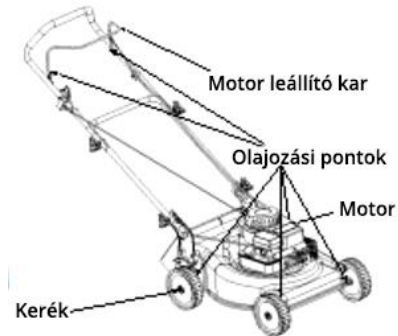

13. ábra

Tárolás szezonon kívül

A következő lépéseket kell követni ahhoz, hogy felkészítsük a fűnyírónkat a tárolásra:

- Tisztítsa meg és olajozza be megfelelően a gépet, ahogyan az a használati utasításban meg van határozva.
- Lásd a motor, tárolási utasításait.
- Zsírozza le a pengéket a rozsdásodás elkerülése érdekében.
- Tárolja a gépet tiszta és száraz helyen. Ne tárolja korrozív anyagok, gyúlékony anyagok vagy hőforrás közelében (kémény, központi stb.).

Problémakezelő útmutató

Problémák	Okok	Megoldások
Nem indul a motor	Nincs behúzva a vészleállító kallantyú. Gyertyacsatlakozó még mindig leválasztva. Gázkábel nincs beállítva. Üres az üzemanyagtartály, vagy régi az üzemanyag. Üzemanyagszelep zárva. Hibás gyújtógyertya. A motor olajba fulladt.	Húzza be (szorítsa meg) a vészleállító kart. Csatlakoztassa a gyertya csatlakozóját. Ellenőrizze a kábel kiindulási pontját Töltsön üzemanyagot, vagy azt cserélje ki Tisztítsa meg a szelepeket. Tisztítsa meg a lyukakat, pucolja meg a gyertyát vagy cserélje ki. Szellőztesse ki az égéskamrát.
A motor bizonytalanul jár	A gépezet indítóhelyzetbe került Megszakad a gyújtás Üzemanyag szelep eldugult vagy régi az üzemanyag. A szellőző eltömődött. Víz vagy szennyeződés az üzemanyagban. Levegőszűrő eltömődött A karburátor nincs beállítva.	Kapcsolja a sebességváltó kart „Fast”, azaz gyors pozícióba. Csatlakoztassa és húzza meg a gyertyacsatlakozót. Tisztítsa meg a szelepet és ürítse ki az üzemanyagot. Tisztítsa ki a szellőzőt. Tisztítsa vagy cserélje ki a levegőszűrőt. Állítsa be a karburátort.
A motor túlterhelt	Kevés a motorolaj. Kicsi a légáramlás. A karburátor nincs jól beállítva.	Cseréljen olajat vagy töltsön utána Tisztítsa ki a levegőző nyílásokat Állítsa be a karburátort.
Nagy sebességnél a motor tétovázik	A karburátor eldugult A gyertya meghibásodott A gyertyacsatlakozó meghibásodott	Tisztítsa ki a karburátort. Cserélje ki a gyertyát. Cserélje ki a meghibásodott alkatrészt.
Erős rázkódások	A penge elszabadult vagy kiegyensúlyozatlan.	Szorítsa meg a penge adapterét. Ellenőrizze a penge egyensúlyát. Cseréljen pengét.
A fűnyíró nem vágja a fűvet	A motor fordulatszámja túl kicsi. Nedves a fű. Túl magas a fű. Tompá penge.	Állítson a sebességen. Ne vágjon fűvet, amíg az vizes, várjon a száradásáig. Előbb vágjon magasabb szinten, majd ezt követően alacsonyabban. Élezze vagy cserélje a pengét.
Egyenetlenül vág	A kerekek rosszul vannak elhelyezve Tompá penge.	Helyezze mind a négy kereket egyforma magasságba. Élezze vagy cserélje a pengét.

Megjegyzés: Minden olyan beállítás vagy módosítás kapcsán, amelyre nem tértünk ki a fentiekben, keresse fel a forgalmazóját vagy egy RURIS márkaképviselőt.

RURIS RX200S	RURIS RX221S
General Engine 4 ütemű motor	General Engine 4 ütemű motor
Teljesítmény – 2.7 LE	Teljesítmény – 3.5 LE
Munkamagasság -25mm-75mm	Munkamagasság -25mm-75mm
Indítás - kézi	Indítás - kézi
Üzemanyagtartály kapacitás- 0,8l	Üzemanyagtartály kapacitás- 1l
Olajtartály kapacitása-0,45l	Olajtartály kapacitása -0,5l
Üzemanyag fogyasztás- 0,6l/h	Üzemanyag fogyasztás- 0,7l/h
A fűgyűjtő kosár kapacitása- 45l	A fűgyűjtő kosár kapacitása- 45l
Súly -22kg	Súly -25,3kg

A MOTOR

Javaslatok a motorolajra: A motor olaj nélkül érkezik, az indítása előtt töltsse fel olajjal!

Használjon Ruris 4t Max vagy magasabb osztályú API: CI-4/SL olajat vagy ennél magasabb szintűt.

Ellenőrizze az olajszintet

Helyezze a gépezetet vízszintes pozícióba, és tisztítsa meg az beömlőnyílás körüli részeket!

Távolítsa el az olajszint mérőpalcát, törölje le egy tiszta kendővel, majd tegye vissza a helyére és szorítsa jól rá.

HUN

Távolítsa el ismét a mérőpalcát és ellenőrizze az olajsintet. Az olajsint a „FULL” jelig, azaz tele kell legyen, ha még szükség lenne akkor töltsön lassan hozzá. Szorítsa jól rá a mérőpalcát a helyére, mielőtt indítaná a motort.

Ne öntsön többet a megengedett határvonalnál. Ha többet tölt mégis, az a következőkhöz vezethet:

- 1.Füstölés
- 2.Nehéz indítás,
- 3.A gyertyák elszennyeződését,
4. A levegőszűrő olaj telítettségét.

Üzemanyagra vonatkozó javaslatok:

Használjon tiszta, friss, ólommentes benzint, általános 95-ös oktánszámút.

Vásároljon akkora mennyiséget, amely nem tart tovább, mint 30 nap.

Ne használjon metanolos benzint.

Ne keverje össze az olajat a benzinnel.

Ellenőrizze az üzemanyagszintet.

Az eszközökben lévő motorok a következő felszereléssel rendelkezhetnek:

- Töltőszivattyú
- kézi lökés
- hőlökés



INDÍTÁS : Töltőszivattyúval ellátott motorok esetében

Indítás működtetéssel (önindító): Gyújtsa be a karburátort a légszűrő fedelén található töltőszivattyú működtetésével (3-4 meghajtás). Húzza be bal kézzel a vészleállító kart és rögzítse a vezetőfogantyúhoz. Tartsa az indítókart jobb kezével. és óvatosan húzza meg, amíg ellenállást nem érez. Ezután folyamatosan húzza, amíg a motor el nem indul.

Miután a motor elindult, hagyja, hogy érje el a maximális fordulatszámot, ezután hozzáláthat a munkához.

INDÍTÁS : Hőlékessel ellátott motorok esetében

Húzza be bal kézzel a vészleállító kart és rögzítse a vezetőfogantyúhoz. Tartsa az indítókart jobb kezével. és óvatosan húzza meg, amíg ellenállást nem érez. Ezután folyamatosan húzza, amíg a motor el nem indul.

Miután a motor elindult, hagyja, hogy érje el a maximális fordulatszámot, ezután hozzáláthat a munkához.



INDÍTÁS : Kézi lökéssel ellátott motorok esetében

Indítás működtetéssel (önindító): Húzza be a bal kézzel a vészleállító kart, rögzítse azt a vezetőfogantyúhoz, állítsa a lökéskart zárt pozícióba és állítsa a gázkart maximális pozícióra (ha van ilyen). Fogja meg jobb kezével az indítófogantyút, és óvatosan húzza meg, amíg ellenállást nem érez. Ezután húzza folyamatosan, amíg a motor elindul, majd állítsa a kart nyitott (munka) pozícióba.

Miután a motor elindult, hagyja, hogy érje el a maximális fordulatszámot, ezután hozzáláthat a munkához.

AUTOMATA INDÍTÁS: (kulcsra). Ha az eszköz automata indítású, az indítás kulccsal történik,

a motor felszerelésétől függő indítási lépéseket követve.

OLAJCSERE

Rendszeresen ellenőrizze az olajsintet.

Győződjön meg róla, hogy az olajsint megfelelő. Ezt ellenőrizze minden 5. munkaórában, vagy naponta, mielőtt beindítja a motort.

A legelső 5 óra használat után cseréljen olajat. Cseréljen olajat amíg a motor még meleg. Utántöltésre használjon RURIS 4t Max vagy magasabb osztályzatú API: CI-4/SL olajat.

A motorolaj leengedése előtt ürtse ki az üzemanyagtartályt. Ha a motor felső felén

HUN

engedi ki az olajat, tartsa a gép levegőszűrős oldalát felül. Ha szükséges az olaj a gyertyanyíláson is leereszthető.

LEVEGŐSZŰRŐ

1. Óvatosan távolítsa el az előszűrőt (ha van) és a kazettaegységet a fedélen.
2. Az előszűrő és a patron karbantartása után helyezze be a patron és az előszűrőt a fedélbe.
3. Helyezze a késeket a fedél aljától az alap alján található lyukakba.

TARTSA A MOTORT TISZTÁN.

Rendszeresen távolítsa el a fűvet és a hulladék-lerakódásokat a motorról. Ne locsolja a motort vízzel, mert a víz tönkreteheti az üzemanyagot. Tisztítsa kefével vagy sűrített levegővel.

KARBANTARTÁSI PROGRAM:

Első 5 óra.

- cseréljen olajat

Minden 5. órában vagy naponta:

- ellenőrizze az olajsintet
- tisztítsa le a maradványokat
- ellenőrizze a levegőszűrőt
- tisztítás a kipufogó körül

Minden 25. órában, vagy 6 havonta:

- cseréljen olajat
- ellenőrizze a gyertyát (a gyertya nyílása 0,76mm kell legyen)



FR

Tondeuse RURIS RX200S/RX221S





FR

1. Introduction

Cher client!

Merci pour la décision d'acheter un produit RURIS et pour la confiance accordée à notre entreprise! RURIS est sur le marché depuis 1993 et est devenue pendant tout ce temps une marque forte, qui a bâti sa réputation en tenant ses promesses, mais aussi par des investissements continus destinés à aider les clients avec des solutions fiables, efficaces et de qualité.

Nous sommes convaincus que vous apprécierez notre produit et apprécierez ses performances pendant longtemps. RURIS ne propose pas seulement des équipements à ses clients, mais des solutions complètes. Un élément important dans la relation avec le client est le conseil tant avant la vente qu'après la vente, les clients RURIS ayant à leur disposition tout un réseau de magasins partenaires et de points de service.

Pour profiter du produit que vous avez acheté, veuillez lire attentivement le manuel d'utilisation. En suivant les instructions, vous aurez la garantie d'une utilisation à long terme. La société RURIS travaille en permanence au développement de ses produits et se réserve donc le droit de modifier, entre autres, leur forme, leur apparence et leurs performances, sans avoir l'obligation de le communiquer au préalable.

Merci encore une fois pour avoir choisi les produits RURIS!

Informations et support clients:

Téléphone: **0351.820.105**

e-mail: info@ruris.ro

FR

1. Levier arrêt moteur
2. Manche démarrage
3. Ecrou serrage manche
4. Bac de ramassage gazon
5. Jauge huile
6. Réservoir carburant
7. Levier réglage hauteur de coupe
8. Filtre à air
9. Echappement
10. Bougie

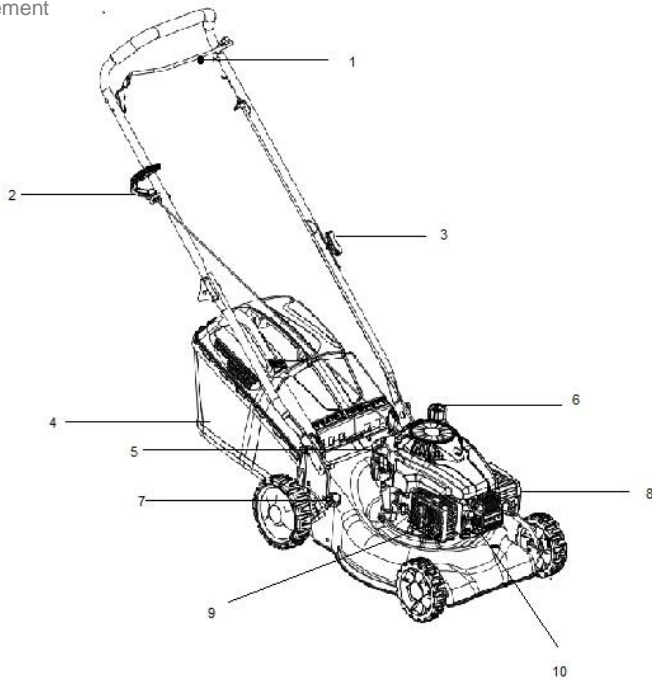



FR

Sommaire

Opération de sécurité	5
Assistance clients	9
Recommandations déballage	9
Recommandations assemblage	10
Opération	13
Ajustements	16
Maintenance	17
Lubrification	19
Stockage hors saison	20
Guide de dysfonctionnements	21



DANGER : Votre tondeuse a été conçue pour être utilisée conformément aux règles d'utilisation en sécurité de ce manuel. Comme pour tout équipement de puissance, toute erreur ou inattention de la part de l'opérateur peut causer des blessures.

Opérations de sécurité

Opérations générales

- Lisez attentivement tout le manuel d'instructions avant d'assembler la machine. Lisez, comprenez et respectez toutes les instructions inscrites sur la machine et dans le manuel avant de l'utiliser. Familiarisez-vous avec le contrôle et l'utilisation de cette machine avant de la manipuler.
- Ne laissez pas les enfants âgés de moins de 14 ans à utiliser la tondeuse. Les enfants âgés de plus de 14 ans doivent opérer la machine seulement sous la surveillance de leurs parents.
- Vérifiez bien la zone où sera utilisée la machine. Ecartez toutes les pierres ou autres objets pouvant être attrapés par la machine et jetés dans toutes directions parce qu'ils peuvent produire des blessures importantes à l'opérateur ou à ceux qui se trouvent dans la zone. Portez tout le temps des lunettes de protection lorsque vous utilisez la machine, pour protéger vos yeux d'objets pouvant être lancés par la machine dans toutes directions.
- NE JAMAIS opérer la tondeuse en étant déchaussé, en sandales, chaussons ou chaussures légères.
- Ne tirez jamais la machine vers vous pendant que vous marchez. S'il faut reculer à cause d'un mur ou tout autre obstacle, suivez les pas suivants :
 - A. Reculez de votre tondeuse pour pouvoir étendre complètement vos bras.
 - B. Veillez à votre équilibre avec les deux pieds sur terre.

C. Tirez la tondeuse en arrière légèrement, pas plus de moitié de la distance vers vous.

- Ne pas opérer la tondeuse sous l'influence des boissons alcoolisées ou des drogues.
- Ne jamais utiliser la tondeuse lorsque le gazon est humide. Toujours veiller à la position des jambes. Un glissement ou une chute peut entraîner des blessures graves. Tenez fermement la poignée et marchez. Si vous sentez que vous ne pouvez plus contrôler la tondeuse, **LACHEZ IMMÉDIATEMENT LA MANCHE DE CONTROLE DU COUTEAU** et le couteau arrêtera de tourner en trois secondes.
- Utilisez seulement à la lumière du jour avec un bon éclairage artificiel.
- Arrêtez le moteur lorsque vous passez près des chemins à gravier.
- Si l'équipement commence à vibrer anormalement, arrêtez le moteur et vérifiez-en la cause immédiatement. La vibration est une manière normale d'avertissement sur un problème.
- Arrêtez le moteur et attendez jusqu'à ce que le couteau s'arrête complètement avant d'éliminer l'herbe.
- N'utilisez jamais la tondeuse sans couvercle ou autres instruments de protection.
- Le moteur et l'échappement deviennent chauds et peuvent produire des brûlures. Ne les touchez pas.
- Utilisez uniquement des accessoires validés par le fabricant.
- S'il y a des situations qui ne sont pas spécifiées dans ce manuel, contactez le distributeur pour assistance RURIS.



FR

Régler la hauteur de travail

Pour votre sécurité utilisez la mesure de rampe avant d'utiliser cet équipement à couper dans une zone élevée ou en pente. Si la pente est supérieure à 15 degrés tel que montre l'instrument de mesure, n'utilisez pas la tondeuse dans cette zone puisqu'il peut apparaitre des problèmes et blessures.

Vous ne devez pas :

- Opérer près des déchets ménagers, faussées ou bords de digues
- Tondre les surfaces en pente avec angle supérieur à 15 degrés tel qu'indiqué sur l'instrument de mesure.
- Tondre l'herbe humide.
- Travailler près des enfants.

Assistance

- Assurez-vous d'utiliser de l'essence ou d'autres carburants. Ils sont extrêmement inflammables et les vapeurs peuvent exploser.
- Utilisez un récipient de carburant approuvé.
- N'ajoutez pas de carburant lorsque le moteur tourne. Laissez le moteur refroidir pendant au moins 2 minutes avant de le réalimenter.
- Visser le couvercle du réservoir avec soin et essuyez toute trace d'essence avant de démarrer le moteur.
- Ne réalimentez pas la machines dans des zones fermées.
- Ne stockez pas la machine ou le récipient de carburant dans des espaces fermés ou dans lesquels il y a des sources de feu, comme la centrale à gaz, des réchauds, des cheminées.
- Pour réduire les risques d'incendie, stockez la machine sans carburant. Essuyez les restes d'huile ou de carburant. Laissez la machine refroidir pendant au moins 5 minutes avant de la ranger.
- Vérifiez le couteau et les vis du moteur à intervalles fréquents pour bien les régler. Inspectez ensuite le couteau visuellement pour vous assurer qu'il n'est pas endommagé (pliage, fissure, surcharge). Lors du remplacement, utilisez

des lames conformes aux instructions de ce manuel.

- Serrez fermement tous les écrous et vis pour que la machine fonctionne dans des conditions optimales.
- Ne touchez pas les pièces de sécurité. Vérifiez leur fonctionnement régulièrement.
- Après avoir heurté un objet étranger, éteignez le moteur et inspectez minutieusement la tondeuse à gazon.
- N'essayez pas de régler une roue ou la largeur de travail pendant que le moteur tourne.

Ne pas opérer sans le couvercle d'évacuation ou le sac de ramassage



FIG.1 Etiquette de sécurité placée sur la machine

Assistance clients

- Si vous faites face à des difficultés au niveau de l'assemblage de ce produit ou si vous avez quelques questions que ce soit relatives aux contrôles, à l'opération et la maintenance de cette machine, veuillez contacter le distributeur.

Instructions de déballage

Retirez la tendeuse du carton (voir FIG. 3)

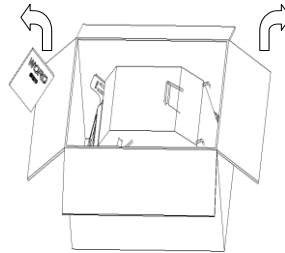

FIG. 3

Déconnectez la fiche de la bougie (voir FIG. 4) afin d'éviter le démarrage accidentel.

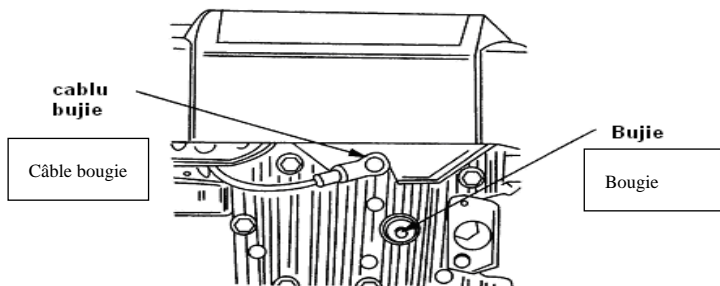

FIG. 4

Instructions d'assemblage

IMPORTANT : Cette tondeuse est livrée **SANS ESSENCE** et **HUILE** dans le **moteur**. Assurez-vous de mettre de l'**ESSENCE** et de l'**huile Ruris 4t Max** ou une huile de classe API : CI-4/SL ou supérieur, selon les instructions du manuel avant sa mise en marche.



Capacité du bain d'huile moteur 0,45 l / 0,6 l.

Le niveau d'huile est vérifié avec la jauge graduée fixée sur le bouchon du réservoir d'huile (vissée).



Changer l'huile moteur après les 5 premières heures de fonctionnement, à savoir la période de rodage, puis toutes les 25 heures de fonctionnement ou 6 mois.

Assemblage de la machine par vos soins

Suivez les pas de 1 à 7 pour assembler la machine.

Pas 1 : Retirez le sac à herbe.

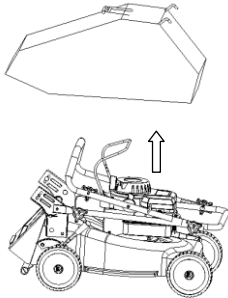

Pas 2 : Soulevez la manche. Alignez-la avec la manche de la machine.

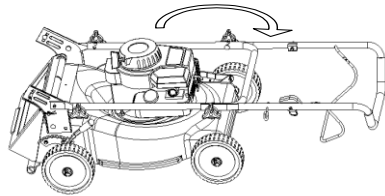

Pas 3 : Serrez-le avec deux écrous.
écrous papillons

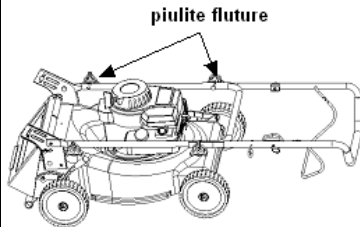

Pas 4 : Soulevez la manche et la console
complètement.
Prenez soin de ne pas tordre le câble de contrôle.

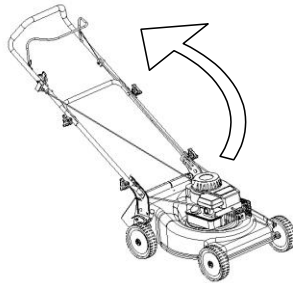

Pas 5 : Positionnez la manche d'en bas à la hauteur de travail.

Pas 6 : Connectez la manche par terre, la partie droite et gauche de la console avec deux écrous et deux vis

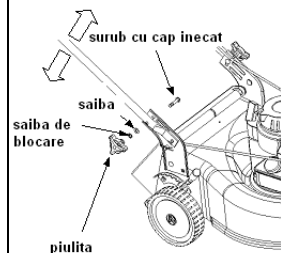

Pas 7 : Attachez les câbles de contrôle à la manche avec quatre liens.

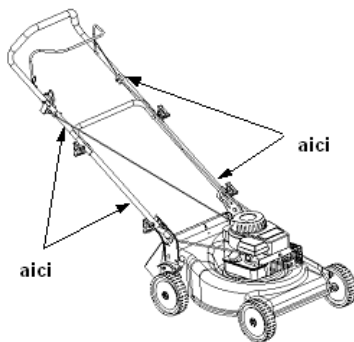

AJUSTEMENT DE LA HAUTEUR DE COUPE.

NOTE : Votre machine vous est envoyée avec la hauteur de coupe en position d'en bas. Ajustez la hauteur de coupe comme suit.

La manche d'ajustement de la hauteur se trouve au-dessus de la roue derrière droite. Pour ajuster la hauteur de coupe, actionnez le levier vers l'extérieur et manœuvrez-la d'un cran, avant ou arrière.

NOTE : Pour des terrains inégaux ou instables, déplacez la hauteur de coupe sur une position plus haute.

FR

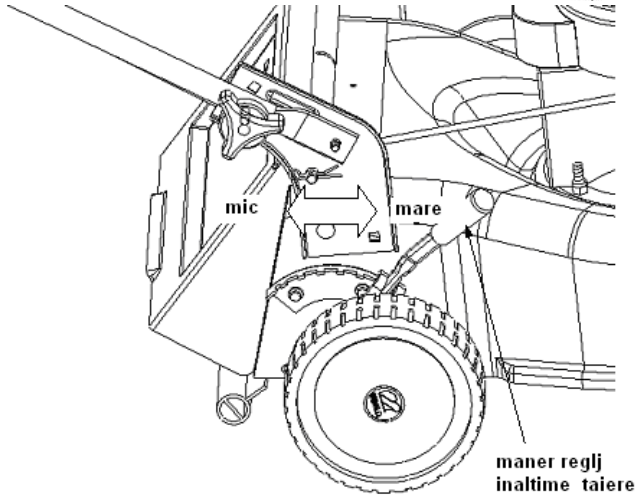

FIG. 7

Opération



Attention : Ecartez les mains et les pieds de la zone active du couteau. Voir FIG.1.

NOTE : Pour des résultats meilleurs, soulevez la position de coupe jusqu'à ce que vous déterminiez quelle est la meilleure hauteur pour la machine. Voir LEVIER D'AJUSTEMENT DE LA HAUTEUR DE COUPE dans la section de COUPE.

ALIMENTATION EN HUILE ET ESSENCE.

Alimentez le moteur en essence et huile selon les instructions du manuel. Veuillez lire les instructions attentivement.



ATTENTION : N'alimentez pas le réservoir dans des espaces fermés pendant que le moteur est en marche, ou avant que le moteur ne soit refroidi depuis au moins 2 minutes.

DEMARRAGE DU MOTEUR ET DU COUPEAU

- Connectez la fiche à la bougie
- Déplacez le contrôle de la vitesse en position "fast" (rapide)
- Placez-vous derrière la tondeuse, serrez avec la main gauche le levier d'arrêt d'urgence, avec la main droite le levier de contrôle, en les maintenant ensemble, collés
- Respectez les instructions du chapitre MOTEUR

NOTE : S'il y a des problèmes, voir la section GUIDE DES PROBLEMES du présent manuel.

ARRÊT DU MOTEUR ET DU COUPEAU



ATTENTION : Le coupeau continue de tourner pour quelques secondes après que le moteur est arrêté.

UTILISATION DE LA TONDEUSE

- Veillez que la zone de travail soit libre de pierres, bois, fils et autres objets qui pourraient détruire la tondeuse ou le moteur. De tels objets pourraient être jetés accidentellement dans toute direction et pourraient causer des blessures à l'opérateur et à autrui.
- Pour de meilleurs résultats, ne coupez pas l'herbe humide parce qu'elle peut coller à l'intérieur de la tondeuse.
- Pour une herbe saine, ne coupez pas plus d'un tiers de la hauteur totale de l'herbe. Le gazon doit être coupé en longueur et en direction de pousse de l'herbe.

Cette tondeuse doit être maintenue à vitesse maximale pour une coupe optimale ou fauchage.



Attention : Si la machine heurte un objet étranger, arrêtez le moteur. Retirez le fil de l'embrayage, vérifiez la machine soigneusement pour qu'il n'y ait pas de détériorations. Si la tondeuse continue à vibrer pendant le fonctionnement, cela indique qu'il y a un problème.

FR

Le sac de ramassage (Voir FIG. 8)

Cette machine peut stocker l'herbe coupée.

- Soulevez la couverture derrière.
- Introduisez le sac de ramassage derrière la tige de la couverture.
- Lâchez la couverture derrière afin d'assurer le sac à sa place.

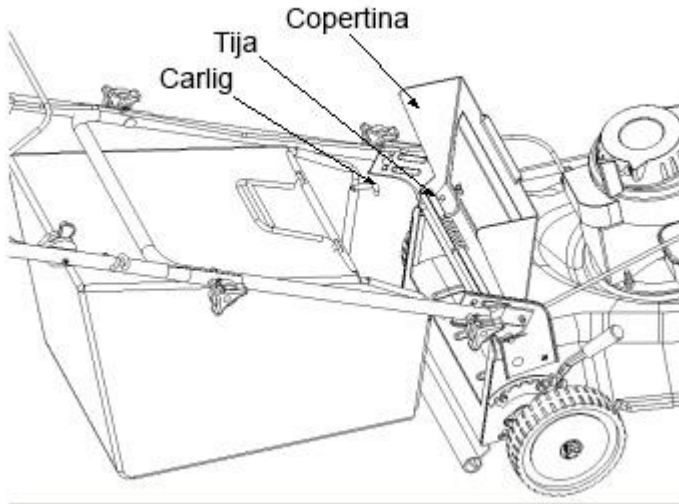

FIG. 8

Vider le sac de ramassage (Voir FIG. 9)

Tenez le sac de ramassage des deux manches de l'arrière et d'en bas et soulevez-le.

La couverture tournera au tour de la tige et à l'extérieur du sac de ramassage. Retirez

ensuite le sac de ramassage de l'arrière la tige de la couverture.

Pendant que vous tenez la manche d'en bas, soulevez la section de l'arrière du sac de ramassage comme présenté dans la FIG. 9. L'herbe coupée tombera. Lorsque vous remplacez le sac de ramassage, veillez que la couverture reste dans le crochet du sac de ramassage, entre la partie droite et gauche de la console.

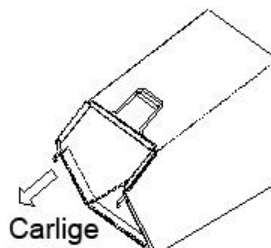

FIG. 9

Ajustements (Voir FIG. 10.)

Ajustements de la manche de hauteur

La machine met à votre disposition plusieurs niveaux de coupe du gazon à hauteur minimale de 25mm et maximale de 75mm. Afin d'ajuster la hauteur, procédez comme suit :

- Retirez la corde de démarrage de l'endroit de guidage.
- Retirez la tête de l'écrou de la vis carrée.
- Bougez la manche d'en bas au tour de la couverte de l'arrière, afin d'ajuster la hauteur.
- Attachez la manche d'en bas avec les écrous et les rondelles des vis carrées.

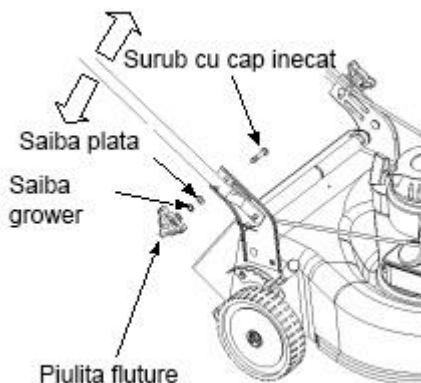

FIG. 10

Maintenance



Attention : Soyez sûr d'avoir déconnecté la fiche de la bougie avant d'effectuer des réparations ou la maintenance.

NOTE : Lorsque vous renversez la tondeuse, videz le réservoir. Ne tournez pas la tondeuse plus de 90 degrés dans toute direction et ne laissez pas la tondeuse renversée pour de longs laps de temps. L'huile pourrait couler dans la partie supérieure du moteur et elle pourrait causer des problèmes de démarrage.



FR

Moteur

- Changez l'huile de moteur après les premières 5 heures de fonctionnement, cela représentant la période de rodage, ensuite chaque 25 heures de fonctionnement. Lisez et respectez les instructions attentivement.
- Vérifiez le filtre à air après 25 heures en conditions normales. Nettoyez-le chaque deux heures en conditions de poussière. La faible puissance du moteur indique que le filtre à air doit être nettoyé.
- Le filtre à air doit être nettoyé. Au début de chaque saison de coupe, il est recommandé de remplacer le filtre.
- Nettoyez le moteur régulièrement et maintenez le système de refroidissement propre pour permettre la circulation de l'air, ce qui est essentiel pour la vie du moteur et son fonctionnement. Assurez-vous qu'il n'y a pas de poussière, d'herbe et de carburant dans l'échappement.

Maintenance

Le fond de la tondeuse à gazon doit être nettoyé après chaque utilisation pour empêcher l'herbe, les feuilles, la terre ou d'autres débris de se rassembler. Si elle s'accumule, cela causera de la rouille et affectera les performances.

- Débranchez la bougie.
- Videz le carburant de la voiture.
- Renversez la voiture et appuyez-la sur le boîtier. Gardez le filtre à air vers le haut. Assurez bien la machine.
- Nettoyez le dessous de la machine avec les bons outils.

Retirer le couteau, le remplacer et l'affûter (voir FIG. 11)

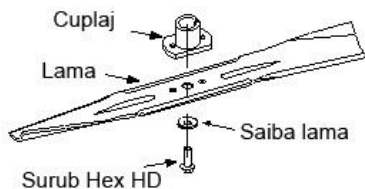

FIG. 11

- Lorsque vous retirez le couteau pour l'affûter ou le remplacer, protégez-vous les mains avec une paire de gants épais lorsque vous tenez le couteau.
- Retirez la vis HEX HD et la plaque de la rondelle plate maintenant le couteau.
- Retirez le couteau et l'adaptateur de couteau de l'arbre du moteur.



Attention : Vérifiez périodique l'adaptateur du couteau pour qu'il n'y ait pas de fissures ou de ruptures, notamment si vous heurtez un objet étranger. Remplacez-le lorsqu'il est nécessaire.

Lorsque vous affûtez le couteau, suivez l'angle original du bord comme point de

FR

référence. Il est extrêmement important que chacune des parties de coupe du couteau soit affûtée de manière égale, afin de prévenir le déséquilibre du couteau. Le couteau déséquilibré causera des vibrations excessives lorsqu'il tourne à grande vitesse. Veillez que vous avez installé le couteau avec la face marquée d'un numéro vers le bas, lorsque la machine est en position d'opération.

- Introduisez l'adaptateur du couteau dans l'axe du moteur.
- Placez le couteau dans l'adaptateur. Soyez certain que le couteau est aligné et placé sur l'adaptateur. Mettez la rondelle plate sur le couteau.
- Remplacez la vis Hex HD.

NOTE : Pour être sûr que vous la machine fonctionne correctement, la vis du couteau doit être vérifiée périodiquement afin de corriger le serrage.

Lubrification (voir FIG. 13)



Attention : Arrêtez le moteur et déconnectez la fiche de la bougie avant de nettoyer la tondeuse.

Levier d'arrêt d'urgence : Lubrifiez avec de l'huile les points de pivot du levier d'arrêt au moins une fois par saison.

Roues : Lubrifiez avec de l'huile (ou de l'huile de moteur) les roues au moins une fois par saison. Si les roues sont retirées pour quelque raison que ce soit, lubrifiez la surface de l'axe de l'arrière et la surface intérieure de la roue avec de l'huile.

MOTEUR : Suivez les pas du chapitre MOTEUR.

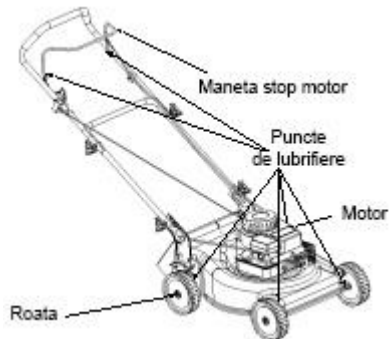

FIG. 13



FR

Stockage hors saison

Les pas suivants doivent être suivis pour préparer la tondeuse en vue du stockage.

- Nettoyez et lubrifiez la machine soigneusement conformément à la description du manuel d'instructions.
- Consultez les instructions relatives au stockage du moteur.
- Couvrez le couteau de la machine de vaseline afin de l'empêcher de rouiller.
- Rangez la machine dans un endroit sec et propre. Ne la rangez pas près des matériaux corrosifs, inflammables ou des sources de chaleur (cheminées, centrales, etc.).

Guide de dysfonctionnements

Problème	Cause	Remèdes
Le moteur ne démarre pas	Le levier d'arrêt du couteau est déconnecté. La fiche de la bougie est déconnectée. Le câble d'accélération est dérégulé. Le réservoir est vide ou le carburant obsolète. La soupape d'essence est bloquée. La fiche de la bougie est défectueuse. Le moteur est noyé d'huile.	Serrez le levier d'arrêt du couteau. Connectez la fiche de la bougie. Vérifiez la source du câble. Remplissez le réservoir ou changez le carburant. Nettoyez la soupape d'essence. Nettoyez les orifices ou remplacez la fiche ou la bougie. Aérez la chambre de combustion.
Le moteur fonctionne de manière incertaine	La machine fonctionne en position de démarrage. Allumage interrompue. Soupape d'essence bloquée ou carburant obsolète. Ventilation bouchée. Eau ou résidus dans le carburant. Filtre air encrassé. Carburateur non ajusté.	Changez le levier de vitesse en position rapide (fast). Connectez et serrez la fiche de la bougie. Nettoyez la soupape et remplissez le réservoir de carburant. Nettoyez la ventilation. Videz le réservoir et remplacez le carburant. Nettoyez le filtre à air ou remplacez-le. Ajustez le carburateur.
Le moteur est surchargé	Huile moteur insuffisant. Circulation d'air faible. Carburateur non ajusté correctement.	Remplacez l'huile ou complétez-la. Nettoyez les espaces de refroidissement. Bine ajuster le carburateur.
Hésitations du moteur à grande vitesse	Carburateur bouché Bougie défectueuse Fiche bougie ou câble défectueux	Nettoyez le carburateur. Remplacez la bougie. Remplacez la fiche ou l'allumage.
Vibrations excessives	Le couteau déséquilibré.	Serrez le couteau sur l'adaptateur. Vérifiez la balance du couteau. Remplacez le couteau.
La machine ne coupe pas le gazon	Vitesse du moteur trop faible. Herbe humide. Herbe trop haute. Couteau non aiguisé.	Configurer la vitesse. Ne coupez pas le gazon lorsqu'il est humide, attendez qu'il sèche. Coupez une fois à grande hauteur et ensuite coupez à la hauteur désirée. Affûtez ou remplacez le couteau.
Coupe inégale	Les roues ne sont pas positionnées correctement. Le couteau n'est pas aiguisé.	Placez toutes les quatre roues dans la même position. Affûtez ou remplacez le couteau.



FR

NOTE : Pour des réparations autres que les réglages ci-dessus, contactez un distributeur autorisé.

RURIS RX200S	RURIS RX221S
General Engine moteur à 4 temps	General Engine moteur à 4 temps
Puissance – 2.7 cp	Puissance - 3.5 cp
Hauteur coupe - 25mm-75mm	Hauteur coupe - 25mm-75mm
Démarrage manuel	Démarrage manuel
Capacité réservoir carburant - 0,8l	Capacité réservoir carburant - 1l
Capacité bain d'huile – 0,45l	Capacité bain d'huile – 0,5l
Consommation carburant - 0,6l/h	Consommation carburant - 0,7l/h
Volume sac ramassage -45l	Volume sac ramassage - 45l
Poids - 22kg	Poids – 25.3kg

MOTEUR

Recommandations pour l'huile moteur. Le moteur est livré **SANS HUILE**, avant de démarrer le moteur, alimentez-le avec de l'huile.

Utilisez de l'huile Ruris 4t Max ou une huile de classe API : CI-4/SL ou supérieure.

Vérifiez le niveau de l'huile.

Placez le moteur horizontalement et nettoyez autour de l'orifice de remplissage.

Retirez la jauge d'huile, essuyez-la avec un chiffon propre, replacez la jauge et serrez fermement.

Retirez de nouveau la jauge et vérifiez le niveau de l'huile. Le niveau de l'huile doit arriver jusqu'au signe FULL, s'il y a encore besoin de rajouter de l'huile, rajoutez-en lentement. Serrez la jauge fermement avant de démarrer le moteur.

Ne remplissez pas au-delà de la limite du bain d'huile. Si vous mettez de l'huile au-delà du niveau maximum cela peut produire :

1. Fumigation

FR

2. Démarrage difficile
3. Encrassement de la bougie
4. Saturation en huile au niveau du filtre à air

Recommandations pour le carburant

Utilisez de l'essence propre, fraîche, sans plomb, normale avec un chiffre octanique de 95.

N'utilisez pas de l'essence plus ancien de 30 jours.

N'utilisez pas d'essence à méthanol.

Ne mélangez pas l'huile avec l'essence.

Vérifiez le niveau du carburant.

AVANT LE DEMARRAGE

Placez-vous toujours les mains et les pieds loin des composants mobiles de l'équipement.

Démarrez, rangez et alimentez la tondeuse en position horizontale. Démarrez la machine sur une surface dure ou sur une zone avec l'herbe déjà coupée.

Vérifiez le niveau de l'huile du bain moteur.

MOTEUR EQUIPE DE POMPE D'AMORCAGE

Connectez la fiche à la bougie. **Les moteurs équipant ces outillages peuvent munis de:**

- Pompe d'amorçage
- Choc manuel
- Choc thermique



DEMARRAGE : Pour les moteurs équipés de pompe d'amorçage

Le démarrage par actionnement (démarreur) : Amorcez le carburateur en actionnant la pompe d'amorçage située sur le couvercle du filtre d'air (3-4 actionnaires).

Actionnez la poignée d'arrêt d'urgence de la main gauche et attachez-le à la poignée de guidage. Saisissez la poignée de démarrage avec la main gauche et tirez doucement jusqu'à sentir une résistance. Ensuite tirez constamment pour démarrer le

moteur.

Une fois le moteur démarré, laissez-le atteindre sa vitesse maximale, ensuite vous pourrez commencer à travailler.

DEMARRAGE: Pour les moteurs munis d'un choc thermique

Tirez la poignée d'arrêt d'urgence avec la main gauche et attachez-la à la poignée de guidage. Saisissez la poignée de démarrage avec la main droite et tirez doucement jusqu'à sentir une résistance. Puis tirez constamment pour démarrer le moteur.

Une fois que le moteur a démarré, laissez-le atteindre sa vitesse maximale, ensuite vous pourrez commencer à travailler.



DEMARRAGE: Pour les moteurs munis d'un choc manuel

Démarrage par actionnement (démarreurs): Tirez la poignée d'arrêt d'urgence avec la main gauche et fixez-la à la poignée de guidage, positionnez le levier antichoc en position fermée et actionnez le levier d'accélération au maximum (le cas échéant). Saisissez la poignée de démarrage avec votre main droite et tirez doucement jusqu'à sentir une résistance. Ensuite, mettez constamment le moteur en marche, puis placez le levier d'amortisseur en position démarrée (de travail).

Une fois le moteur démarré, laissez-le atteindre sa vitesse maximale, ensuite vous pourrez commencer à travailler.

DEMARRAGE AUTOMATIQUE: (A clé) Si la machine est équipée d'un démarrage automatique, le démarrage s'effectue en actionnant la clé en suivant les étapes de démarrage en fonction l'équipement du moteur.

ARRÊT

Lâchez le levier de contrôle de la freine de sécurité OU commutez le levier d'accélération en position STOP.

MAINTENANCE

Afin d'éviter le démarrage accidentel, déconnectez le câble de la bougie avant de



FR

commencer les interventions sur le moteur.

ATTENTION : Maintenez la partie avec la bougie du moteur en haut si le moteur doit être incliné pendant le transport ou pour la vérification ou pour éliminer l'herbe.

Le transport ou l'inclinaison du moteur avec la bougie en bas peut provoquer :

Fumigation, démarrage difficile, encrassement de la bougie, saturation en huile du filtre à air, détérioration du démarreur.

CHANGEMENT DE L'HUILE

Vérifier le niveau d'huile périodiquement.

Veillez que le niveau d'huile soit correct. Vérifiez-le chaque 5 heures ou quotidiennement, avant le démarrage du moteur.

Changez l'huile après les premières 5 heures de fonctionnement. Changez l'huile tant que le moteur est chaud. Lors d'un nouveau remplissage, utilisez Ruris 4t Max ou une huile de classe API : CI-4/SL ou supérieure.

Avant d'incliner le moteur ou l'équipement pour faire couler l'huile, vider le carburant du réservoir. Si vous faites couler l'huile par la partie supérieure du moteur, tenez le filtre à air en haut. L'huile peut être versée aussi par la partie avec la bougie en haut, si nécessaire.

FILTRE A AIR

1. Retirez le préfiltre avec soin (s'il y en a) et l'ensemble de la cartouche du couvercle.
2. Après la maintenance du préfiltre et de la cartouche, installez le préfiltre dans le couvercle.
3. Insérez les lames de la partie basse du couvercle dans les orifices de la partie basse de la base. **GARDEZ LE MOTEUR PROPRE.**

Retirez périodiquement l'herbe et les accumulations de résidus su moteur. N'éclaboussez pas moteur avec de l'eau pour le nettoyer, parce que l'eau pourrait contaminer le carburant. Nettoyez-le avec une brosse ou avec de l'air comprimé.



FR

PROGRAMME DE MAINTENANCE

Les premières 5 heures.

Changez l'huile

Chaque 5 heures ou quotidiennement

- vérifiez le niveau de l'huile
- nettoyez les résidus
- vérifiez le filtre à air
- nettoyez autour de l'échappement

Chaque 25 heures ou 6 mois

- changez l'huile
- vérifiez la bougie (l'ouverture de la bougie doit être de 0,7 mm)

Lawn mower RURIS RX200S / RX221S



CONTENTS

1. Introduction	3
2. Safety instructions	4
2.1 General operations.....	4
2.2 Assistance	5
3. General presentation of machine	6
4. Technical data	7
5. Assembly	7
6. Fuel and oil supply.....	9
6.1 Oil supply.....	9
6.2 Fuel supply	10
6.3 Safety handling fuel.....	10
7. Pre-operative checks.....	11
8. Commissioning	11
8.1 Starting	11
8.2 Stop	13
8.3 Operation.....	13
9. Maintenance	13
10. Problem guide.....	17
11. Storage	18



1. INTRODUCTION

Dear customer!

Thank you for your decision to buy a RURIS product and for your trust in our company! RURIS has been on the market since 1993 and during all this time has become a strong brand, which has built its reputation by keeping its promises, but also by continuous investments designed to help customers with reliable, efficient and quality solutions.

We are convinced that you will appreciate our product and enjoy its performance for a long time. RURIS not only offers its customers equipment, but complete solutions. An important element in the relationship with the customer is the pre-sale and post-sale advice, RURIS customers having at their disposal a whole network of partner stores and service points.

To enjoy the purchased product, please browse with attention manualuse. By following the instructions, you will be guaranteed a long use.

RURIS works continuously for the development of its products and therefore reserves the right to change, among other things, their shape, appearance and performance, without having to communicate this in advance.

Thank you once again for choosing RURIS products!

Customer information and support :

Phone: **0351.820.105**

e-mail : **info@ruris.ro**

2. SAFETY INSTRUCTIONS

Your machine. lawn mowing was built to be used in accordance with the rules of safe use presented in this manual. As with any type of power equipment, any error or inattention by the operator may lead to personal injury.

2.1 GENERAL OPERATIONS

- Read the entire instruction manual machineefully before assembling the machine. Read, understand and follow all instructions on the machine and in the manual before use. Become familiar with the control and use of this machine before you start using it.
- Do not allow children under 14 to use the lawn mower.
- Inspect the area where the machine will be used well. Remove all stones or other objects that can be taken by the machine and thrown in any direction as they can cause serious personal injury to the operator or those in the area. Always wear protective equipment while using the machine to protect yourself from objects that can be thrown by the machine in any direction.
- Never operate the lawn mower barefoot, sandals, slippers or light footwear.
- Never pull the machine towards you while walking. If you have to go back because of a wall or anything else that obstructs you, follow the following steps :
 - A. Get away from the machine to fully expand your arms.
 - B. Make your balance with both feet on the ground.
 - C. Pull the mower back slightly, no more than half the distance to you.
- Do not operate the machine when you are under the influence of alcohol or drugs.
- Never use the machine when the lawn is wet. Always ensure the position of your feet. A slipping or falling can result in serious bodily injury. Hold the handle firmly and walk. If you feel that you can no longer control the machine, **GIVE THE RIGHT IMMEDIATELY TO THE CONTROL HAND OF THE WIND**, and it will stop rotating.
- Use only in daylight or in good artificial light.
- Stop the engine when crossing roads with gravel.
- If the equipment starts to vibrate abnormally, stop the engine and check the cause immediately. Vibration is normally a warning about a problem.
- Stop the engine and wait until the knife stops completely before removing plant debris. Never use the machine without guards or other protective tools.
- The engine and exhaust become hot and can cause burns. Don't touch them.
- Use only accessories recommended by the manufacturer.
- If situations occur that are not specified in this manual, contact an authorized RURIS service

Not you are allowed to:

- Operate near household waste, ditches or the edge of dams.
- Cut surfaces in a slope with an angle greater than 15 degrees because you risk imbalance.

- Prune the wet lawn.
- Work around children.

2.2 ASSISTANCE

- Be sure when using gasoline or other fuels. They are extremely flammable and can ignite. Use a can of fuel.
- Do not refuel when the engine is running. Allow the engine to cool for at least 2 minutes until refueling.
- Wipe the tank cap machineeefully and wipe off any traces of gasoline before starting the engine.
- Do not power the machine in closed areas.
- Do not keep the machine or fuel canister indoors where there are sources of fire such as gas boiler, stoves or baskets.
- To reduce the risk of fire, keep the machine without fuel. Allow the machine to cool for at least 5 minutes before storage.
- Check the engine knife and screws at frequent intervals to tighten tightly. Then visually inspect the knife so that it is not damaged (eg bends, cracks, overload). Tighten all nuts and screws so that the equipment works in optimal conditions.
- Do not walk to safety parties. Check their operation.
- After hitting a foreign object, stop the engine and thoroughly inspect the lawn machine.

Warning labels on the machine.



3. GENERAL PRESENTATION OF MACHINE

1. Stop-engine lever
2. Starter handle
3. Handle tightening nut
4. Lawn collector basket
5. Oil gauge
6. Fuel tank
7. Height cutting lever
8. Air filter
9. Exhaust
10. Spark plug



4. TECHNICAL DATA

RURIS RX200S	RURIS RX221S
General Engine 4-stroke engine	General Engine 4-stroke engine
Power - 2.7 cp	Power - 3.5 cp
Cutting height -25mm-75mm	Cutting height -25mm-75mm
Manual start	Manual start
Fuel tank capacity-0.8l	Fuel tank capacity-1l
Oil-0.45l bath capacity	Oil-0.5l bath capacity
Fuel consumption-0.6l / h	Fuel consumption-0.7l / h
Volume basket collector -45l	Volume basket collector -45l
Weight -22kg	Weight -25.3kg

5. ASSEMBLY

1. Attach the handle holder with the clamp and butterfly screw



2. Mount the control panel



3. Attach the two plastic clamps



4. Place the starter string on the support hook



5. Mount the collector bag



6. FUEL AND OIL SUPPLY

6.1 OIL SUPPLY

IMPORTANT: This lawn mower is delivered WITHOUT OIL in the engine. Feed with oil RURIS 4T- MAX or an API classification oil: CI-4 / SL or higher according to the instructions in the manual before starting the engine.



Engine oil bath capacity 0.45l / 0.6l.

The oil level is checked with the graduated dipstick attached to the oil tank cap (threaded).



Change the engine oil after the first 5 hours of operation, this being the running-in period, then every 25 hours of operation or every 6 months.

6.2 FUEL SUPPLY

Use quality fuel from authorized Peco stations.

Fuel unleaded gasoline of the highest quality, using a metal funnel, in open spaces and away from sources of fire or sparks, which could cause a fire.

WARNING:

Do not feed on soil or near plants, as you risk damaging the environment.

6.3 SAFETY HANDLING FUEL



This fuel is extremely flammable. Do not smoke or bring flame or spark near the fuel.



1. Stop the engine before refueling.
2. Using inappropriate oil can lead to spark plugging, clogging the drain, or gripping the piston segments.
3. Stay away from the power point at least 3 meters before starting the engine.
4. Using inappropriate fuel will cause severe engine failure in a short time.

7. PRE-OPERATIVE CHECKS

1. Check that all screws are tightened and adjust them if necessary.
2. Check each handlebar lever to check their functionality. If the positions of the handles are incorrect, adjust them to be in the appropriate positions.
3. Oil completion.
 - Fill the engine oil bath with lubricating oil RURIS 4T- MAX.
 - Place the machine on a flat surface while feeding.
 - To check the oil level use the oil dipstick, the oil must be at its maximum level.
 - Check for oil spills.
4. Clean the unit of dust and dirt, especially the air filter.

8. COMMISSIONING

8.1 STARTING

BEFORE STARTING

Always position yourself with your hands and feet away from the mobile components of the equipment.

Poturn, store and power the lawn mower in a horizontal position. Start the machine on a hard surface or on a portion with already cut lawn.

Check the oil level in the engine bath.

Connect the plug sheet

The engines that equip these machines can be equipped with:

- Priming pump
- Manual shock
- Thermal shock



START: For engines equipped with a priming pump

Start by actuation (demaror): Primer the machineburetor by actuating the priming pump located on the air filter cover (3-4 actuations). Pull the emergency stop handle with your left hand and stick it to the guide handle. Grasp the starter handle with your right hand and pull gently until you feel resistance. Then pull constantly to start the engine. After the engine has started, let it reach maximum speed, after which you can start working.

START: For engines equipped with thermal shock

Pull the emergency stop handle with your left hand and stick it to the guide handle. Grasp the starter handle with your right hand and pull gently until you feel resistance. Shoot constantly to start the engine. After the engine has started, let it reach maximum speed, after which you can start working.

START: For manual shock engines

Start by actuation (demaror): Pull the emergency stop handle with your left hand and stick it to the guide handle and position the shock lever in the closed position and apply the accelerator lever to the maximum (if equipped). Grab the starter handle with your right hand and pull lightly until you feel that it is resisting, then constantly to start the engine, then position the shock lever in the open position (working). After the engine has started, let it reach maximum speed, after which you can use it in progress.



AUTOMATIC START (turnkey): If the machine is equipped and with automatic start, the start will be done by actuating the key following the start-up steps depending on the engine equipment.

8.2 STOP

2) Release the safety brake control lever (engine-stop).

Note: Stop (for machines equipped with an acceleration lever, the shutdown will be done after reducing the engine speed to a minimum, after which release the motor-stop safety brake control handle).

8.3 OPERATION



Machineeful: Remove your hands and feet from the active area of the cutting knife.

NOTE: For better results, raise the cutting position until you determine which height is better for the machine.



ATTENTION:The knife continues to rotate for a few seconds after the engine is stopped.

9. MAINTENANCE



Machineeful: Rest assured that you have disconnected the spark plug before performing repairs or maintenance.

NOTE: When turning the lawn mower over, empty the tank. Do not turn the mower more than 90 degrees in any direction and do not leave the machine upside down for long periods of time. The oil can drain to the top of the engine and can cause starting problems.

- Change engine oil after the first 5 hours of operation, this being the running-in period, then every 25 hours of operation or every 6 months. Read and follow the instructions machineefully.
- Check the air filter after 25 hours under normal conditions. Clean it every two hours in dusty conditions. Low engine efficiency indicates that the air filter must be cleaned.

- The air filter should be cleaned. At the beginning of each lawn mowing season it is recommended that the filter be replaced. Machineefully remove the pre-filter (if provided) and the machinetridge assembly from the cap.
- After maintaining the pre-filter and machinetridge, install the machinetridge and pre-filter in the cap.
- Clean the engine regularly and keep the cooling system clean to allow air circulation, which is essential for engine life and operation. Make sure there is no dirt, lawn and fuel leftovers in the exhaust.

The bottom of the lawn mower should be cleaned after each use to prevent the mowing of cut lawn, leaves, soil or other debris. If it accumulates, it will cause rust and the performance of the machine will be affected.

- Disconnect the spark plug sheet.
- Empty the fuel from the tank.
- Turn the machine upside down and support it on the case. Keep the part with the air filter up. Secure the machine well.
- Clean the bottom of the machine with the right tools.

Removing the knife, replacing it, sharpening

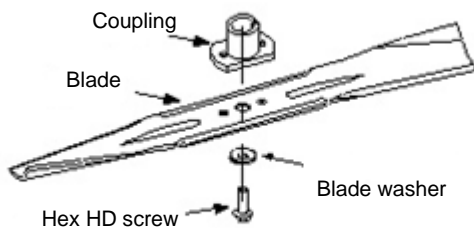

- When removing the knife for sharpening or changing, protect your hands with a pair of thick gloves when holding the knife.
- Remove the HEX HD screw and the flat washer that holds the knife.



Machineeful: Periodically inspect the knife adapter for cracks, especially if you hit a hard object. Replace it when needed.

When sharpening the knife, follow the original angle of the edge as a reference point. It is extremely important that each part of the knife is sharpened equally to prevent knife imbalance. The unbalanced knife will cause excessive vibration when the engine enters speed. Before reinstalling the knife and knife adapter, lubricate the engine shaft with oil. Make sure you have installed the face knife marked with the number down when the machine is in the operating position.

- Insert the knife adapter into the engine shaft.
- Place the knife in the adapter. Make sure it is aligned and placed on the adapter.
- Place the flat washer on the knife.
- Replace the Hex HD screw

NOTE: To make sure the machine is working properly, the knife screw must be inspected periodically (tightening).

Emergency stop handle : Lubricate the pivot points of the stop handle at least once a season with oil

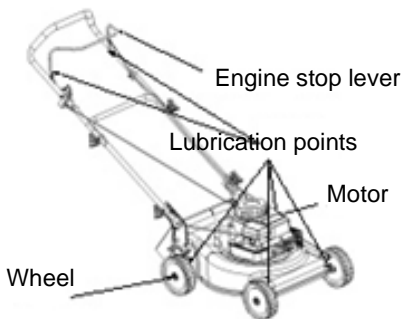

Wheels: Lubricate the wheels at least once a season with oil (engine oil). If the wheels are removed for any reason, lubricate the surface of the rear axle and the inner surface of the oil wheel .

The first 5 hours	change oil
Every 5 hours	check oil level clean the residues from use check air filter clean the exhaust pipe
Every 25 hours / 6 months	change the oil check the spark plug

Do not fill the oil bath above the limit. If you put above the maximum level the following effects may occur :

1. Smoking
2. Heavy start ,
3. Spark plug anchorage ,
4. The oil can reach the air filter.

Fuel recommendations :

Use clean, fresh, unleaded gasoline.

Do not mix the oil with gasoline.

Check the fuel level.

Before refueling, allow the engine to cool for 2 minutes., clean around the filling hole before removing the tank cap.

10. PROBLEM GUIDE

Problems	Cause	Remedies
The engine does not start	<ul style="list-style-type: none"> ○ The stop handle of the knife is disconnected ○ Spark plug disconnected ○ Deregulated accelerator cable ○ The tank is empty or the fuel is obsolete ○ Gasoline flap blocked ○ Spark plug or defective spark plug ○ Motor drowned 	<ul style="list-style-type: none"> ○ Tighten the stop handle of the knife ○ Connect the spark plug sheet ○ Check the cable source ○ Fill the tank or change the fuel ○ Clean the gas flap ○ Clean the holes or change the plug or spark plug ○ Ventilate the combustion chamber
The engine runs on fluctuations speed	<ul style="list-style-type: none"> ○ The machine goes to the starting position ○ Ignition interrupted ○ Locked petrol valve or obsolete fuel ○ Water or fuel mess ○ Clogged air filter ○ Machineburetor deregulated 	<ul style="list-style-type: none"> ○ Change gear quickly (fast) ○ Connect and tighten the spark plug ○ Clean the valve and fill the tank with fuel ○ Empty the tank and replace the fuel ○ Clean the air filter or replace it ○ Adjust the machineburetor
Overheated engine	<ul style="list-style-type: none"> ○ Engine oil below level ○ Small air circulation ○ Machineburetor not regulated well 	<ul style="list-style-type: none"> ○ Change the oil or fill it out ○ Clean the cooling spaces ○ Adjust the machineburetor
Motor speed interruptions at high speeds	<ul style="list-style-type: none"> ○ Clogged machineburetor ○ Defective spark plug ○ Spark plug or faulty cable 	<ul style="list-style-type: none"> ○ Clean the machineburetor ○ Replace the spark plug ○ Replace the sheet or ignition
Excessive vibrations	<ul style="list-style-type: none"> ○ Loose cutting knife or unbalanced machine 	<ul style="list-style-type: none"> ○ Tighten the adapter knife ○ Check the balance of the knife ○ Change the knife
The machine does not cut the lawn	<ul style="list-style-type: none"> ○ engine speed too low ○ Wet ○ Lawn too high ○ Damaged knife (unsharp) 	<ul style="list-style-type: none"> ○ Adjust the machineburetor or the lever of the controller (service). ○ Do not cut the lawn when wet, wait until it dries. ○ Cut once high then cut again to the desired height ○ Sharpen or replace the knife
Unmatched cut	<ul style="list-style-type: none"> ○ Wheels not well positioned ○ Used knife 	<ul style="list-style-type: none"> ○ Place all wheels in the same position ○ Sharpen or replace the knife

NOTE: For repairs outside the above adjustments, contact the nearest RURIS authorized service

11. STORAGE

The next steps should be followed to prepare the lawn mower for storage.

- Clean and lubricate the machine machineefully after the description in the instruction manual.
- Wrap the machine knife with Vaseline to prevent rust.
- Store the machine in a dry, clean area. Do not store it next to corrosive material or heating sources (central, stoves).
- Empty the fuel from the tank.
- Turn on the machine and let it run until the machineburetor fuel is consumed and stopped.

Машина за стригане газон РУРИС RX200S/RX221S



ВЪВЕДЕНИЕ

Уважаеми клиент!

Благодарим Ви за решението да закупите продукт на RURIS и за оказаното доверие на нашата компания! RURIS се намира на пазара от 1993 година и през цялото това време се превърна в силна марка, която е изградила репутацията си чрез спазване на обещанията, но и чрез непрекъснати инвестиции, предназначени да помогнат на клиентите с надеждни, ефективни и качествени решения.

Уверени сме, че ще оцените нашия продукт и ще се радвате на неговите постижения дълго време. RURIS предлага на своите клиенти не само съоръжения, но и цялостни решения. Важен елемент в отношенията с клиента са съветите както преди продажбата, така и след продажбата, като клиентите на RURIS имат на разположение цяла мрежа от магазини и партньорски сервизни центрове.

За да се насладите на закупения продукт, моля, прочетете внимателно наръчника за употреба. Следвайки инструкциите, ще Ви се гарантира дългосрочна употреба. Компанията RURIS работи непрекъснато за развитието на своите продукти и следователно си запазва правото да променя, наред с други неща, тяхната форма, външен вид и експлоатационни характеристики, без да има задължението да съобщава това предварително.

Благодарим Ви още веднъж, че избрахте продуктите RURIS!

Информация и поддръжка за клиенти:

Телефон: **0351.820.105**

Имейл: info@ruris.ro

1. Лост за спиране на двигателя
2. Миньор стартер
3. Стягаща гайка миньор
4. Кош-колектор за трева
5. Джое масло
6. Резервоар за гориво
7. Лост, регулиращ височината на рязане
8. Въздушен филтър
9. Изпускателен ауспух
10. Свещ

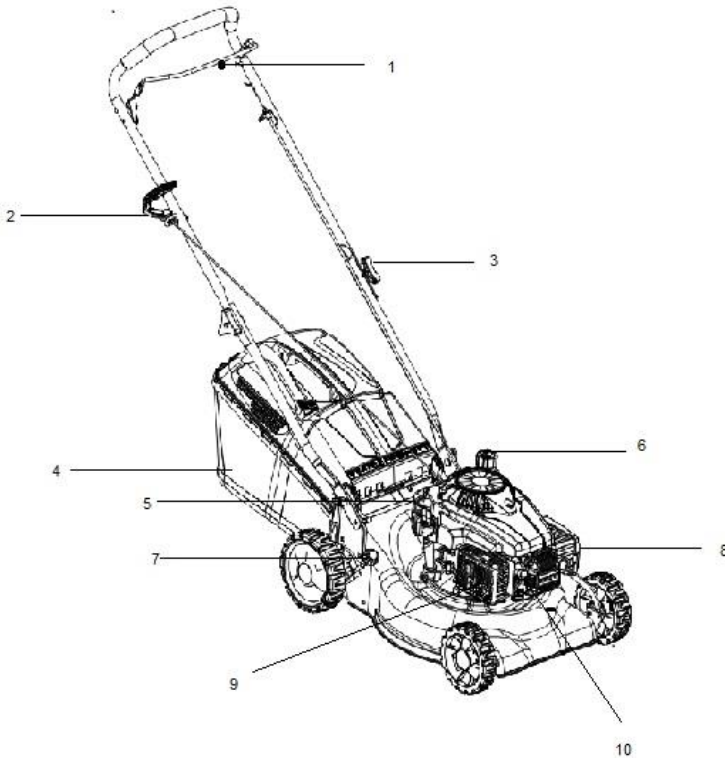

Съдържание

Операции по безопасност	5
Поддръжка на клиенти	8
Инструкции за разопаковане	8
Инструкции за монтаж	9
Опериране	11
Корекции/Поправки	13
Поддръжка	14
Смазване	16
Съхранение в допълнителен сезон	16
Ръководство за проблеми	17
Декларации за съответствие	22



ОПАСНОСТ: Вашата машина за стригане ГАЗОН е създадена, за да бъде използвана в съответствие с Правилата за безопасна употреба в това ръководство. Както при всеки тип енергийно оборудване, всяка грешка или невнимание от страна на оператора може да доведе до телесни повреди .

Операции по безопасност

Общи операции

- Прочетете внимателно цялото Ръководство за експлоатация преди да сглобите устройството. Прочетете, разберете и спазвайте всички инструкции, изписани върху машината и в това ръководство, преди да го използвате. Запознайте се с управлението и използването на тази машина, преди да я манипулирате.
- Не позволявайте на деца под 14-годишна възраст да използват машината за стригане на тревна ливада. Децата на възраст над 14 години трябва да оперират с машината само под наблюдението на родителите си.
- Проверете добре зоната, където ще се работи с машината. Премахнете всички камъни или други предмети, които могат да бъдат подхванати от машината и хвърлени във всяка посока, тъй като могат да причинят сериозни телесни повреди на оператора или на хората в района. Носете винаги през цялото време предпазни очила, когато използвате машината, за да предпазите очите от чужди предмети, които могат да бъдат хвърлени от машината във всяка посока.
- Не оперирайте никога с машината за стригане газон(ливадна трева) боси или със сандали , чехли или леки обувки.
- Не теглете никога машината към себе си в момент на ходене. Ако трябва да се върнете назад с машината от гледна точка на зид или нещо, което ви пречи, изпълнете следните стъпки::
 - A. Върнете се назад спрямо машината за да можете да изпълнете изцяло ръцете напред.
 - B. Осигурете си баланс с двата крака върху земяна.
 - C. Издърпайте машината за стригане назад леко, не повече от половината на разстоянието от вас самият.
- Не използвайте машината когато сте под влияние на алкохол или наркотици..
- Никога не използвайте машината, когато тревната площ е мокра. Винаги си

огигурявайте добра позиция на краката. Приплъзване или падане може да доведе до сериозни телесни повреди. Дръжте здраво дръжката и ходете. Ако смятате, че вече не можете да контролирате машината, ПУСНЕТЕ ВЕДНАГА ЛОСТЪТ ЗА КОНТРОЛ НА НОЖЪТ, а ножът ще спре да се върти в рамките на три секунди.

- Използвайте само при дневна светлина или в добра изкуствена светлина.
- Спрете двигателя при преминаване по чакълестите пътища.
- Ако оборудването започне да вибрира аномално, изключете двигателя и веднага проверете причината. Вибрацията обикновено е предупреждение за проблем.
- Спрете двигателя и изчакайте ножът да спре напълно, преди да свалите тревата.
- Никога не използвайте машината без защита или друго защитно оборудване.
- Двигателят и отработените газове са горещи и могат да причинят изгаряния. Не ги докосвайте.
- Използвайте само аксесоари, одобрени от производителя.
- Ако се появят ситуации, които не са посочени в това ръководство, обърнете се към вашия дилър за помощ

Регулиране на работната височина

За вашата безопасност използвайте измервател на рампата, преди да използвате тази машина за подстригване в повдигната или наклонена зона. Когато наклонът е по-голям от 15 градуса, както е показано на измерването, не използвайте машината в тази зона, тъй като може да има проблеми и телесни повреди.

Нямате право да:

- Да работите близо до битовите отпадъци, канавки или ръбове на дигите.
- Да стрижете повърхности с наклон с ъгъл, по-голям от 15 градуса, както е показано на измерването
- Да стрижете мокра трева..
- Да работите в съседство с деца

Подкрепа/Помощ

- Обезопасете се добре, когато използвате бензин или други горива. Те са особено експлозивни и вредни, могат за експлодират и да бъдат особено опасни.
- Отворете внимателно капачката на резервоара и избършете бензина преди да стартирате двигателя
- Използвайте туба(кутия) за резервоар за одобреното гориво.

- Не захранвайте машината в затворени пространства..
- Не съхранявайте машината или тубата/резервоара/ за гориво в затворени помещения, където има източници на огън, като газови котли, водни струи или комини.
- За да намалите риска от пожар, оставете машината да работи без гориво. Изчистете маслото или остатъците от горивото. Оставете машината да се охлади най-малко 5 минути, преди да я съхранявате
- Проверявайте ножа и винтовете на двигателя на чести интервали, за да ги настроите добре. След това проверете ножа визуално, за да се уверите, че не е повреден (огъване, напукване, претоварване).Сменете с остриета, които съответстват на инструкциите от това ръководство.
- Затегнете всички гайки винтове добре за да работи оборудването в оптимални условия.
- Не ходетете на местата за обезопасяване. Проверявайте редовно тяхната работа.
- След като захванете чужд предмет, изключете двигателя и надлежно и проверете косачката.
- Не се опитвайте да регулирате колело или работна ширина по време на работа на двигателя



FIG.1 Етикетът за безопасност, който се намира на машината



Поддръжка клиенти

- Ако срещнете трудности при сглобяването на този продукт или имате някакви въпроси относно управлението, работата и поддръжката на тази машина, моля, свържете се с дилъра.

Инструкции за разопаковане

Извадете машината за стрижение газон от кутията (вижте FIG. 3)

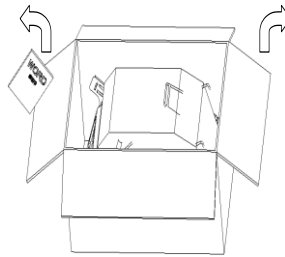

FIG. 3

Извадете щепсела на свещта (vezi FIG. 4) за да избегнете случайно стартиране.

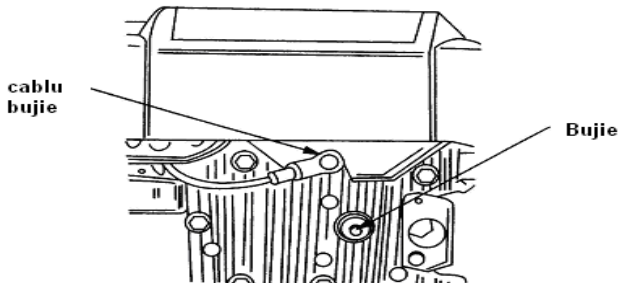

FIG. 4

Инструкции за монтаж

ВАЖНО: Тази машина за стригане тип газон(ливадна трева) се доставя **БЕЗ БЕНЗИН** и **МАСЛО** в двигателя.. Уверете се, че сте сложили БЕНЗИН и масло Ruris 4t Max или масло по класификация API: CI-4/SL или по-високо от него, според инструкцията от ръководството, преди да задвижите машината.



Обем на банята за двигателно масло 0,45 л / 0,6 л.

Нивото на маслото се проверява с градуирана измервателна пръчка, прикрепена към капачката на резервоара за масло (завита).



Сменете моторното масло след първите 5 часа работа, т.е. период на пробив, след това на всеки 25 часа работа или 6 месеца.

Сглобяване на вашата машина

Следвайте стъпки от 1 до 7 за да сглобите машината.

Стъпка 1: Извадете чувалът за трева .

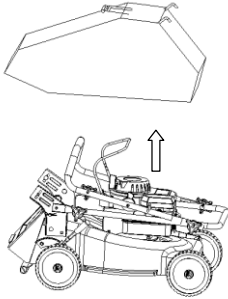

Стъпка 2: Повдигнете лост. Подравнете го с дръжката на машината.

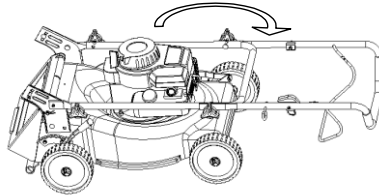

Стъпка 3: Затегнете го с две гайки

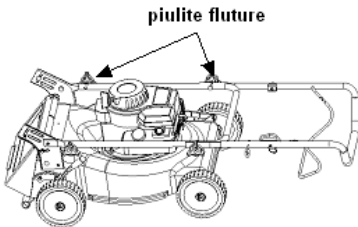

Стъпка 4: Дигнете лоста(дръжката)и конзолата заедно. Имайте грижа да не усучите кабела за контрол

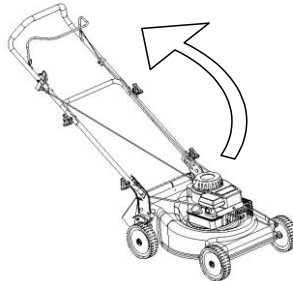

Стъпка 5:Позиционирайте долната ръчка на работната височина.
Стъпка 6:Свържете долната ръчка,дясна страна с лява, а конзолата с две гайки и два винта.

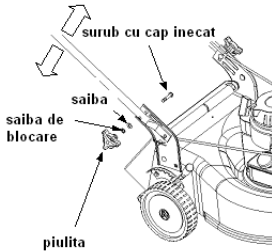

Стъпка7:Прикрепете устройството за управление на четиристранната дръжка

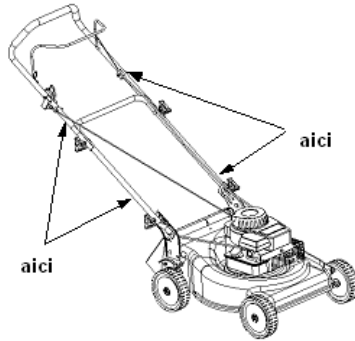

РЕГУЛИРАНЕ НА ВИСОЧИНАТА НА РЯЗАНЕ

ЗЕБЕЛЕЖКА: Вашата машина е доставена с височина на рязане в позиция по-долу. Регулирайте височината на рязане както следва. Ръкохватката за регулиране на височината е разположена над дясното задно колело, отстрани. За да регулирате височината на рязане, задействайте лоста навън и го маневрирайте напред или назад с една стъпка.

ЗЕБЕЛЕЖКА: Относно денивелирани терени или нестабилни, преместете височината на рязане на една по-висока позиция.

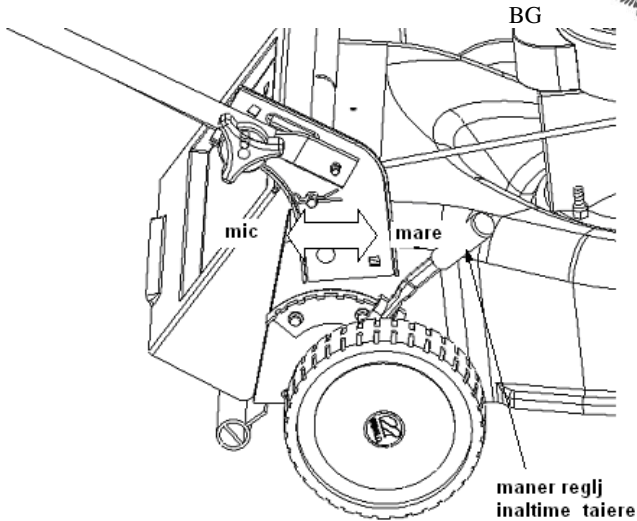

FIG. 7

Опериране



Внимание: Отдалечете ръцете и краката си от октивната зона на режещите ножове. Vezi FIG.1.

ЗАБЕЛЕЖКА За по-добри резултати повдигнете позицията за рязане, докато определите коя височина е по-добра за машината. Вижте РЪКОХВАТКАТА ЗА РЕГУЛИРАНЕ НА РЕЖЕЩАТА ВИСОЧИНА в секцията за РЯЗАНЕ.

ЗАХРАНВАНЕ С МАСЛО И БЕНЗИН

Захранете с бензин и масло двигателя според инструкциите от ръководството. Умоляваме Ви да четете тези инструкции с внимание.



ВНИМАНИЕ: Не захранвайте резервоара в затворени пространства в момент на функциониране, т.е.докато не е изстинал двигателя от минимум 2 минути.

ЗАДВИЖВАНЕ НА ДВИГАТЕЛЯ И НОЖОВЕТЕ

- Свържете щепсела към свещта
- Преместете скоростния контрол в позиция "fast"(бързо)
- Настанете се откъм гърба на машината за стригане газон, стегнете с лявата си ръка дръжка стоп, бързо с контролния лост държейки заедно двете залепени.
- Следвайте инструкциите от глава ДВИГАТЕЛ.

ЗАБЕЛЕЖКА: Ако се срещнат проблеми, вижте секция ВОДАЧ НА ПРОБЛЕМИ от това ръководство..

СПИРАНЕ НА ДВИГАТЕЛЯ И НОЖЪТ



ВНИМАНИЕ: Ножът продължава да се върти още няколко секунди, след като е спрял двигателя.

ИЗПОЛЗВАНЕ НА МАШИНАТА ЗА СТРИГАНЕ ТРЕВНА ПОЛЯНА(ГАЗОН)

- Уверете се, че зоната за почистване не съдържа камъни, пръчки, преди или други предмети, които биха могли да повредят машината за стригане на трева или двигателя. Такива предмети могат случайно да бъдат хвърлени във всяка посока и могат да причинят телесни повреди на оператора или на други лица
- За по-добри резултати, не режете мокра трева, защото е възможно да се залепи по вътрешността на машината за стригане.
- За една здравослова трева, не режете повече от една трета от общата дължина на тревата. Тревна поляна трябва да се реже по дължина и в посоката ѝ на растеж.

Тази машина за стригане на тревна поляна трябва да се държи на максимална скорост за оптимално рязане или косене.



Внимание: Ако машината захване един чужд обект, спрете двигателя. Отстранете нишката(конеца) на съединителя, внимателно проверете машината, за да избегнете повреда. Ако машината продължава да вибрира по време на работа, това означава, че има проблем.

Чувал за трева (Виж FIG. 8)

Тази машина може да съхранява нарязаната трева.

- Повдигнете задния капак.
- Поставете торбичката(чувала) за трева зад козирката(прът с тенда).
- Освободете задния капак, за да закрепите торбата на мястото ѝ.

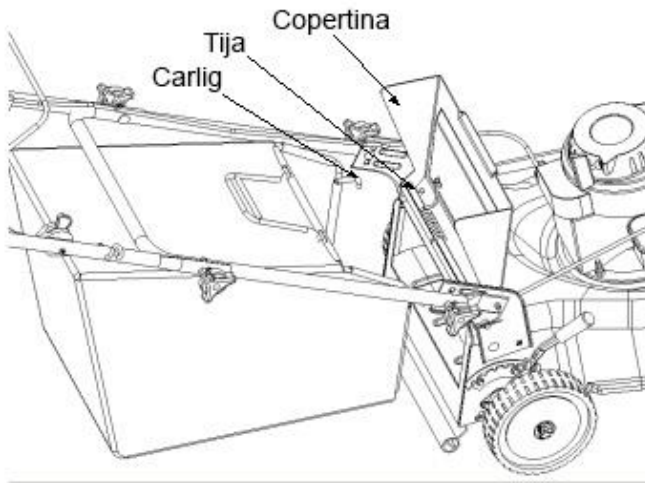

FIG. 8

Празнене на чувала(торбата) с трева (Vezi FIG. 9)

Задръжте торбата за трева на двете странични и долни дръжки и я повдигнете. Козирката ще се върне около пръта и извън торбата. След това извадете торбата за трева от задната част на пръта на козирката(покритието/тенда) на машината..

Докато държите долната дръжка, повдигнете задната част на тревната торба, както е показано на фиг.9. Нарязаната трева ще падне. Когато продменяте торбичката за трева, уверете се, че върху пръта на козирката (тендата) стои куката на чувала за трева, между дясната и лявата страна на конзолата.

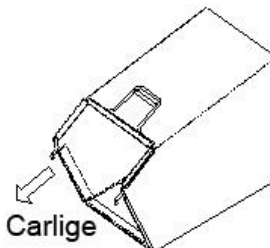

FIG. 9. Куки

Корекции (Vezi FIG. 10.)

Корекции на дръжката(лоста) за височина

Машината ще осигури повече стъпки за рязане на тревни площи с минимална височина 25 мм и максимум 75 мм. За да регулирате височината, направете следното:

- Извадете въжето за задвижване от водещото пространство.
- Извадете главата на гайката от квадратния винт.
- Преместете долната ръкохватка около задния капак, за да регулирате височината.
- Прикрепете долната ръкохватка с гайката и шайбата на квадратния винт..

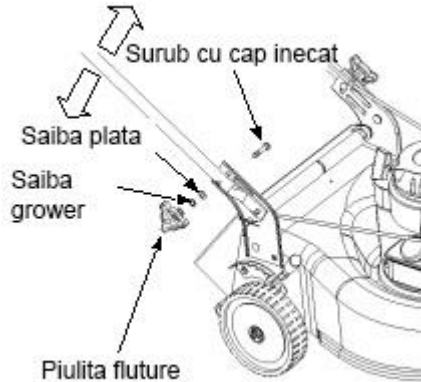

FIG. 10

Поддържане



ВНИМАНИЕ: Бъдете сигурни, че демонтирате щепсела на свещта преди да сте извършили каквито и да било ремонти или поддръжка..

ЗАБЕЛЕЖКА: Когато обърнете машината за стригане на ливадна трева, изпразнете резервоара. Не обръщайте машината за стригане на повече от 90 градуса в която и да е посока и не оставяйте машината обърната за дълъг период от време. Маслото може да изтече до горната част на двигателя и да предизвика проблеми при стартиране.

Двигателят

- Сменете маслото на двигателя след първите 5 часа функциониране, това се явява като период на разработване, после на всеки 25 часа от функционирането. Четете и следвайте инструкциите с осторожност. Сменяйте маслото.
- Проверявайте въздушния филтър след 25 часа при нормални условия. Почиствайте го на всеки два часа при прашни условия. Приспадналият рандеман на двигателя показва факта, че въздушният филтър трябва да се почисти.
- Въздушният филтър трябва да бъде чист. При започване на всеки сезон за стригане на тревата се препоръчва филтърът да бъде сменян.
- Почиствайте двигателя регулярно и пазете охладителната система, да се поддържа

чиста, за да се позволи циркулацията на въздуха, което е от съществено значение за продължителността и работата на двигателя. Уверете се, че няма да има замърсяване, трева и остатъци от гориво в ауспуха

ПОДДЪРЖАНЕ

Долната страна на машината за стригане на трева би трябвало да бъде почиствана след всяко ползване, за да се предотврати събиране на отрязаната трева, листа, пръс или други предмети и чужди тела. Ако се натрупа, това ще доведе до ръжда и ефективността ще бъде засегната.

- Изключете щепсела на свещта;
- Изпразнете горивото от машината;
- Обърнете (катурнете) машината и я закрепете върху корпуса. Пазете страната на въздушния филтър нагоре. Осигурете добре машината;
- Почистете горната повърхност на машината със съответните инструменти;
- Почистете долната страна на машината с подходящите инструменти.

.Изваждането на ножа, преместването му, заточването му (виж FIG. 11)

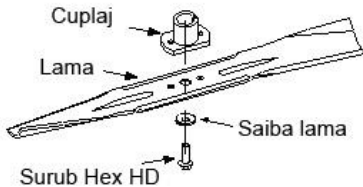

FIG. 11

- Когато изваждате ножът за заточване или смяна, защитете ръцете си с един чифт дебели ръкавици, когато държите ножа.
- Изадете винт HEX HD и шайбата, която държи ножа.
- Изадете ножа и адаптора за ножа от вала на двигателя.



Внимание: Проверявайте адаптера на ножа периодично за пукнатини или разкъсвания, и най-вече ако захванете чужд обект. Сменете го, когато е необходимо.

- При заточване на ножа следвайте оригиналния ъгъл на ръба като референтна точка. Изключително важно е всяка режеща част на ножа да бъде наточена равномерно, за да

се предотврати дисбаланса на ножа. Небалансираният нож ще доведе до прекомерна вибрация при въртене при висока скорост. Уверете се, че сте инсталирали ножът с пълвърхността с номер на марката надолу, когато машината е в работно положение

- Въведете адаптора на ножа във вала на двигателя.
- Поставете ножа в адаптора. Осигурете се, че ножът е подравнен и поставен върху адаптера. Поставете и шайбата върху ножа.
- Сменете винта Hex HD

ЗАБЕЛЕЖКА: За да бъдете сигурни, че машината функционира добре, винтът на ножът трябва да бъде инспектиран периодично, заради коригиране на затягането.

Смазване(виж FIG. 13)



Внимание: Спрете двигателя и изключете щепсела на свещта преди да почиствате машината за стригане тип газон(ливадна трева).

Ръкохватка за аварийно

спиране: Смажете точките на въртене на спирачната дръжка поне веднъж през сезона с масло.

Колела: Смазвайте колелата поне веднъж на сезон с масло(или моторно масло). Ако колелата се свалят по някаква причина, смажете пълвърхността на задния мост(вал) и вътрешната пълвърхност на колелата с масло.

ДВИГАТЕЛЯ: Следвайте стъките от глава ДВИГАТЕЛ

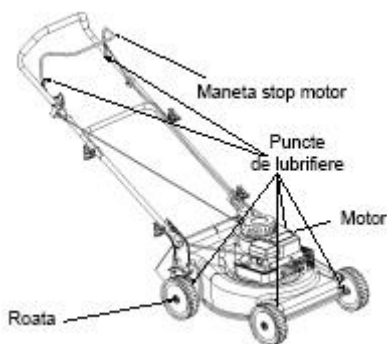

FIG. 13

СЪХРАНЕНИЕ В ЕКСТРА СЕЗОН

Следните стъпки трябва да се следват за да подготвите машината за стригане на трева за съхранение.

- Почистете и смажете машината с грижа според описанието от ръководството за инструкции.
- Консултирайте се относно инструкциите за съхранение на двигателя.
- Покрийте ножа на машината с грес, за да предотвратите ръжда.
- Съхранявайте машината в сухо и проветриво помещение.. Не я съхранявайте в близост до корозивни материали, запалими или топлинни източници (комини, централи и др.)

Ръководство за проблемите

Проблем	Причина	Отстраняване
Двигателят не тръгва	Ръкохватката стоп на ножа е изключена Щепсела на свещта е изключен Резервоара е празен или горивото е остаряло Вентилът за гориво е заключен(блокиран) Щепселът на свещта или свещта са дефектни Двигателят е задавен с масло	Стегнете ръкохватката стоп на ножа. Свържете щепсела на свещта Проверете източника на кабела. Напълнете резервоара или сменете горивото. Почистете клапана(вентила)на бензина Почистете отвора на свещта или сменете щепсела на свещта Вентилирайте горивната камера
Двигателят функционира несигурно	Машината върви в позиция старт Запалването е прекъснато Заключен газов клапан или остаряло гориво. Вентилацията е задръстена. Вода или мизерии в карбуратора Въздушния филтър е задръстен Карбуратора не е регулиран.	Сменете скоростния лост бързо(fast). Свържете и стегнете щепсела на свещта. Почистете клапана и напълнете резервоара с гориво Почистете вентилацията. Изпразнете резервоара и сменете горивото.. Почистете въздушния филтър или го сменете Регулирайте карбуратора.
Претоварен двигател	Маслото в двигателя е малко. Въздушната циркулация е малка. Карбураторът не е регулиран добре	Сменете маслото или го напълнете Почистете зоните за охлаждане Регулирайте карбуратора
Колебания на двигателя при високи скорости	Карбуратора е задръстен Свещта е дефектна Щепсела на свещта или кабела са дефектни	Почистете карбуратора Сменете свещта Подменете щепсела или запалителя
Прекомерни вибрации	Ножът за рязане е изпуснат или небалансиран	Затегнете ножа към адабтера. Проверете баланса на ножа Заменете ножа.
Машината не коси ливадна трева	Скоростта на машината е твърде малка Тревата е мокра Тревата е много висока. Ножът не е наточен.	Задайте скоростта Не стрижете ливадна трева тогава, когато е мокра, почакайте да изсъхне.. Режете веднъж на голяма височина, а после режете още веднъж на желаната височина Наточете или сменете ножа
Режете неравномерно	Колелата не са позиционирани добре Ножът е затыпен	Поставете и четирите колела в една и съща позиция. Наточете или сменете ножа

ЗАБЕЛЕЖКА: За ремонти, различни от горепосочените корекции, свържете се с вашия оторизиран дилър

RURIS RX200S	RURIS RX221S
Общ двигател Двигател на 4 хода	Общ двигател Двигател на 4 хода
Мощност – 2.7 ср	Мощност– 3.5 ср
Височина на рязане -25mm-75mm	Височина на рязане -25mm-75mm
Задвижване - ръчно	Задвижване - ръчно
Капацитет на резервоара гориво-0,8l	Капацитет на резервоара гориво-1l
Капацитет на маслена баня-0,45l	Капацитет на маслена баня-0,5l
Консумация на гориво-0,6l/h	Консумация на гориво-0,7l/h
Обем на коша на колектора -45l	Обем на коша на колектора -45l
Тегло -22kg	Тегло -25.3kg

ДВИГАТЕЛ

Препоръки за моторното масло . Двигателят се доставя **БЕЗ МАСЛО**, преди да задвижите двигателя, направете захранване с масло.

Използвайте масло Ruris 4t Max или масло по класификация API: CI-4/SL или по-горно от същото.

Проверете нивото на маслото.

Поставете двигателя хоризонтално и почистете около отвора за пълнене.

Отдалечете Жойса за измерване на маслото, почистете с чиста кърпа, поставете жойса отново на място и изтрийте добре.

Отново отстранете жойса и проверете нивото на маслото. Нивото на маслото трябва да бъде до белега FULL, ако има нужда от масло, добавете бавно. Затегнете добре жойса преди да задвижите двигателя.

Не пълнете над линията маслената баня. Ако сложите над нивото максимално е възможно да възникне:

1. Пушене
2. Тежко задвижване
3. Зацапване на свещта
4. Насищане на въздушния филтър с масло

Препоръки за горивото

Използвайте чист бензин, пресен, без олово, нормален с октаново число - 95

Не използвайте бензин със състаряване повече от 30 дена.

Не използвайте бензин с метанол.

Не смесвайте бензин с масло.

Проверявайте нивото на горивото.

Двигателите, които екипират тези съоръжения, могат да бъдат оборудвани със:

- Стартова помпа
- Ръчен смукач
- Термичен смукач



ВКЛЮЧВАНЕ: За двигателите, които са оборудвани със стартова помпа

Включване чрез задействане (стартер): Задействайте карбуратора чрез задвижване на стартовата помпа, разположена върху капака на въздушния филтър (3-4 задвижвания). Издърпайте дръжката за аварийно спиране с лявата ръка и прикрепете я към дръжката за насочване. Хванете дръжката на стартера с дясната ръка и дръпнете леко, докато усетите съпротива. След това дърпайте постоянно, за да включите двигателя.

След включване на двигателя, оставете го да достигне максималните си обороти, след което може да започнете работа.

ВКЛЮЧВАНЕ: За двигателите, които са оборудвани с термичен смукач

Издърпайте дръжката за аварийно спиране с лявата ръка и прикрепете я към дръжката за насочване. Хванете дръжката на стартера с дясната ръка и дръпнете леко, докато усетите съпротива. След това дърпайте постоянно, за да включите двигателя.

След включване на двигателя, оставете го да достигне максималните си обороти, след което може да започнете работа.



ВКЛЮЧВАНЕ: За двигателите, които са оборудвани с ръчен

смукач

Включване чрез задействане (стартер): Издърпайте дръжката за аварийно спиране с лявата ръка, прикрепете я към дръжката за насочване, поставете лоста на смукача в затворено положение и задействайте лоста за ускорение до максимум (ако има такъв в предоставеното оборудване). Хванете дръжката на стартера с дясната ръка и дръпнете леко, докато усетите съпротива. След това постоянно, за да включите двигателя, след което поставете лоста на смукача в отворено положение (работно положение).

След включване на двигателя, оставете го да достигне максималните си обороти, след което може да го използвате в работата си.

АВТОМАТИЧНО ВКЛЮЧВАНЕ: (с ключ) Ако съоръжението е оборудвано и с автоматично включване, включването ще се извършва чрез задействане на ключа, като следвате стъпките за включване, в зависимост от предоставеното оборудване на двигателя.

ЗАБЕЛЕЖКА!

Ако двигателят е спрял за да свърши горивото, заредете двигателя и поставете помпата за грундиране за 3 часа. Обичайно няма необходимост от грундиране при рестартиране на топъл двигател.

ДВИГАТЕЛ ОБОРУДВАН С ШОК (УДАР)

Преместете лоста за газта в позиция START (заек)

ПУСКАНЕ/ЗАДВИЖВАНЕ

Пускане чрез сцепление(стартер): Издърпайте дръжката за аварийно спиране с лявата ръка и я залепете за направляващата дръжка. Хванете дръжката на стартера с дясната си ръка и дръпнете леко, докато почувствате, че устоява на съпротивление. После дърпайте мощно за да тръгне двигателя. Когато има проблем, повторете със шока(удара) от позиция RUN и с лоста на газта в положение FAST. След стартиране на двигателя, използвайте го с фиксиран лост в положение FAST.

След като двигателя се задвижи, оставете го да получи максималната скорост, тогава можете да го използвате с натоварване(с работата).

СПИРАНЕ

Освободете лоста за контрол на предпазната спирачка STOP, преместете лоста за ускорение в позиция STOP.

ПОДДРЪЖКА

За да избегнете случайно стартиране, прекъснете връзката на кабела на свещта преди да започнат интервенциите на двигателя.

ВНИМАНИЕ: Поддържайте страната със свещта на двигателя нагоре, когато двигателят трябва да бъде наклонен по време на транспортиране или за инспектиране, или за отстраняване на тревата.

Транспортът или накланянето на двигателя със свещта надолу, може да предизвика: Пушене, тежко задвижване, замърсяване на свещта, насищане с масло на въздушния филтър, повреда на стартера.

СМЯНА НА МАСЛОТО

Проверявайте периодично нивото на маслото.

Уверете се, че нивото на маслото е правилното. Проверявайте го на всеки 5 часа или дневно, преди пускане на двигателя.

Смяната на маслото след първите 5 часа функциониране. Сменяйте маслото докато двигателят е още топъл. За допълване използвайте Ruris 4t Max или масло по класификация API: CI-4/SL или по-горе от същото.

Преди да наклоните двигателя или оборудването, за да изтече маслото, изпразнете горивото от резервоара. Когато изцеждате маслото през горната страна на двигателя, дръжте страната с въздушния филтър високо нагоре. Маслото може да изтече на страната на свещта дигната нагоре, ако е необходимо.

ВЪЗДУШЕН ФИЛТЪР

1. Извадете внимателно предфилтъра (ако има такъв) и модула на касетата (*комплекта с патрони/капсули*) на капака..
2. След поддръжката на предфилтъра (предварителния филтър) и на патрона поставете модула на касетата и предфилтъра в капака.
3. Поставете лопатките от долната част на капака в отворите в долната част на основата. **ПАЗЕТЕ ДВИГАТЕЛЯ ЧИСТ.**

Периодично отстранявайте тревата и натрупванията на трева върху двигателя. Не пръскайте двигателя с вода за да го чистите, защото водата би могла да замърси горивото. Почиствайте

го с четка или сгъстен въздух.

ПРОГРАМА ЗА ПОДДРЪЖКА

Първите 5 часа.

-Смяна на маслото

На всеки 5 часа или дневно

- проверявайте нивото на маслото
- почиствайте отпадъците.
- проверявайте въздушния филтър
- почиствайте около изпускателната тръба

На всеки 25 часа или на 6 месеца

- сменяйте маслото
- проверявайте свещта (отворът на запалителната свещ трябва да бъде 0,7mm)



SRB HRV BIH

Kosilica za košenje trave

RURIS RKS 200S/ RKS 221S





SRB HRV BIH

Uvod

Dragi kupci!

Hvala vam na odluci da kupite RURIS proizvod i na ukazanom poverenju našoj kompaniji! RURIS je na tržištu od 1993. godine i za sve to vreme postao je snažna marka koja je svoju reputaciju izgradila ispunjavajući svoja obećanja, ali i kontinuiranim ulaganjima koja su namenjena da pomognu kupcima pouzdanim, efikasnim i kvalitetnim rešenjima.

Uvereni smo da ćete ceniti naš proizvod i dugo uživati u njegovim performansama. RURIS svojim kupcima ne nudi samo opremu, već i kompletna rešenja. Važan element u odnosu sa kupcem su saveti i pre prodaje i posle prodaje, kupcima RURIS-a na raspolaganju je čitava mreža partnerskih prodavnica i servisnih punktova.

Da biste uživali u kupljenom proizvodu, pažljivo pročitajte uputstvo za upotrebu. Sledite uputstva, garantovaćete vam dugotrajnu upotrebu. Kompanija RURIS kontinuirano radi na razvoju svojih proizvoda i stoga zadržava pravo izmene, između ostalog, njihovog oblika, izgleda i performansi, bez obaveze da to unapred saopšti.

Još jednom vam hvala što ste odabrali RURIS proizvode!

Informacije o kupcima i podrška:

Telefon: 0351.820.105

e-mail: info@ruris.ro

1. motor
2. prekidač
3. navrtanj za stezanje ručice
4. korpa za sakupljanje trave
5. šipka za ulje
6. rezervoar za gorivo
7. poluga za podešavanje visine kosenja
8. filter za vazduh
9. auzbuh
10. svećice

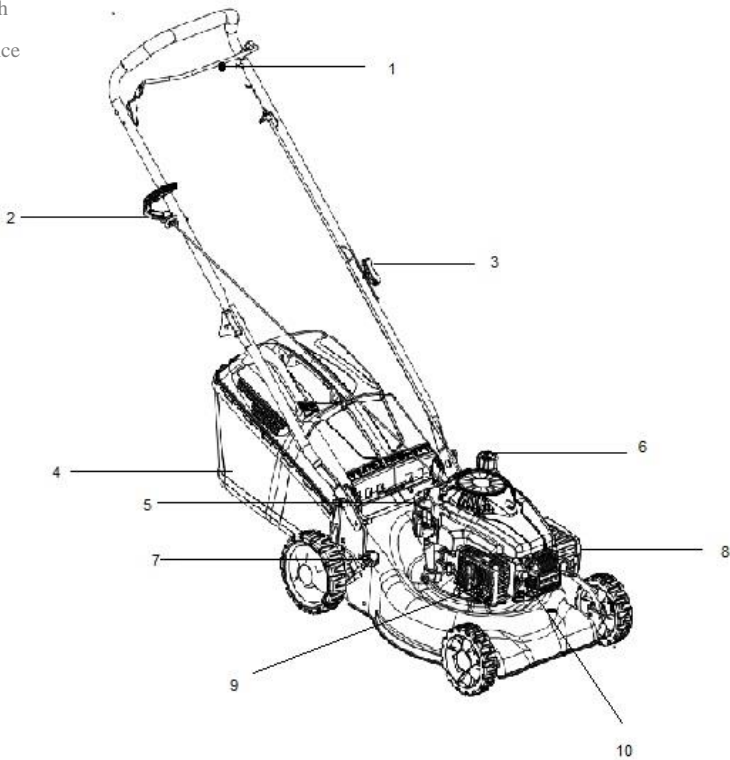

SRB HRV BIH



Sadržaj

Bezbednosne operacije	4
Podrška korisnika	7
Instrukcije o otpakivanju	7
Uputstva za montažu	8
Podešavanja	13
Održavanje	15
Skadištenje van sezone	18
Vodič za probleme	19



OPASNOST: Vaša kosilica za travu je dizajnirana da se koristi u skladu sa pravilima bezbednog korišćenja iz ovog priručnika. Kao i sa bilo kojom vrstom snažne opreme, bilo kakva greška ili nepažnja od strane operatera može dovesti do telesnih povreda.

Bezbednosne operacije

Opšte operacije

- Pre montiranja kosilice pažljivo pročitajte čitavo uputstvo za upotrebu. Čitajte, razumite i pratite sva uputstva napisana u priručniku pre upotrebe kosilice. Upoznajte se sa kontrolom i rukovanjem ove kosilice pre upotrebe.● Nemojte dozvoliti deci mlađoj od 14 godina da koriste kosilicu. Deca starija od 14 godina treba da koriste kosilicu samo pod nadzorom svojih roditelja.
- Proverite područje na kojem će kosilica biti korištena. Uklonite kamenje ili druge predmete koji mogu biti preuzete od kosilicu i odbačene u bilo kom pravcu, jer to može izazvati ozbiljne povrede operatera ili onih koji su u tom području. Uvek nosite zaštitne naočare kada koristite kosilicu kako biste zaštitili oči od stranih predmeta koji se mogu odbaciti iz kosilice u bilo kom pravcu. ● Nikada nemojte koristiti kosilicu sa bosim nogama, u sandalama, papučama ili lakoj obući.
- Nikada nemojte povlačiti kosilicu prema vama dok radi. Ako morate povući unazad svoju kosilicu zbog zida ili bilo čega što vam ometa, pratite sledeće korake:
A . Vratite se pozadi kosilice da biste mogli potpuno proširiti svoje ruke.B. Održavajte ravnotežu sa obe noge na tlu.C. Polako povucite na nazad kosilicu, ali ne više od polovine udaljenosti od vašeg tela.
- Nemojte koristiti kosilicu kada ste pod uticajem alkohola ili droge.● Nikada nemojte koristiti kosilicu kada je travnjak vlažan. Uvek proverite položaj noge. Klizanje ili pad može izazvati



SRB HRV BIH

ozbiljne telesne povrede. Držite ručku čvrsto i hodajte. Ako osećate da ne možete kontrolirati kosilicu, odmah oslobodite ručicu kontrolnog noža i nož će prestati rotirati u roku od tri sekunde. ● Koristite kosilicu samo u dnevnom svetlu ili u dobrom veštačkom osvetljenju. ● Zaustavite motor prilikom prelaska preko šljunkovitim putem. ● Ako oprema počne neobičajno vibrirati, zaustavite motor i odmah proverite uzrok. Vibracija je obično upozorenje na problem. ● Pre uklanjanja trave izključite motor i sačekajte dok se nož ne zaustavi .

● Nikada nemojte koristiti kosilicu bez zaštite ili druge zaštitne opreme. ● Motor i auspuh mogu se zagrejati i izazvati opekotine. Ne dirajte ih. ● Koristite samo dodatnu opremu koju je odobrio proizvođač. ● Ako postoje situacije koje nisu navedene u ovom uputstvu, obratite se svom distributeru RURIS-a.

Podešavanje radne visine

Za vašu sigurnost koristite merač rampe pre nego što koristite ovu kosilicu na visokoj ili kosoj oblasti. Ako izmereni nagib je veći od 15 stepeni nije dozvoljeno koristiti kosilicu, jer mogu se pojaviti problemi i povrede.

Nije vam dozvoljeno:

- Nemojte raditi blizu kućnog otpada, kanalima ili ivicama brane.
- Nemojte kositi travu sa površinama čiji nagib je veći od 15 stepeni kao što je prikazano na merenju.
- Nemojte kositi vlažnu travu. ● Nemojte raditi u blizini dece

Podrška

- Uverite se dobro kada koristite benzin ili druga goriva. Oni su izuzetno zapaljivi i isparenja mogu eksplodirati. ● Upotrebite odobreni rezervoar za gorivo. ● Nemojte dodavati gorivo kada motor radi. Dozvolite da se motor ohladi najmanje 2 minuta pre punjenja sa gorivom. ● Pažljivo postavite čep rezervoara i obrišite bilo koji trag od benzina pre nego što započnete rad motora.
- Nemojte točiti kosilicu sa gorivom u zatvorenim prostorijama. ● Nemojte držati kosilicu ili rezervoar za gorivo u zatvorenim prostorijama gde postoje izvori požara, kao što su centrale za gas, grejači ili korpe.
- Da biste smanjili rizik od požara, držite kosilicu bez goriva. Uklonite ulje ili ostatke goriva.

Dozvolite kosilici da se ohladi najmanje 5 minuta pre skladištenja.

- Proverite nož i vijike motora u čestim intervalima radi pravilnog podešavanja. Zatim vizuelno pregledajte nož kako biste sprečili oštećenja (savijanje, pucanje, preopterećenje). Uradite promene s noževima koji su u skladu sa uputstvima iz ovog priručnika.
- Pritegnite sve navrtke , vijake dobro da bi kosilica radila u optimalnim uslovima.
- Ne se dodiruju sigurnosni delovi. Redovno proveravajte njihov rad.
- Nakon udaranja stranim predmetom, isključite motor i pažljivo pregledajte kosačicu. Ne pokušavajte podesite točak ili radnu širinu dok motor radi.



Sl.1 Oznaka za sigurnost koja se nalazi na kosilicu

SRB HRV BIH

Korisnička podrška

- Ako imate problem sa montažom ovog proizvoda ili imate pitanja vezana za kontrolu, rad i održavanje ove kosilice, molimo vas da kontaktirate svog dilera.

Uputstva o raspakovanju

Uklonite kosilicu iz kutije (vidi Sl. 3)

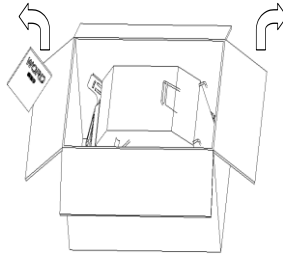

SL. 3

Isključite priključak za svećicu (pogledajte sliku 4) kako biste izbegli slučajno pokretanje.

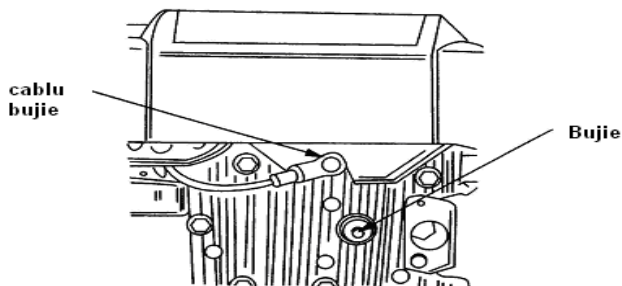

Sl. 4



SRB HRV BIH

Cablu bujije- kabl svećice

Bujije- svećica

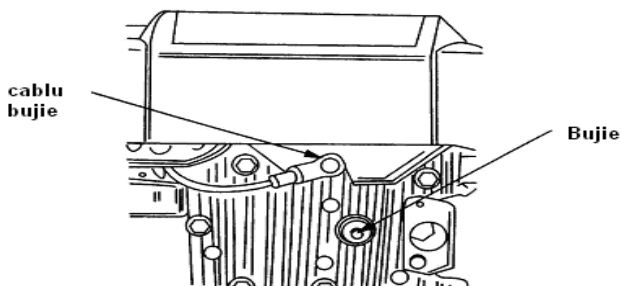

Uputstvo za montažu

VAŽNO: Ova kosilica je isporučena bez BENZINA i ULJA u motoru. Obavezno stavite BENZIN i Ruris 4 t Maks ulje ili ulje API: CI-4 / SL ili superiornim, pratite uputstva iz priručnika pre pokretanja mašine



SRB HRV BIH

Kapacitet kupke za motorno ulje 0,45 l / 0,6 l.

Nivo ulja proverava se stepenastom mernom šipkom pričvršćenom na poklopac rezervoara za ulje (uvrnut).



Zamenite motorno ulje nakon prvih 5 sati rada, tj. Period provale, zatim svakih 25 sati rada ili 6 meseci.

Sklapanje vaše kosilice

Pratite korake od 1 do 7 da biste sklopili vašu kosilicu.

Korak 1: Izvadite vreću za travu.

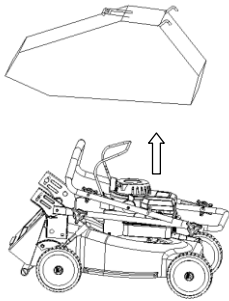

Korak 2: Podignite ručku upravljača. Poravnajte ga sa upravljačem kosilice.

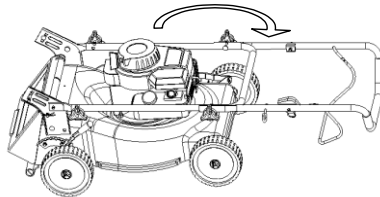

Korak 3: Zategnite ga sa dva navrtka.

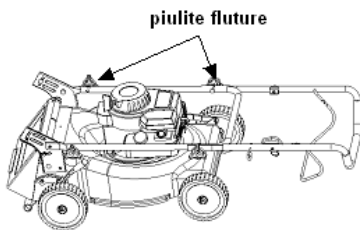

Korak 4: Podignite upravljač i konzolu u potpunosti. Pazite da ne zavrtnete upravljački

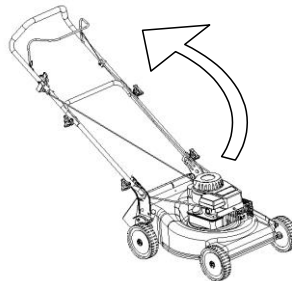

kabl

SRB HRV BIH

Korak 5: Postavite donju ručicu na visinu rada.

Korak 6: Povežite donju ručku, desno i levo od konzole sa dva navrtka i dva vijka.

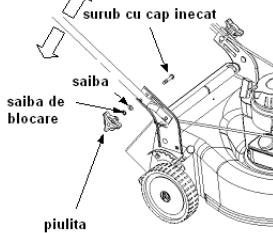

Korak 7: Priključite upravljačke ručice na upravljaču sa četiri veze.

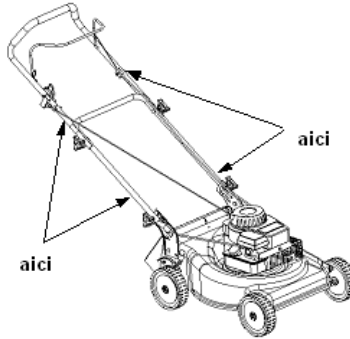

Funkcioniranje



Upozorenje: Uklanjanje ruke i stopala iz aktivne površine noža za sečenje. Pogledajte Sl. 1 .

NAPOMENA: Za najbolje rezultate, podignite položaj sečenja kako biste utvrdili koja je visina najbolje za kosilicu. Pogledajte polugu za podešavanje visine za košenje u odeljku VISINA ZA KOŠENJE.

SNABDEVANJE SA ULJEM I BENZIN.

Snabdevajte motor sa uljem i benzin u skladu sa upustvima u priručniku. Molimo vas da pažljivo pročitate uputstva.



UPOZORENJE: Nemojte puniti rezervoar u zatvorenom prostoru ako motor radi ili dok se motor ne ohladi najmanje dva minuta.

STARTOVANJE MOTORA I NOŽEVA

1. Priključite utikač u svećicu
2. Pomerite kontrolu brzine u položaj " fast" (brzo)
3. Postavite se iza kosilice, držite polugu levom rukom za polugu stop-hitno držeći ih

zajedno.

4. Pratite uputstva iz poglavlja MOTOR

NAPOMENA: Ako se pojave problemi, pogledajte odeljak PROBLEMI-UPUTSTVO ovog priručnika.

ZAUSTAVLJANJE MOTORA I NOŽEVA



UPOZORENJE: Nož nastavlja da se okreće nekoliko sekundi nakon isključivanja motora.

KORIŠĆENJE KOSILICE ZA TRAVU

1. Uverite se da površina travnjaka nema kamenje, štapove, žice ili druge predmete koji mogu oštetiti kosačicu ili motor. Takvi predmeti mogu biti slučajno bačeni u bilo kom pravcu i mogu dovesti do telesnih povreda operateru ili drugima
2. Za bolje rezultate, ne kosite vlažnu travu jer se može zalepiti za unutrašnjost kosilice. .
3. Za zdravu travu, ne kosite više od jedne trećine cele dužine trave. Travnjak treba se kositi po dužini i u pravcu rasta.

Ova kosilica mora biti održavana u maksimalnu brzinu za optimalno sečenje ili košenje.



Upozorenje: Ako kosilica udari u stranim predmetom, zaustavite motor. Uklonite navoj spojke gasa, pažljivo proverite vozilo kako biste izbegli oštećenje. Ako kosilica nastavlja vibrirati tokom rada, to ukazuje na problem.

SRB HRV BIH

Korpa za sakupljanje trave (Vidi SL. 8)

Ova kosilica može sakupljati pokošenu travu.

1. Podignite poklopac od zadnju stranu.

2. Ubacite vreću za travu iza šipke poklopca.

Oslobodite zadnji deo poklopca kako biste osigurali vreću na svom mestu.

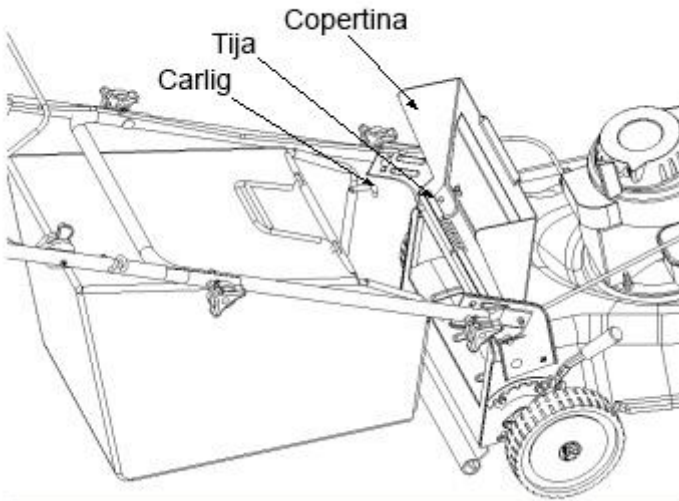

SL. 8

Carlig-šipka

Tija-kuka

Copertina-poklopac

Čištenje vreće za travu (pogledajte sliku 9)

Držite vreću za travu za zadnji i donji upravljač ipodignite ga. Nadstrešnica će se vratiti oko kuke i sa spoljašnje strane vreće za travu. Zatim uklonite vreću za travu iz zadnje kuke poklopca kosilice.

Dok držite donji upravljač, podignite zadnji deo vreće za travu kao što je prikazano na Sl. 9. Isečena trava će pasti. Prilikom zamene vreće za travu, uverite se da na šipci vreće za travu nalaži kuka vreće za travu između desne i leve strane konzole.

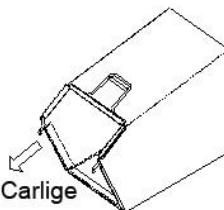

Сл. 9
Carlige-kuke

Podešavanja (Vidi sliku. 10.)

Podešavanja poluge za visinu

Kosilica će obezbediti tri vrste položaja za upravljač i biće isporučena vama sa upravljačem u srednjem položaju. Da biste podesili visinu, postupite na sledeći način:

- Uklonite startni užad sa upravljača.
- Skinite kraj bijaka od kvačnog vijka.
- Pomerite donju rolugu oko zadnjeg poklopca da biste podesili visinu.
- Pričvrstite donji upravljač pomoću vijaka na kvadratne zavrtnje.

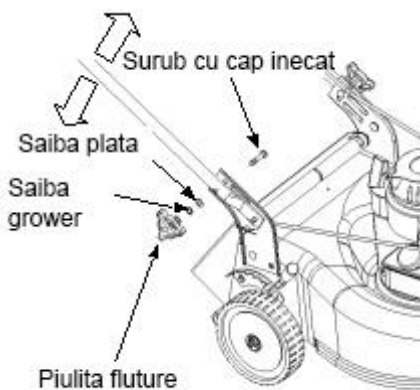

SL. 10
Piulita fluture-navrtka
Saiba grower- grower podloška
Saiba plata-pljosnata podloška
Surub cu cap inecat- vijak sa navojem

Održavanje



Upozorenje: Obavezno isključite svećicu pre onoga što vršite popravke ili održavanje.

NAPOMENA : Pre zavrtanja kosilice za travu, ispraznite rezervoar. Nemoj te okrećati kosilicu više od 90 stepeni u bilo kom pravcu i nemojte ostaviti prevrtenu kosilicu na duži vremenski period. Ulje može da curi u gornjem delu motora i izazvati probleme vezane za startovanje.

Motor

- Menjajte motorno ulje nakon prvih 5 sati rada, što je period rotiranja-potom u periodu od svakih 25 sati rada. Čitajte i pažljivo sledite uputstva.
- Proverite filter za vazduh posle 25 sati p rada u normalnim uslovima. Očistite ga na svaka dva sata u prašnjavim uslovima. Loš prinos motora ukazuje da filtera za vazduh mora se očisti.
- filter za vazduh treba očistiti. Na početak svake sezone za kosenje trave se preporučuje da filter bude zamenjen.
- Redovno čistite motor i držite sistem za hlađenje čist kako bi se vršila cirkulacija vazduha, što je od suštinskog značaja za trajnost i rad motora. Uverite se da nema prljavštine, trava i ostatak goriva izduvnih.

Održavanje

Donji deo kosilice treba očistiti posle svake upotrebe da bi se sprečilo prikupljanje trave, lišća, prljavštine i drugih otpada. Ako se ovi otpadi akumuliraju će izazvati rđu koja može uticati na performanse motora.

- Isključite svećice.
- Isprazniti gorivo iz kosilice.
- Okrenite kosilicu i oslonite je na kućištu. Držite filter za vazduh prema gore. Osigurajte dobro kosilicu.

- Očistite sa pravim alatima donji deo kosilice.

Uklanjanje noža, njegovo zamenjivanje i oštrenje (pogledajte sliku 11)

Cuplaj- spojke

Lama-nož

Saiba lama-podrška noža

Surub Hex HD- Hex HD vijak

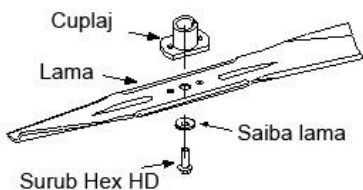

SL. 11

- Kada uklonite nož ili ga zamenite, zaštitite ruke sa parom debelih rukavica kada držite nož.
- Uklonite Hex HD vijak i podršku noža koje drže nož.
- Uklonite adapter noža i nož sa osovine motora.



Upozorenje: Povremeno pregledati adapter noža da nema pukotine, naročito ako udarite kosilicu u strano telo. Zamenite ga po potrebi.

Kada oštrite nož pratite originalni ugao kao referentna točka. Izuzetno je važno da svaka strana noža koja se koristi za sečenje je ravnomerno naoštrena i se na taj način sprečava gubljenje ravnoteže noža. Neuravnotežen nož će izazvati preteranu vibraciju kosilice kada se rotiraju noževi sa velikom brzinom. Ovoj nož se može testirati kada se nož izbalansira oko vijaka osovine. Uklonite metal sa teže strane dok se ravnomerno balansira. Preporučuje se da nož

SRB HRV BIH

bude uklonjen iz adaptera prilikom testiranja ravnoteže.

- Uverite se da ste instalirali nož sa licem obeležin brojem na dole kada motor još uvek radi.
- Postavite nož u adapteru. Uverite se da je nož usklađeno postavljen na adapteru . Postavite ravnu podpšku na nož.
- Zamenite Hex HD vijak

NAPOMENA: Da bi ste se osigurali da kosilica dobro radi, vijak noža mora biti periodično pregledan za pravilno zatezanje.

Podmazivanje (vidi SL. 13)



Upozorenje: Zaustavite motor i isključite svećice pre čišćenja, podmazivanja ili bilo koji drugi vrste održavanja koja se obavlja na kosilici.

Ručice za hitno zaustavljanje:

Podmazati uljem tačke za okretanje ručica za hitno zaustavljanje najmanje jednom u sezoni.

Točkovi: Podmazati točkove sa uljem najmanje jednom u sezoni (ili motornim uljem). Ako su točkovi uklonjeni iz bilo kog razloga, podmazati sa uljem površinu zadnje osovine i unutrašnju površinu točkova.

MOTOR: pratite korake iz poglavlja MOTOR

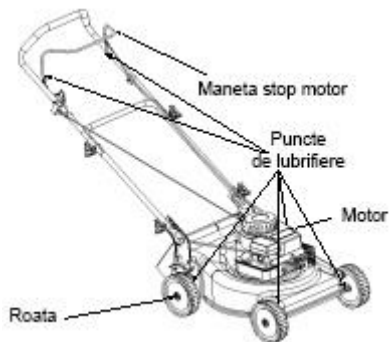

Sl. 13

Roata-Točak

Maneta stop motor-upravljač za zaustavljanje motora

Puncte de lubrifiere-tačke za podmazivanje



SRB HRV BIH

Motor-Motor

Skladištenje za vreme van sezone

Treba pratiti sledeće korake za pripremu kosilice za skladištenje.

- Očistite i podmazujte pažljivo kosilicu kako je opisano u uputstvu za upotrebu.
- Pogledajte uputstva za skladištenje motora.
- Podmazivanje noževa kosilice sa masnoćom kako biste sprečili rđanje.
- Kosilicu čuvajte na čistom i suvom mestu. Nemoj te skladiti kosilicu u blizini korozivnih materijala kao što su đubriva. NAPOMENA: Prilikom skladištenja bilo koje vrste energetske opreme u slabo provetrenoj prostoriji ili metalnom kavezu, trebalo bi razmotriti protiv korozivnu opremu. Koristite silikon na bazi lakog ulja, zamotajte opremu, posebno kablove i sve pokretne delove.

Vodič za probleme

Problemi	Uzrok	Način popravka
Motor ne startuje	Stop ručka sečiva je isključena. Svećica isključena. Kabl gasa je poremećen. Rezervoar je prazan ili gorivo je zastareo. Ventil za gorivo je zaključan. Svećica ili lim svećice su neispravani. Motor porlavljen sa uljem.	Zaregnite ručicu za zaustavljanje noža. Priključite svećicu. Proverite kabl za napajanje. Napunite rezervoar ili promenite gorivo. Očistite ventil za gas. Očistite otvore za gas ili promenite svjećicu. Provetranje komore za sagorevanje.
Motor radi neizvesna	Kosilica radi u poziciju. Startovanje je prekinuto Zaključani ventil za gas ili zastarelo gorivo. Ventilacija je zapušena. Voda ili nečistoća u gorivu. Filter za vazduh je zapušen. Nepravilan karburator.	Promena poluge brzine na brzo. Povežite i zategnite svećice. Očistite ventil i popunite rezervoar sa gorivom. Očistite ventilaciju. Ispraznite rezervoar za gorivo i zamenite gorivo. Očistite filter za vazduh ili ga zamenite. Podesite karburator.
Motor je preopterećen	Mala količina motornog ulja. Mala cirkulacija vazduha. Nepravilan karburator.	Promenite ulje ili popunite uljem Očistite područje za hlađenje Podesite karburator.
Motorno oklevanje pri velikim brzinama	Zapušen karburator Svećice su neispravne Svećice ili kabl su neispravani	Očistite karburator. Zamenite svećicu. Zamenite osigurač ili svećicu.
Preterane vibracije	Nož je pao ili je neuravnotežen.	Pričvrstite nož adaptera. Proverite ravnotežu noža. Promenite nož.
Kosilice neće kositi travu	Brzina motora je preniska. Vlažna trava. Trava je previsoka. Nož je istrošen.	Podesite brzinu. Ne kosite travu kada je vlažna, sačekajte da se osuši. Isečite duž velike visine a zatim smanjite na željenu visinu. Izoštrite ili zamenite noževе.
Nejednako sečenje	Točkovi nisu postavljeni dobro Nož je istrošen	Stavite sva četiri točka na istoj poziciji. Oštrenje ili zamena noža.

NAPOMENA : Za popravke osim gore navedenih podešavanja, obratite se ovlašćenom distributeru.

RURIS RX 200S	RURIS RX 221S
Četvoroklatni motor	Četvoroklatni motor
Snaga – 2.7 cp	Snaga – 3.5 cp
Visina sečenja -25mm-75mm	Visina sečenja-25mm-75mm
Pokretanje -ručno	Pokretanje -ručno
Zapremina rezervoara za gorivo-0,8l	Zapremina rezervoara za gorivo-1l
Zapremina posude za ulje-0.45l	Zapremina posude za ulje-0.5l
Potrošnja goriva-0,6l/s	Potrošnja goriva-0,7l/s
Zapremina korpe za sakupljanje trave -45L	Zapremina korpe za sakupljanje trave -45L
Težina -22Kg	Težina -25.3Kg



SRB HRV BIH

MOTOR

Preporuke za motorno ulje. Motor se isporučuje bez ulja, pre startovanja motora, se dopunjuje sa uljem.

Koristite ulje Ruris 4 t Maks ulje ili API klasifikaciju: CI-4 / SL ili superiorni. Proverite nivo ulja. Kapacitet kartera je 0,6 litara. Postavite motor u horizontalnu poziciju i očistite oko otvora za dopunu ulja.

Izvadite šipku za merenje nivoa ulja, obrišite je čistom krpom, vratite je na svoje mesto i dobro je pritegnuti. Ponovo izvadite šipku za merenje nivoa ulja i proverite nivo ulja. Nivo ulja mora biti do oznake FULL, ako je nivo ulja ispod oznake, polako dolijte. Dobro priteknuti šipku za merenje nivoa ulja pre nego što pokrenete motor. Ne punitelje preko dozvoljenog nivoa. Ako stavite iznad maksimalnog nivoa može da se desi:

1. Dimljenje
2. Teško startovanje
3. Zamastanje svećice
4. Zasićenje sa uljem filtera za vazduh.

Preporuke za gorivo. Koristite čist, svež, bez olovni benzin sa 95 oktana. Kupite količinu goriva koja će te iskoristiti u roku od 30 dana. Nemojte koristiti benzin sa metanolom. Nemojte pomešati ulje sa benzinom. Proverite nivo goriva. Pre punjenja goriva pustite motor da se ohladi 2 minuta, očistite oko otvora za dopunu pre nego što uklonite poklopac za gorivo.

Motori koji opremljuju ove mašine mogu imati:

- Starter pumpu
- Ručnu utičnicu
- Utičnicu za struju



STARTOVANJE: Za motore opremljene sa starter pumpom

Početak pokretanja (starteri): Uključite karburator pokretanjem starter pumpe koja se nalazi na poklopcu filtera za vazduh (3-4 pokretača). Levom rukom povucite ručicu za



SRB HRV BIH

hitno zaustavljanje i pričvrstite je za ručicu za upravljanje. Desnom rukom držite starter ručicu i lagano povucite dok ne osetite otpor. Zatim stalno povlačite da biste pokrenuli motor.

Nakon pokretanja motora pustite da dostigne maksimalnu brzinu, nakon toga možete započeti rad.

START: Za motore opremljene sa utičnicom za struju,

Povucite ručicu za hitno zaustavljanje levom rukom i pričvrstite je na vodilicu. Desnom rukom uhvatite ručicu za pokretanje i lagano povucite dok ne osetite otpor. Zatim stalno povlačite da biste pokrenuli motor. Nakon pokretanja motora pustite da dostigne maksimalnu brzinu, nakon čega možete započeti rad.



POČETAK: Za motore opremljene ručnim startovanjem

Početak startovanja (starter): Levom rukom povucite ručicu za hitno zaustavljanje i pričvrstite je na ručicu za upravljanje, a ručicu za startovanje postavite u zatvoreni položaj i aktivirajte maksimalnu polugu za ubrzanje (ako postoji). Desnom rukom držite starter i lagano povucite dok ne osetite otpor. Zatim stalno pokretajte motor, a zatim starter postavite u otvoreni (radni) položaj.

Nakon pokretanja motora, pustite ga da postigne maksimalnu brzinu, nakon toga ga možete koristiti u radu.

AUTOMATSKI START: (taster). Ako je mašina opremljena automatskim pokretanjem, pokretanje će se obaviti pritiskom na taster prateći korake pokretanja, zavisno od snage motora.

ODRŽAVANJE Za korišćenje u nepovoljnim vremenskim uslovima potrebno je češće



SRB HRV BIH

održavanje. Da biste izbegli slučajno startovanje, isključite kabl svećice pre pokretanja motora. **OPREZ:** Držite svećicu svećice motora nagore ako motor treba naginjati tokom transporta ili za pregled ili za uklanjanje trave. Transport ili nagibanje motora pomoću svećice može izazvati: Fumigacija, neugodan start, nečistoća svećice, zasićenje uljnog filtra, oštećenje startera. **RAZMENA ULJA**

Proverite nivo ulja redovno. Uverite se da je nivo ulja ispravan. Proverite to svakih 5 sati ili dnevno, pre startovanja motora. Zamenite ulje nakon prvih 5 sati rada. Zamenite ulje sve dok je motor topao. Za ponovno punjenje koristite Ruris 4 t Maks ulje ili API klasifikaciono ulje: CI-4 / SL ili superioran. Pre nego što nagnete motor ili opremu da bi ispustili ulje, ispraznite gorivo iz rezervoara. Ako ispustite ulje kroz gornji deo motora, držite sa strane filter za vazduh. Ulje se takođe može isprazniti sa pričvršćivanjem svećice ako je potrebno. **FILTER ZA VAZDUH**

1. Izvadite pažljivo predfilter (ako je ugrađen) i sklop kasete iz kapaka.
2. Nakon održavanja predfiltera i kasete, postavite predfiltera i kasete u kapaku.
3. Ubacite sečiva sa dna kapaka u otvorima koji se nalaze na dnu osnove.

ODRŽAVANJE ČISTOĆE MOTORA. Periodično odstranjujte travu i otpadne materije iz motora. Nemojte prskati motor vodom da bi ga očistili, jer voda može zagađivati gorivo.

Očistite ga četkom ili komprimovanim vazduhom.

PROGRAM ZA ODRŽAVANJE

Prvih 5 sati.- promenite ulje

Svakih 5 sati ili dnevno

- proverite nivo ulja
- očistiti od ostataka
- proverite filter za vazduh
- očistiti oko izduvnih gasova

Svakih 25 sati ili 6 meseci

- promenite ulje
- proverka svećice (otvor za svećicu mora biti 0,76 mm)

12. DECLARATIONS OF CONFORMITY

EC DECLARATION OF CONFORMITY



Manufacturer: SC RURIS IMPEX SRL

Calea Severinului, no. 10, Bl. 317b, Craiova, Dolj, Romania

Tel. 0351 464 632, www.ruris.ro, info@ruris.ro

Authorized representative: eng. Stroe Marius Catalin - General Manager

Authorized person for the technical file: eng. Florea Nicolae - Production Design Director

Product description : LAWN MOWER MACHINE performs lawn and mowing operations, the machine itself being the basic energy component, and the mobile cutting knife is the actual work equipment.

Product: LAWN MOWER

Product serial number : from xx RX200S 0001 to xx RX200S 9999 (where xx represents the last two digits of the year of manufacture)

Type: **RX200S**

Motor: thermal, on unleaded gasoline, 4 strokes

Working width : **420 mm**

Model: **RURIS**

Power: **2.7 hp**

Start: Manual

*We, SC RURIS IMPEX SRL Craiova, manufacturer, in accordance with H.G. 1029/2008 - regarding the conditions for placing machines on the market, **Directive 2006/42 / EC - machines; safety and security requirements, Standard EN ISO 12100: 2010 - Machines. Security, EU Regulation 2016/1628 (amended by EU Regulation 2018/989) - establishing measures to limit gaseous and particulate emissions from engines and H.G. 467/2018 on the implementing measures of the mentioned Regulation, we have certified the conformity of the product with the specified standards and we declare that it complies with the main safety and security requirements.***

I, the undersigned Stroe Catalin, the manufacturer's representative, declare on his own responsibility that the product complies with the following European standards and directives :

-SR EN ISO 12100: 2011 / EN ISO 12100/2010 - Machine safety. Basic concepts, general design principles. Basic terminology, methodology. Technical principles

-SR EN ISO 3744: 2011/ EN ISO 3744: 2011 - Forest machines and gardening machines. Acoustic test code for machines equipped with an internal combustion engine.

- SR EN 5395-1: 2014 / EN ISO 5395-1: 2013 - Gardening machines. Safety requirements for lawn mowers equipped with internal combustion engine. Part 1: Terminology and common trials

- SR EN ISO 5395-2: 2014 / EN ISO 5395-2: 2013 - Gardening machines. Safety requirements for lawn mowers equipped with internal combustion engine. Part 2: Lawn mowers with pedestrian driver

- SR EN ISO 5395-2: 2014 / A1: 2017 / EN ISO 5395-2: 2013 / A1: 2016 - Gardening machines. Safety requirements for lawn mowers equipped with internal combustion engine. Part 2: Lawn mowers with pedestrian conductor. Amendment 1: OPC, cutting organs, pressure hoses

- **SR EN ISO 5395-2: 2014 / A2: 2017 / EN ISO 5395-2: 2013 / A2: 2017** - Gardening machines. Safety requirements for lawn mowers equipped with internal combustion engine. Part 2 : Tinned lawn with pedestrian conductor. Amendment 2: Protectors for the cutting organ housing

- **SR EN ISO 11850: 2012 / EN ISO 11850: 2011**- Forest machines. General Security requirements

- **SR EN ISO 4254-1: 2016 / EN ISO 4254-1: 2015** -Agricultural machinery. Security. Part 1: General requirements

- **SR EN 11850: 2012 / A1: 2016** - Forest machines. Self-propelled machines. Security requirements

- **EN 14982: 2009** - Agricultural and forestry machines. Electromagnetic compatibility.

- **SR EN 55014-1: 2017; 55014-2: 2015** - Electromagnetic compatibility

- **SR EN 61000-3-2 / 2014; 61000-3-3 / 2013** - Electromagnetic compatibility

- **Directive 2000/14 / EC** (amended by Directive 2005/88 / EC) - Outdoor noise emissions
- **Directive 2006/42 / EC** - on machines - placing machines on the market
- **Directive 2014/30 / EU** - on electromagnetic compatibility (GD 487/2016 on electromagnetic compatibility, updated 2019) ;
- **EU Regulation 2016/1628 (amended by EU Regulation 2018/989)** - establishing measures to limit gaseous and particulate emissions from engines

Other Standards or specifications used :

- **SR EN ISO 9001** - Quality Management System
- **SR EN ISO 14001** - Environmental Management System
- **SR ISO 45001: 2018** - Occupational Health and Safety Management System.

MARKING AND LABELING OF ENGINES

Spark ignition petrol engines received and used on RURIS equipment and machinery, according to **EU Regulation 2016/1628 (amended by EU Regulation 2018/989)** and HG 467/2018 are marked with :

- Brand and name of the manufacturer : N.T.M CO LTD.

- Type: Y100V

- Type-approval number obtained by the specialized manufacturer :

e13 * 97 / 68SN2G1 * 2012 / 46 * 0699 * 01 ;

- Engine identification number - unique number.

- General Engine Concept

Note: the technical documentation is owned by the manufacturer.

Specification: This declaration complies with the original.

Shelf life: 10 years from the date of approval.

Place and date of issue : **Craiova,01.07.2021**

Year of affixing of the CE marking : **2021**

Nr. inreg : **926 /01.07.2021**

Authorized person and signature :

Eng. Stroe Marius Catalin
General Manager of
SC RURIS IMPEX SRL



DECLARATION OF CONFORMITY EC

Manufacturer: SC RURIS IMPEX SRL

Calea Severinului, no. 10, Bl. 317b, Craiova, Dolj, Romania

Tel. 0351 464 632, www.ruris.ro, info@ruris.ro

Authorized representative: eng. Stroe Marius Catalin - General Manager

Authorized person for the technical file: eng. Florea Nicolae - Production Design Director

Product description : LAWN MOWER performs lawn and mowing operations, the machine itself being the basic energy component, and the mobile cutting knife is the actual work equipment.

Product: LAWN MOWER

Product serial number : from xx RX200S 0001 to xx RX200S 9999 (where xx represents the last two digits of the year of manufacture)

Type: **RX200S**

Model: **RURIS**

Motor: thermal, unleaded gasoline, 4 strokes

Power: **2.7 hp**

Working width : **420 mm**

Start: Manual

Acoustic power level (relative) : **93 dB(A)** Acoustic power level : **93 dB**

Acoustic power level is certified by I.N.M.A Bucharest through the test report no. in accordance with the provisions of Directive 2000/14 / EC amended by Directive 2005/88 / EC and SR EN ISO 3744: 2011

We, SC RURIS IMPEX SRL Craiova as a manufacturer, in accordance with Directive 2000/14 / EC (amended by Directive 2005/88 / EC) H.G. 1756/2006 - on limiting the level of noise emissions in the environment produced by equipment intended for use outside buildings, we have verified and certified the conformity of the product with the specified standards and declare that it complies with the main requirements.

I, the undersigned Stroe Catalin, the manufacturer's representative, declare on his own responsibility that the product complies with the following European standards and directives :

- **Directive 2000/14 / EC (as amended by Directive 2005/88 / EC)** - Noise emissions in the outdoor environment
- **SR EN ISO 3744: 2011** - Acoustics. Determination of sound power levels emitted by noise sources using sound pressure
- **Directive 2006/42 / EC** - on machines - placing machines on the market
- **Directive 2014/30 / EU** on electromagnetic compatibility (GD 487/2016 on electromagnetic compatibility, updated 2019) ;
- **EU Regulation 2016/1628** (amended by EU Regulation 2018/989) - establishing measures to limit gaseous and particulate emissions from engines

Other Standards or specifications used :

- **SR EN ISO 9001** - Quality Management System
- **SR EN ISO 14001** - Environmental Management System
- **SR ISO 45001: 2018** - Occupational Health and Safety Management System.

Note: the technical documentation is held by the manufacturer.

Specification: This declaration complies with the original.

Shelf life: 10 years from the date of approval.

Place and date of issue : **Craiova, 01.07.2021**

Year of affixing of the CE marking : **2021**

Nr. inreg: 927/**01.07.2021**

Authorized person and signature :

Eng. Stroe Marius Catalin
General Manager of
SC RURIS IMPEX SRL



EC DECLARATION OF CONFORMITY

Manufacturer: SC RURIS IMPEX SRL

Calea Severinului, no. 10, Bl. 317b, Craiova, Dolj, Romania

Tel. 0351 464 632, www.ruris.ro, info@ruris.ro

Authorized representative: eng. Stroe Marius Catalin - General Manager

Authorized person for the technical file: eng. Florea Nicolae - Production Design Director

Product description : GASON TUNS MACHINE performs lawn and mowing operations, the machine itself being the basic energy component, and the mobile cutting knife is the actual work equipment.

Product:GASON TUNS MACHINE

Product serial number : from xx RX221S0001 to xx RX221S 9999 (where xx represents the last two digits of the year of manufacture)

Type: **RX221S**

Model: **RURIS**

Motor: thermal, unleaded gasoline, 4 strokes

Maximum power: **3.5 CP**

Working width : **420 mm**

Start: Manual

*We, SC RURIS IMPEX SRL Craiova, manufacturer, in accordance with H.G. 1029/2008 - regarding the conditions for placing machines on the market, **Directive 2006/42 / EC - machines; safety and security requirements**, Standard EN ISO 12100: 2010 - Machines. Security, **EU Regulation 2016/1628 (amended by EU Regulation 2018/989) - establishing measures to limit gaseous and particulate emissions from engines** and H.G. 467/2018 on the implementing measures of the mentioned Regulation, we have certified the conformity of the product with the specified standards and we declare that it complies with the main safety and security requirements.*

I, the undersigned Stroe Catalin, the manufacturer's representative, declare on his own responsibility that the product complies with the following European standards and directives :

- SR EN ISO 12100: 2011 / EN ISO 12100/2010** - Machine safety. Basic concepts, general design principles. Basic terminology, methodology. Technical principles
- SR EN ISO 3744: 2011** - Forest machines and gardening machines. Acoustic test code for machines equipped with an internal combustion engine.
- **SR EN 5395-1: 2014 / EN ISO 5395-1: 2013** - Gardening machines. Safety requirements for lawn mowers equipped with internal combustion engine. Part 1: Terminology and common trials
- **SR EN ISO 5395-2: 2014 / EN ISO 5395-2: 2013** - Gardening machines. Safety requirements for lawn mowers equipped with internal combustion engine. Part 2: Lawn mowers with pedestrian driver
- **SR EN ISO 5395-2: 2014 / A1: 2017 / EN ISO 5395-2: 2013 / A1: 2016** - Gardening machines. Safety requirements for lawn mowers equipped with internal combustion engine. Part 2: Lawn mowers with pedestrian conductor. Amendment 1: OPC, cutting organs, pressure hoses
- **SR EN ISO 5395-2: 2014 / A2: 2017 / EN ISO 5395-2: 2013 / A2: 2017** - Gardening machines. Safety requirements for lawn mowers equipped with internal combustion engine. Part 2: Lawn mowers with pedestrian conductor. Amendment 2: Protectors for the cutting organ housing

- **SR EN ISO 11850: 2012 / EN ISO 11850: 2011**- Forest machines. General Security requirements
 - **SR EN ISO 4254-1: 2016 / EN ISO 4254-1: 2015** -Agricultural machinery. Security. Part 1: General requirements
 - **SR EN 11850: 2012 / A1: 2016** - Forest machines. Self-propelled machines. Security requirements
 - **EN 14982: 2009** - Agricultural and forestry machines. Electromagnetic compatibility.
 - **SR EN 55014-1: 2017; 55014-2: 2015** - Electromagnetic compatibility
 - **SR EN 61000-3-2 / 2014; 61000-3-3 / 2013** - Electromagnetic compatibility
 - **Directive 2000/14 / EC** (amended by Directive 2005/88 / EC) - Outdoor noise emissions
 - **Directive 2006/42 / EC** - on machines - placing machines on the market
 - **Directive 2014/30 / EU** - on electromagnetic compatibility (GD 487/2016 on electromagnetic compatibility, updated 2019) ;
 - **EU Regulation 2016/1628 (amended by EU Regulation 2018/989)** - establishing measures to limit gaseous and particulate emissions from engines
- Other Standards or specifications used :**
- **SR EN ISO 9001** - Quality Management System
 - **SR EN ISO 14001** - Environmental Management System
 - **SR ISO 45001: 2018** - **Occupational Health and Safety Management System.**
 -

MARKING AND LABELING OF ENGINES

Spark ignition petrol engines received and used on RURIS equipment and machinery, according to **EU Regulation 2016/1628 (amended by EU Regulation 2018/989)** and HG 467/2018 are marked with :

- Brand and name of the manufacturer :
- Type: Y145 OHV
- Net engine power : 3.5CP
- Type-approval number obtained by the specialized manufacturer :
e24*2016/1628*2018/989SYA1/P*0389*00;
- Engine identification number - unique number.
- General Engine Concept

Note: the technical documentation is held by the manufacturer.

Specification: This declaration complies with the original.

Shelf life: 10 years from the date of approval.

Place and date of issue : **Craiova, 24.05.2021**

Year of affixing of the CE marking : **2021**

Nr. inreg : **532 / 24.05.2021**

Authorized person and signature :

Eng. Stroe Marius Catalin
General Manager of
SC RURIS IMPEX SRL



DECLARATION OF CONFORMITY EC

Manufacturer: SC RURIS IMPEX SRL

Calea Severinului, no. 10, Bl. 317b, Craiova, Dolj, Romania

Tel. 0351 464 632, www.ruris.ro, info@ruris.ro

Authorized representative: eng. Stroe Marius Catalin - General Manager

Authorized person for the technical file: eng. Florea Nicolae - Production Design Director

Product description : LAWN MOWER performs lawn and mowing operations, the machine itself being the basic energy component, and the mobile cutting knife is the actual work equipment.

Product serial number : from xx RX221S0000 to xx RX221S 9999 (where xx represents the last two digits of the year of manufacture)

Type: **RX221S**

Model: **RURIS**

Motor: thermal, on unleaded gasoline, 4 strokes

Maximum power: **3.5 CP**

Working width : **420 mm**

Start: Manual

Acoustic power level (relative) : **92dB(A)** Acoustic power level : **92 dB(A)**

Acoustic power level is certified by I.N.M.A Bucharest through the test report no. 5 / 01.10.2020 , in accordance with the provisions of Directive 2000/14 / EC amended by Directive 2005/88 / EC and SR EN ISO 3744: 2011

We, SC RURIS IMPEX SRL Craiova as a manufacturer, in accordance with Directive 2000/14 / EC (amended by Directive 2005/88 / EC) H.G. 1756/2006 - on limiting the level of noise emissions in the environment produced by equipment intended for use outside buildings, we have verified and certified the conformity of the product with the specified standards and declare that it complies with the main requirements.

I, the undersigned Stroe Catalin, the manufacturer's representative, declare on his own responsibility that the product complies with the following European standards and directives :

- **Directive 2000/14 / EC (as amended by Directive 2005/88 / EC)** - Noise emissions in the outdoor environment
- **SR EN ISO 3744: 2011** - Acoustics. Determination of sound power levels emitted by noise sources using sound pressure
- **Directive 2006/42 / EC** - on machines - placing machines on the market
- **Directive 2014/30 / EU** on electromagnetic compatibility (GD 487/2016 on electromagnetic compatibility, updated 2019) ;
- **EU Regulation 2016/1628** (amended by EU Regulation 2018/989) - establishing measures to limit gaseous and particulate emissions from engines

Other Standards or specifications used :

- **SR EN ISO 9001** - Quality Management System
- **SR EN ISO 14001** - Environmental Management System
- **SR ISO 45001: 2018** - **Occupational Health and Safety Management System** .

Note: the technical documentation is owned by the manufacturer.

Specification: This declaration complies with the original.

Shelf life: 10 years from the date of approval.

Place and date of issue : **Craiova, 24.05.2021**

Year of affixing of the CE marking : **2021**

Nr. inreg :**533 /24.05.2021**

Authorized person and signature :

Eng. Stroe Marius Catalin
General Manager of
SC RURIS IMPEX SRL

