

Mașină de tuns gazon RURIS RXE1500



1. INTRODUCERE	2
2. INSTRUCȚIUNI DE SIGURANȚĂ	2
3. DATE TEHNICE	4
4. PREZENTARE GENERALĂ A UTILAJULUI	4
5. MONTAJUL	5
6. PUNEREA ÎN FUNCȚIUNE	5
7. ÎNTREȚINEREA ȘI DEPARAREA	6
8. DECLARAȚII DE CONFORMITATE	7

1. INTRODUCERE

Stimate client!

Îți mulțumim pentru decizia de a cumpăra un produs RURIS și pentru încrederea acordată companiei noastre! RURIS este pe piață din anul 1993 și în tot acest timp a devenit un brand puternic, care și-a construit reputația prin respectarea promisiunilor, dar și prin investițiile continue menite să vină în ajutorul clienților cu soluții fiabile, eficiente și de calitate.

Suntem convinși că veți aprecia produsul nostru și vă veți bucura de performanțele sale timp îndelungat. RURIS nu oferă clienților săi doar utilaje, ci soluții complete. Un element important în relația cu clientul este consilierea atât înainte de vânzare, cât și post vânzare, clienții RURIS având la dispoziție o întreagă rețea de magazine și puncte service partenere.

Pentru a vă bucura de produsul cumpărat, vă rugăm să parcurgeți cu atenție manualul de utilizare. Prin respectarea instrucțiunilor, o să aveți garanția unei utilizări îndelungate.

Compania RURIS lucrează continuu pentru dezvoltarea produselor sale și de aceea își rezervă dreptul de a modifica printre altele forma, înfățișarea și performanțele acestora, fără a avea obligația de a comunica acest lucru în prealabil.

Vă mulțumim încă o dată că ați ales produsele RURIS!









Informații și suport clienți:

Telefon: 0351.820.105

e-mail: info@ruris.ro

2. INSTRUCȚIUNI DE SIGURANȚĂ

2.1. ATENȚIONĂRI PE UTILAJ

	Avertizare! Pericol!		Atenție! Pericol de vătămare corporală a persoanelor aflate în apropierea utilajului.
	Atenție! Păstrați distanța.		Oprii utilajul și deconectați ștecărul de la rețea înainte de reglare, curățare sau dacă cablul este deteriorat.
	Atenție! Lamele continua sa se rotească după ce motorul a fost oprit..		Atenție! Pericol electrocutare.
	Citiți manualul de instrucțiuni înainte de utilizare.		Operatorul trebuie să poarte Echipament Personal de Protecție (PPE). Dacă mașina este în uz, trebuie să purtați ochelari de protecție împotriva obiectelor proiectate în aer, trebuie purtate elemente de protecție a auzului cum ar fi casca izolată acustic.

	A nu se expune la ploaie.		Nu lucrați pe pante abrupte.
---	---------------------------	--	------------------------------

2.2. AVERTIZĂRI

Mașina dvs. de tuns gazon a fost construită să fie utilizată în conformitate cu regulile de folosire în siguranță prezentate în acest manual. Ca în cazul oricărui tip de echipament de putere, orice eroare sau neatenție din partea operatorului poate duce la vătămare corporală.

CITIȚI ÎN TOTDEAUNA ACESTE INSTRUȚIUNI ÎNAINTE DE A UTILIZA PRODUSUL

Avertisment

Emisiile de vibrații în timpul utilizării efective a utilajului electric pot diferi față de valoarea totală declarată, în funcție de modul de utilizare a utilajului.

Necesitatea de identificare a măsurilor de siguranță pentru protecția operatorului se bazează pe o estimare a expunerii în condițiile efective de utilizare (luând în considerare toate părțile ciclului de operare, cum ar fi timpul când utilajul este oprit și când merge în gol, în plus față de timpul de pornire).

Atenție:

Acest utilaj NU TREBUIE utilizat de către copii și persoane cu capacități fizice, senzoriale sau mentale reduse ori lipsite de experiență sau cunoștințe. Reglementările locale pot restricționa vârsta operatorului. Nu lăsați copiii să se joace cu aparatul.

Dacă este deteriorat cablul de alimentare, acesta trebuie înlocuit de producător, de agentul său de service sau de o persoană cu calificări similare pentru a se evita orice pericol.

Instrucțiuni privind siguranța

IMPORTANT! CITIȚI CU ATENȚIE MANUALUL ÎNAINTE DE UTILIZARE. A SE PĂSTRA PENTRU CONSULTĂRI VIITOARE.

Măsuri de operare în siguranță pentru mașinile electrice de tuns iarba

Instruirea

- Citiți cu atenție instrucțiunile. Familiarizați-vă cu comenzile și cu utilizarea corectă a utilajului.
- Nu permiteți niciodată copiilor sau persoanelor nefamiliarizate cu instrucțiunile să utilizeze mașina de tuns iarba. Reglementările locale pot restricționa vârsta operatorului.
- Nu utilizați niciodată mașina în timp ce sunt oameni, mai ales copii, sau animale în apropiere.
- Operatorul sau utilizatorul este responsabil pentru accidente sau riscurile la care sunt supuși terți sau bunurile acestora.

Pregătirea

- În timp ce utilizați mașina, purtați întotdeauna echipament de protecție adecvat.
- Inspectați cu atenție zona de utilizare a mașinii și îndepărtați toate obiectele care ar putea fi proiectate de către mașină.
- Înainte de utilizare, întotdeauna inspectați vizual mașina pentru a vă asigura că lamele, șuruburile lamelor și ansamblul de tăiere nu sunt uzate sau avariate. Înlocuiți lamele și șuruburile uzate pentru o funcționare și utilizare în condiții optime. Înlocuiți etichetele deteriorate sau care nu mai pot fi citite.
- Înainte de utilizare, verificați ca alimentarea și cablul prelungitor să nu prezinte deteriorări sau uzură. În cazul în care cablul de alimentare se deteriorează în timpul utilizării, deconectați-l imediat de la priză. **NU ATINGEȚI CABLUL DE ALIMENTARE ÎNAINTE DE A-L DECONECTA DE LA PRIZĂ.** Nu utilizați aparatul dacă este deteriorat sau uzat cordonul de alimentare.

Funcționarea

- Utilizați mașina numai pe timp de zi sau în condiții de lumină artificială bună;
- Evitați utilizarea mașinii pe iarba udă, când acest lucru este posibil;
- Mențineți întotdeauna o poziție stabilă pe pante;
- Mergeți, nu alergați atunci când tundeți gazonul;
- Tundeți gazonul de-a latul unei pante și nu în susul și josul acesteia.
- Vă recomandăm atenție deosebită când schimbați direcția pe pante;
- Nu tundeți gazonul pe pante excesiv de abrupte;
- Vă recomandăm atenție deosebită când trageți mașina spre dumneavoastră;
- Nu inclinați mașina când o transportați.
- Nu utilizați niciodată mașina cu apărători defecte sau fără dispozitive de siguranță, de exemplu fără sacul colector montat pe poziție.

- k) Porniți cu grijă motorul, respectând instrucțiunile și ferindu-vă picioarele de lamă(e);
- l) Nu înclinați mașina când porniți motorul;
- m) Nu puneți mâinile sau picioarele în apropierea sau sub componentele rotative.
- n) Nu transportați mașina cât timp alimentarea este pornită.
- o) Opriti mașina și scoateți ștecărul din priză. Asigurați-vă că toate părțile în mișcare sunt oprite complet:
- Ori de câte ori plecați de lângă mașină.
 - Înainte de îndepărtarea blocajelor sau de deblocarea canalului de evacuare a ierbii.
 - Înainte de verificarea, curățarea sau orice intervenție adusă aparatului.
 - După lovirea unui obiect străin. Verificați mașina pentru depistarea avariilor și efectuați reparațiile necesare înainte de a reporni și utiliza mașina;
- p) Dacă mașina începe să vibreze anormal, verificați-o imediat:
- verificați dacă prezintă avarieri
 - înlocuiți sau reparați orice componente avariate
 - verificați și strângeți orice piesă slăbită
- Nu utilizați niciodată mașina cu apărători defecte sau fără dispozitive de siguranță, de exemplu fără sacul colector montat pe poziție.
- Porniți cu grijă motorul, respectând instrucțiunile și ferindu-vă picioarele de părțile rotative.

3. DATE TEHNICE

Înălțime de tăiere	3 trepte: 25-75 mm
Turație	3300 rpm
Lățime de tăiere	370 mm
Putere	1500W
Volta/Frecvență	230/240V – 50 Hz
Greutate netă cu accesorii	9,75 kg
Greutate Bruta	11,2 kg
Garanție	24 luni
Volum sac colector	35 l
Tip mâner	pliable

4. PREZENTARE GENERALĂ A UTILAJULUI

1. Mâner superior
2. Mâner inferior
3. Panou comutator pornit/oprit
4. Sac colector
5. Roți
6. Capac motor
7. Piuliță strângere mâner
8. Suport pentru cablu de alimentare
9. Mâner transport
10. Manetă reglare înălțime de tăiere

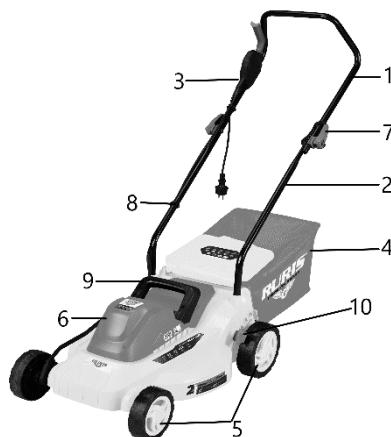

Imaginile sunt cu caracter informativ, furnizorul își rezervă dreptul de a aduce modificări structurale și funcționale față de utilajul prezentat în acest manual.

5.MONTAJUL

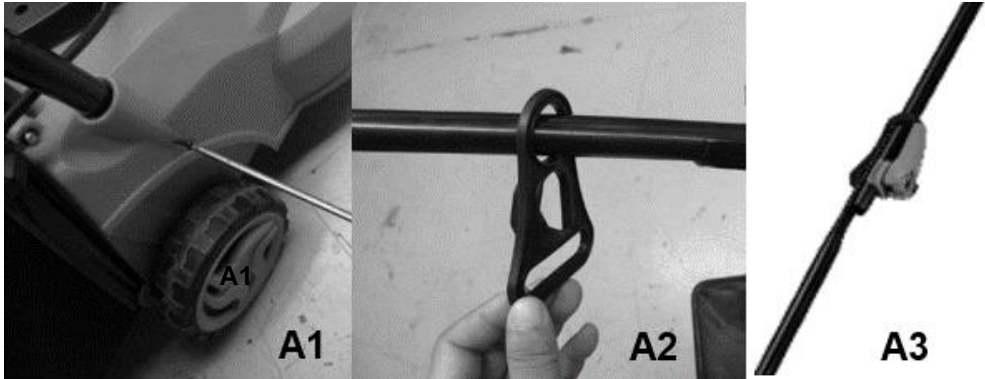

1. Introduceți mânerul în corpul mașinii, asigurându-vă că orificiul de pe mâner este aliniat cu orificiul mașinii, apoi fixați-l cu șuruburile incluse.(A1).
2. Atașați clema pentru cablu la mânerul superior (A2).
3. Fixați mânerul superior pe mânerul inferior cu ajutorul piulițelor (A3).
4. Fixați cablurile cu ajutorul clemelor din dotare.
5. Montați sacul colector(A4).

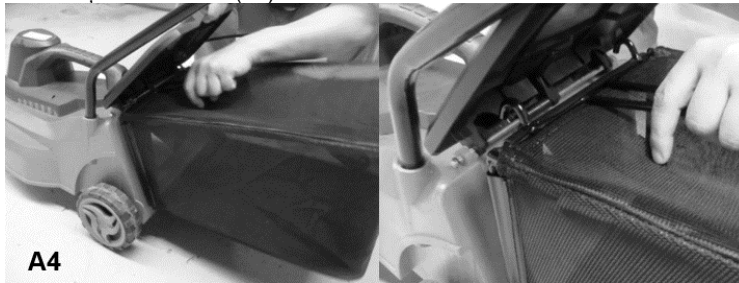
**Ajustarea înălțimii de tăiere**

Avertisment: Lama continuă să se rotească timp de câteva secunde după ce mașina este a fost oprită.

Pentru a obține lungimea de tăiere dorită, acționați maneta de reglare a înălțimii de tăiere(A5), înainte sa înapoi cu o treaptă.



6.PUNEREA ÎN FUNCȚIUNE

6.1 Conectarea la sursa de alimentare

Avertisment! Înaintea de a conecta la sursa de alimentare, asigurați-vă că întrerupătorul este poziționat pe OFF. Conectați ștecărul la o sursa de curent echipată cu un întrerupător RCD.

6.2 Pornirea

Atenție! Nu porniți mașina dacă vă aflați pe iarbă înaltă.

Apăsăți butonul de siguranță (A) de pe ansamblul întrerupător și apoi trageți maneta întrerupătorului (B) înspre mâner. Țineți maneta întrerupătorului apăsată în timp ce eliberați butonul de siguranță. Pentru a opri mașina, eliberați maneta întrerupătorului și acesta va reveni automat în poziția inițială, oprit.

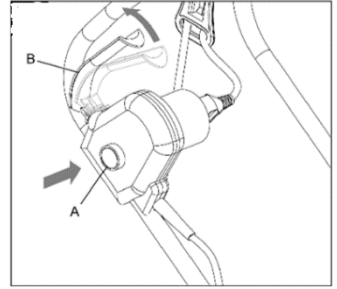

7. ÎNTREȚINEREA ȘI DEPANAREA

7.1 Întreținerea

- Mențineți strânse toate piulițele și șuruburile, pentru a fi siguri că mașina este în stare bună de funcționare.
- Verificați frecvent colectorul de iarbă pentru depistarea semnelor de uzură sau deteriorare.
- În cazul mașinilor cu mai multe lame, aveți grijă, o lamă ce se rotește poate cauza rotirea unei alte lame.
- În timpul efectuării unor reglaje ale mașinii, vă recomandăm multă atenție pentru a preveni prinderea degetelor între lamele rotative și componentele fixe ale mașinii.
- Întotdeauna lăsați mașina să se răcească înainte de a o depozita.
- Când executați operațiuni de întreținere a lamelor, nu uitați că după deconectarea mașinii de la sursa de alimentare, lamele pot continua să se învârtă câteva secunde.
- Din motive de siguranță, înlocuiți piesele uzate sau defecte; Utilizați numai piese de schimb și accesorii originale.
- Utilizați numai lama de schimb, bolțul lamei și rotorul desemnate pentru acest produs.
- Ungeți conectorii roților.
- Depozitați mașina numai într-un loc uscat.
- Asigurați-vă că cablurile nu sunt blocate sau încurcate atunci când pliați sau desfaceți mânerul superior.
- Curățați exteriorul mașinii folosind o perie moale și o cârpă. Nu folosiți jet de apă, solvenți sau lacuri. Îndepărtați toată iarbă și resturile, în special din fantele de ventilație. Întoarceți mașina pe o parte și curățați zona lamei.

Întreținerea lamei

Curățați periodic lama de iarbă și murdăria.

La începutul sezonului de grădinarit, examinați cu atenție lama. Dacă aceasta este foarte tocită, ascuțiți-o sau înlocuiți-o.

Dacă lama este avariată sau uzată, înlocuiți-o cu una nouă.

Avertisment! Respectați următoarele măsuri de siguranță:

- Deconectați mașina de la sursa de alimentare și așteptați ca lama să fie complet oprită înainte de a proceda cu orice operațiune.
- Atenție să nu vă tăiați! Utilizați mănuși foarte rezistente atunci când atingeți lama.
- Utilizați numai o lamă de schimb desemnată.
- Nu îndepărtați lama fără un motiv întemeiat.

Înlocuirea lamei

- Rotiți mașina pe o parte.
- Țineți lama (C) cu o mână. Folosiți mănuși de protecție
- Utilizați o cheie hexagonală pentru a slăbi și îndepărta piulița lamei (B).
- Înlocuiți lama.
- Strângeți bine piulița.

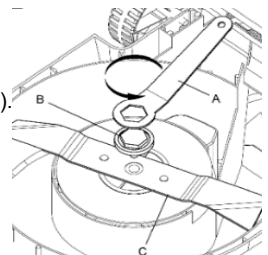

7.2 Depanarea

Următorul tabel vă redă verificări și acțiuni pe care le puteți efectua dacă mașina nu funcționează corect. Dacă acestea nu identifică/remediază problema, contactați un service autorizat RURIS.

Avertisment: Opriti motorul și deconectați ștecărul de la rețea înainte de a investiga defectiunile.

Problemă	Cauze posibile	Metodă rezolvare
Mașina nu funcționează.	Alimentarea este oprită. Priză este defectă. Cablul prelungitor este deteriorat. Protecția motorului s-a activat. S-a activat oprirea de siguranță.	Porniți alimentarea. Folosiți o altă priză. Verificați cablul, înlocuiți-l dacă este deteriorat. Lăsați motorul să se răcească și creșteți înălțimea de tăiere. Se lasă să se răcească câteva minute și se mărește înălțimea de tăiat. În acest moment, nu acționați maneta comutatorului, deoarece se va prelungi timpul de resetare al întreruperii de siguranță.
Mașina funcționează intermitent.	Cablul prelungitor este deteriorat. Cablajul intern al mașinii este deteriorat Protecția motorului s-a activat.	Verificați cablul, înlocuiți-l dacă este deteriorat. Contactați un service autorizat RURIS. Lăsați motorul să se răcească și creșteți înălțimea de tăiere.
Lama nu se rotește	Lama de tăiere este obstrucționată. Șurubul lamei este slăbit.	Eliminați obstrucția. Strângeți șurubul lamei.
Vibrații/zgomot excesiv.	Șurubul lamei este slăbit. Lama de tăiere este deteriorată.	Strângeți șurubul lamei. Ascuțiți sau înlocuiți lama.



Nu aruncați echipamentele electrice, electronice industriale și părțile componente la gunoii menajer! Informații privind DEEE. Având în vedere prevederile OUG 195/2005 - referitoare la protecția mediului și O.U.G. 5/2015. Consumatorii vor avea în vedere următoarele indicații

pentru predarea deșeurilor electrice, precizate mai jos:

- Consumatorii au obligația de a nu elimina deșeurile de echipamente electrice și electronice (DEEE) ca deșeuri municipale nesortate și de a colecta separat aceste DEEE.

- Colectarea acestor deșeuri numite (DEEE) se va efectua prin Serviciul Public de Colectare de pe raza fiecărui județ și prin centre de colectare organizate de operatorii economici autorizați pentru colectarea DEEE. Informații furnizate de către Administrația Fondului de Mediu www.afm.ro sau jurnalul Uniunii Europene.

- Consumatorii pot preda DEEE în mod gratuit în punctele de colectare specificate anterior.

8.DECLARAȚII DE CONFORMITATE

DECLARAȚIA DE CONFORMITATE CE

Producator: SC RURIS IMPEX SRL

Bvd. Decebal, nr. 111, Cladire Administrativa, Craiova, Dolj, Romania

Tel. 0351 464 632, www.ruris.ro, info@ruris.ro

Reprezentant autorizat: ing. Stroe Marius Catalin – Director General

Persoana autorizata pentru dosarul tehnic: ing.Alexandru Radoi – Director Proiectare Producție

Descrierea mașinii: Mașina de tuns gazon electrică reprezintă un utilaj folosit pentru zonă peluzelor de iarba, având aplicabilitate pentru toate suprafețele din jurul casei.

Numar de serie produs: AASF0100001XXXXRXE1500 (unde AA reprezinta ultimele doua cifre ale anului de fabricatie, caracterele 5 si 6 nr de lot, caracterele 7-11 numarul de produs)

Produsul: mașina de tuns gazon pe acumulator

Model: RURIS

Motor: Electric, monofazat

Lățimea de lucru: 370 mm

Tipul: RXE1500

Putere: 1500W

Volum sac colector: 50 l



Noi, SC RURIS IMPEX SRL Craiova, producator, in conformitate cu H.G. 1029/2008 - privind conditiile introducerii pe piata a masinilor, **Directiva 2006/42/EC** – cerinte de siguranta si securitate, Standardul EN ISO 12100:2010–Masini, Securitate **Directiva 2000/14/CE amendata de Directiva 2005/88/CE**, H.G. 1756/2006 – privind limitarea nivelului emisiilor de zgomot in mediu, **Directiva 2014/30/UE** privind compatibilitatea electromagnetica (HG 487/2016 privind compatibilitatea electromagnetica, actualizata 2019), **Directiva 2011/65/UE** din 8 iunie 2011 privind restrictiile de utilizare a anumitor substante periculoase in echipamentele electrice si electronice amendata prin Directiva 2015/863/EU, Anexa 2, am efectuat atestarea conformitatii produsului cu standardele specificate si declaram ca este conform cu principalele cerinte de siguranta si securitate, nu pune in pericol viata, sanatatea, securitatea muncii si nu are impact negativ asupra mediului.

Subsemnatul Stroe Catalin, reprezentantul producatorului, declar pe proprie raspundere ca produsul este in conformitate cu urmatoarele standarde si directive europene:

SR EN ISO 12100:2011/ EN ISO 12100:2011- Securitatea masinilor. Concepte de baza, principii generale de proiectare. Terminologie de baza, metodologie. Principii tehnice

SR EN 60335-2-77:2011/ EN 60335-2-77:2010- Aparate electrice pentru uz casnic si scopuri similare. Securitate. Partea 2-77: Prescriptii particulare pentru cositori de gazon alimentate electric si conduse de operator pedestru

SR EN ISO 13857:2020/ EN 13857:2020- Securitatea masinilor. Distanțe de securitate pentru prevenirea pătrunderii membrilor superioare și inferioare în zonele periculoase

SR EN ISO 20643:2008/ ISO 20643:2005/AMD 1:2012- Vibrații mecanice. Mașini ținute în mână și ghidate cu mâna. Principii pentru evaluarea emisiei de vibrații

IEC 60335-1:2020- Aparate electrice de uz casnic și similare - Siguranță - Partea 1: Cerințe generale

SR EN 60335-1:2012/A13:2018/EN 60335-1:2012/A13:2017-Aparate electrice pentru uz casnic și scopuri similare. Securitate. Partea 1: Prescripții generale

SR EN 62233:2008/ EN 62233:2008- Metode de măsurare a câmpurilor electromagnetice ale aparatelor electrice de uz casnic și scopuri similare referitor la expunerea umană

SR EN 55014-1:2021/ EN 55014-1:2021- Compatibilitate electromagnetica. Cerințe pentru aparate electrocasnice, unelte electrice și aparate similare. Partea 1: Emisie

SR EN 55014-2:2021/ EN 55014-2:2021– Compatibilitate electromagnetica. Cerințe pentru aparate electrocasnice, scule electrice și aparate similare. Partea 2: Imunitate. Standard de familie de produse

SR EN 61000-3-2:2019/A1:2021/ EN IEC 61000-3-2:2019/A1:2021 –Compatibilitate electromagnetica (CEM) - Partea 3-2: Limite - Limite pentru emisiile de curenți armonici (curent de intrare al echipamentelor ≤ 16 A pe fază)

SR EN 61000-3-3:2014/A2:2021/ EN 61000-3-3:2014/A2:2022- Compatibilitate electromagnetica (CEM) - Partea 3-3: Limite - Limitarea variațiilor de tensiune, a fluctuațiilor de tensiune și a flickerului în rețelele publice de alimentare de joasă tensiune, pentru echipamente având un curent nominal ≤ 16 A pe fază și care nu sunt supuse unor restricții de conectare

SR EN ISO 3744:2011 - Acustică. Determinarea nivelurilor de putere acustică emise de sursele de zgomot utilizând presiunea acustică

Directiva 2000/14/CE (amendata prin Directiva 2005/88/CE) – Emisiile de zgomot în mediul exterior

Directiva 2006/42/EC - privind mașinile – introducerea pe piata a masinilor

Directiva 2014/30/UE - privind compatibilitatea electromagnetica (HG 487/2016 privind compatibilitatea electromagnetica, actualizata 2019);

Directiva 2011/65/UE din 8 iunie 2011 privind restrictiile de utilizare a anumitor substante periculoase în echipamentele electrice și electronice amendata prin Directiva 2015/863/EU, Anexa 2.

Marca si numele fabricantului: Z.S.I. Co. Ltd

Alte Standarde sau specificatii utilizate:

- **SR EN ISO 9001** - Sistemul de Management al Calitatii
- **SR EN ISO 14001** - Sistemul de Management al Mediului
- **ISO 45001:2018** - Sistemul de Management al Sanatatii si Securitatii Ocupationale.

Nota: documentatia tehnica este detinuta de producator.

Precizare: Prezenta declaratie este conforma cu originalul.

Termen de valabilitate: 10 ani de la data aprobarii.

Locul si data emiterii: **Craiova, 29.11.2023**

Anul aplicarii marcajului CE: **2023**

Nr. inreg: **1507/29.11.2023**

Persoana autorizata si semnatura:

Ing. Stroe Marius Catalin
Director General al
SC RURIS IMPEX SRL

DECLARATIA DE CONFORMITATE EC**Producator:** SC RURIS IMPEX SRL

Bvd. Decebal, nr. 111, Cladire Administrativa, Craiova, Dolj, Romania

Tel. 0351 464 632, www.ruris.ro, info@ruris.ro

Reprezentant autorizat: ing. Stroe Marius Catalin – Director General

Persoana autorizata pentru dosarul tehnic: ing. Alexandru Radoi – Director Proiectare Productie**Descrierea masinii: Masina de tuns gazon electrica** reprezinta un utilaj folosit pentru zona peluzelor de iarba, avand aplicabilitate pentru toate suprafetele din jurul casei.

Numar de serie produs: AASF0100001XXXXRXE1500 (unde AA reprezinta ultimele doua cifre ale anului de fabricatie, caracterele 5 si 6 nr de lot, caracterele 7-11 numarul de produs)

Produsul: masina de tuns gazon pe acumulator**Model:** RURIS**Tipul:** RXE1500**Motor:** Electric, monofazat**Putere:** 1500W**Lățimea de lucru:** 370 mm**Volum sac colector:** 50 lNivelul de putere acustica masurat: **93.2 dB(A)** Nivelul de putere acustica garantat: **96 dB(A)**

Nivelul de putere acustica este certificat de TUV Sud prin Certificatul nr. OR/015231/024 din 25.04.2021, in conformitate cu prevederile Directivei 2000/14/CE si SR EN ISO 3744:2011.

Noi, SC RURIS IMPEX SRL Craiova, producator, in conformitate cu H.G. 1029/2008 - privind conditiile introducerii pe piata a masinilor, **Directiva 2006/42/EC** – cerinte de siguranta si securitate, Standardul EN ISO 12100:2010 – Masini. Securitate, **Directiva 2000/14/CE amendata de Directiva 2005/88/CE**, H.G. 1756/2006 – privind limitarea nivelului emisiilor de zgomot in mediu, **Directiva 2014/35/UE**, HG 409/2016 - privind echipamentele de joasa tensiune, **Directiva 2014/30/UE** privind compatibilitatea electromagnetica (HG 487/2016 privind compatibilitatea electromagnetica, actualizata 2019), **DIRECTIVA 2011/65/UE** din 8 iunie 2011 privind restrictiile de utilizare a anumitor substante periculoase in echipamentele electrice si electronice amendata prin Directiva 2015/863/EU, Anexa 2, am efectuat atestarea conformitatii produsului cu standardele specificate si declaram ca este conform cu principalele cerinte de siguranta si securitate, nu pune in pericol viata, sanatatea, securitatea muncii si nu are impact negativ asupra mediului.

Subsemnatul Stroe Catalin, reprezentantul producatorului, declar pe proprie raspundere ca produsul este in conformitate cu urmatoarele standarde si directive europene:

- **SR EN ISO 3744:2011** - Acustică. Determinarea nivelurilor de putere acustică emise de sursele de zgomot utilizând presiunea acustică
- **SR EN ISO 9001** - Sistemul de Management al Calitatii
- **SR EN ISO 14001** - Sistemul de Management al Mediului
- **ISO 45001:2018** - Sistemul de Management al Sanatatii si Securitatii Ocupationale.

Nota: documentatia tehnica este detinuta de producator.

Precizare: Prezenta declaratie este conforma cu originalul. Termen de valabilitate: 10 ani de la data aprobarii.

Locul si data emiterii: **Craiova, 29.11.2023**Anul aplicarii marjajului CE: **2023**Nr. inreg: **1508/29.11.2023****Persoana autorizata si semnatura:**
 Ing. Stroe Marius Catalin
 Director General al
 SC RURIS IMPEX SRL

Electric Lawn mower

RURIS RXE1500



1. INTRODUCTION	2
2. SAFETY INSTRUCTIONS	2
3. TECHNICAL DATA	4
4. OVERVIEW OF THE MACHINE	4
5. ASSEMBLY	5
6. COMMISSIONING	5
7. MAINTENANCE AND TROUBLESHOOTING	6
8. DECLARATIONS OF CONFORMITY	7

1. INTRODUCTION

Dear Client!

Thank you for your decision to purchase a RURIS product and for your trust in our company! RURIS has been on the market since 1993 and during all this time it has become a strong brand, which has built its reputation by keeping promises, but also by continuous investments aimed at helping customers with reliable, efficient and quality solutions.

We are confident that you will appreciate our product and enjoy its performance for a long time. RURIS does not offer its customers only machines, but complete solutions. An important element in the relationship with the customer is advice both before and after the sale, as RURIS customers have at their disposal a whole network of partner stores and service points.

To enjoy the purchased product, please read the user manual carefully. By following the instructions, you will be guaranteed a long use.

The RURIS company is continuously working on the development of its products and therefore reserves the right to modify, among other things, their form, appearance and performance, without having the obligation to communicate this in advance.

Thank you once again for choosing RURIS products!









Customer information and support:



Telephone: 0351.820.105

e-mail: info@ruris.ro

2. SAFETY INSTRUCTIONS

2.1. WARNINGS ON THE MACHINE

	Warning! Danger!		Careful! Risk of bodily injury to people near the machine.
	Careful! Keep your distance.		Switch off the machine and disconnect the plug from the mains before adjusting, cleaning or if the cable is damaged.
	Careful! The blades continue to rotate after the engine has been stopped.		Careful! Danger of electric shock.
	Read the instruction manual before use.		The operator must wear Personal Protective Equipment (PPE). If the machine is in use, you must wear protective glasses against objects projected in the air, you must wear hearing protection such as an acoustically insulated helmet.

	Do not expose to rain .		Do not work on steep slopes.
---	-------------------------	--	------------------------------

2.2. WARNINGS

Your lawnmower has been built to be used in accordance with the rules of safe use outlined in this manual. As with any type of power equipment, any error or carelessness on the part of the operator can result in personal injury.

ALWAYS READ THESE INSTRUCTIONS BEFORE USE THE PRODUCT

Warning

Vibration emissions during actual use of the power tool may differ from the total declared value, depending on how the tool is used.

The need to identify safety measures for operator protection is based on an estimate of exposure under actual conditions of use (taking into account all parts of the operating cycle, such as the time when the machine is stopped and idling, in addition to start time).

Careful:

This machine **MUST NOT** be used by children and people with reduced physical, sensory or mental capabilities or lack of experience or knowledge. Local regulations may restrict operator age.

Do not let children play with the device.

If the power cord is damaged, it must be replaced by the manufacturer, its service agent or a similarly qualified person in order to avoid any hazard.

Safety instructions

IMPORTANT! READ THE MANUAL CAREFULLY BEFORE USE. KEEP FOR FUTURE REFERENCE.

Safe Operating Precautions for Electric Lawn Mowers

training

- Read the instructions carefully. Familiarize yourself with the controls and proper use of the machine.
- Never allow children or persons unfamiliar with the instructions to use the lawnmower. Local regulations may restrict operator age.
- Never use the machine while there are people, especially children, or animals nearby.
- The operator or user is responsible for accidents or risks to which third parties or their goods are subjected.

Preparation

- Always wear appropriate protective equipment while operating the machine.
- Carefully inspect the area of use of the machine and remove all objects that could be projected by the machine.
- Before use, always visually inspect the machine to ensure that the blades, blade bolts and cutting assembly are not worn or damaged. Replace worn blades and screws for optimal operation and use . Replace damaged or unreadable labels.
- Before use, check the power supply and extension cord for damage or wear. If the power cord becomes damaged during use, unplug it immediately. **DO NOT TOUCH THE POWER CORD BEFORE DISCONNECTING IT FROM THE OUTLET.** Do not use the appliance if the power cord is damaged or frayed.

functioning

- Use the machine only during the day or in conditions of good artificial light;
- Avoid using the machine on wet grass when possible;
- Always maintain a stable position on slopes;
- Walk, don't run when mowing the lawn;
- Mow the lawn to the side of a slope and not up and down it.
- We recommend that you pay particular attention when changing direction on slopes;
- Do not mow the lawn on excessively steep slopes;
- We recommend paying particular attention when pulling the car towards you;
- Do not tilt the machine when transporting it.
- Never operate the machine with defective guards or without safety devices, for example without the collection bag fitted in position.
- Carefully start the engine, following the instructions and keeping your feet away from the blade(s);

- l) Do not tilt the car when starting the engine;
 m) Do not place hands or feet near or under rotating components.
 n) Do not transport the machine while the power is on.
 o) Switch off the machine and remove the plug from the socket. Make sure all moving parts are completely stopped:

- Whenever you leave the car.
- Before removing blockages or unblocking the grass discharge channel.
- Before checking, cleaning or any intervention on the device.
- After hitting a foreign object. Check the machine for damage and carry out necessary repairs before restarting and using the machine;

p) If the machine starts to vibrate abnormally, check it immediately:

- check for damage
- replace or repair any damaged components
- check and tighten any loose parts

Never operate the machine with defective guards or without safety devices, for example without the collector bag in place.

Start the engine carefully, following the instructions and keeping your feet away from the rotating parts.

3. TECHNICAL DATA

Cutting height	3 steps: 25-75 mm
Speed	3300 rpm
Cutting width	370 mm
Power	1500W
Voltage/Frequency	230 /240V – 50 Hz
Net weight with accessories	9.75 kg
Gross weight	11.2 kg
Guarantee	24 months
Collector bag volume	35 l
Handle type	pliable

4. OVERVIEW OF THE MACHINE

1. Top handle
2. Lower handle
3. On/off switch panel
4. Collector bag
5. Wheels
6. Engine cover
7. Handle tightening nut
8. Support for power cable
9. Carrying handle
10. Cutting height adjustment lever

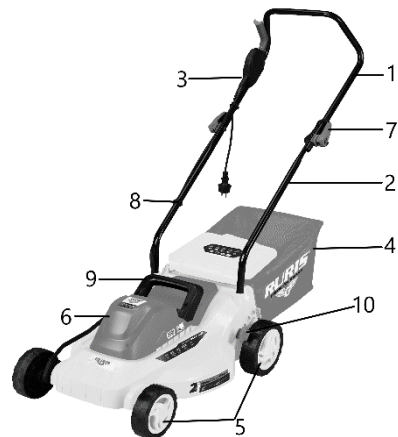

The images are informative, the supplier reserves the right to make structural and functional changes to the machine presented in this manual.

5. THE ASSEMBLY

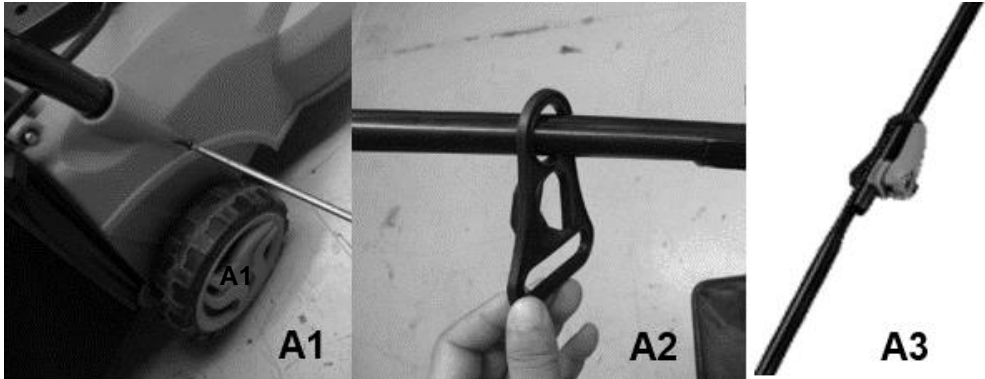

1. Insert the handle into the machine body, making sure the hole in the handle is aligned with the hole in the machine, then fix it with the included screws. (A1).
2. Attach the cable clip to the top handle (A2).
3. Fix the upper handle to the lower handle with nuts (A3).
4. Fix the cables using the supplied clamps.
5. Mount the collection bag (A4).

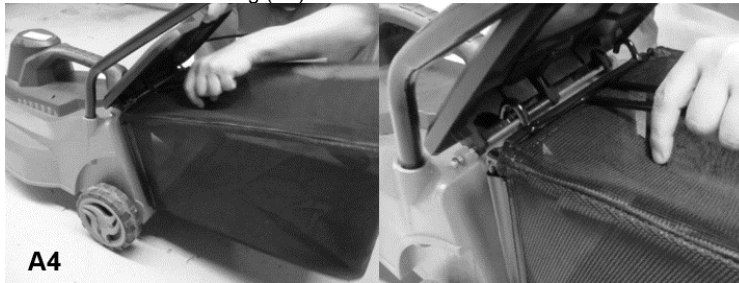

Cutting height adjustment

Warning: The blade continues to rotate for several seconds after the machine has been stopped.

To obtain the desired cutting length, move the cutting height adjustment lever (A5) forwards and backwards by one step.



6. COMMISSIONING

6.1 Connecting to the power source

Warning! Before connecting to the power source, make sure the switch is in the OFF position. Connect the plug to a power source equipped with an RCD switch.

6.2 Starting

Careful! Do not start the car if you are on tall grass.

Depress the safety button (A) on the switch assembly and then pull the switch lever (B) toward the handle. Hold the breaker lever down while releasing the safety button. To stop the machine, release the switch lever and it will automatically return to its original off position.

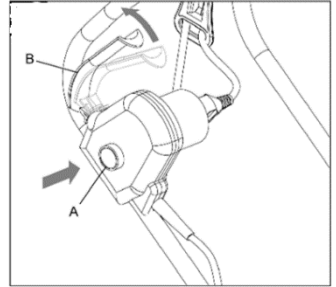

7. MAINTENANCE AND TROUBLESHOOTING

7.1 Maintenance

- a) Keep all nuts and bolts tight to ensure the machine is in good working order.
- b) Check the grass collector frequently for signs of wear or damage.
- c) In the case of multi-blade machines, be careful, a spinning blade can cause another blade to spin.
- d) While making adjustments to the machine, we recommend that you take great care to prevent your fingers from getting caught between the rotating blades and the fixed parts of the machine.
- e) Always allow the machine to cool before storing.
- f) When performing blade maintenance operations, remember that after disconnecting the machine from the power source, the blades may continue to rotate for a few seconds.
- g) For safety reasons, replace worn or defective parts; Use only original spare parts and accessories.
- h) Use only the replacement blade, blade pin and rotor designated for this product.
- i) Grease the wheel connectors.
- j) Store the machine only in a dry place.
- k) Make sure the cables are not blocked or tangled when folding or unfolding the top handles.
- l) Clean the exterior of the machine using a soft brush and cloth. Do not use water jets, solvents or varnishes. Remove all grass and debris, especially from the ventilation slots. Turn the machine on its side and clean the blade area.

Blade maintenance

Periodically clean the blade of grass and dirt.

At the beginning of the gardening season, carefully examine the blade. If it is very dull, sharpen it or replace it.

If the blade is damaged or worn, replace it with a new one.

Warning! Observe the following safety measures:

- Disconnect the machine from the power source and wait for the blade to come to a complete stop before proceeding with any operation.
- Be careful not to cut yourself! Use heavy-duty gloves when handling the blade.
- Use only a designated replacement blade.
- Do not remove the blade without a good reason.

Replacing the blade

- Turn the car on its side.
- Hold the blade (C) with one hand. Use protective gloves
- Use a hex wrench to loosen and remove the blade nut (B).
- Replace the blade.
- Tighten the nut securely.

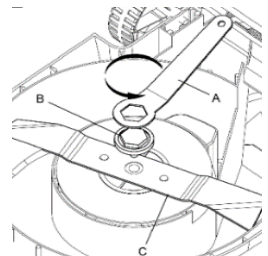

7.2 Troubleshooting

The following table gives you checks and actions you can take if the machine is not working properly. If they do not identify/fix the problem, contact an authorized RURIS service.

Warning : Switch off the engine and disconnect the mains plug before investigating faults.

Problem	Possible causes	Solution method
The car does not work.	Power is off. The socket is faulty. The extension cord is damaged. Engine protection has been activated. Safety shutdown has been activated.	Turn on the power. Use another outlet. Check the cable, replace if damaged. Allow the engine to cool and increase the cutting height. Let it cool for a few minutes and increase the cutting height. Do not operate the switch lever at this time, as this will prolong the reset time of the safety cut-out.
The machine runs intermittently.	The extension cord is damaged. The machine's internal wiring is damaged Engine protection has been activated.	Check the cable, replace if damaged. Contact an authorized RURIS service. Allow the engine to cool and increase the cutting height.
The blade does not rotate	The cutting blade is obstructed. The blade screw is loose.	Remove the obstruction. Tighten the blade screw.
Excessive vibration/noise.	The blade screw is loose. The cutting blade is damaged.	Tighten the blade screw. Sharpen or replace the blade.



Do not dispose of electrical equipment, industrial electronics and components in household waste! Information on WEEE. Considering the provisions of GEO 195/2005 - regarding environmental protection and GEO 5/2015. Consumers should consider the following indications

for the delivery of electrical waste, specified below:

- Consumers have the obligation not to dispose of waste electrical and electronic equipment (WEEE) as unsorted municipal waste and to collect this WEEE separately.
- The collection of these named wastes (WEEE) will be carried out through the Public Collection Service within each county and through collection centers organized by economic operators authorized for the collection of WEEE. Information provided by the Environmental Fund Administration www.afm.ro to have the European Union journal.
- Consumers can hand in WEEE free of charge at the previously specified collection points.

8. DECLARATIONS OF CONFORMITY

DECLARATION OF CONFORMITY CE

Manufacturer : SC RURIS IMPEX SRL

Blvd. _ Decebal, no. 111, Administrative Building , Craiova, Dolj, Romania

Goal. 0351 464 632, www.ruris.ro, info@ruris.ro

Authorized representative: Eng. Stroe Marius Catalin – General Manager

Authorized person for the technical file: ing.Alexandru Radoi – Production Design Director



Description of the car : The electric lawnmower is a machine used for the area of grass lawns, having applicability for all surfaces around the house.

Product serial number : AASF0100001XXXXRXE1500 (where AA represents the last two digits of the year of manufacture , characters 5 and 6 batch number, characters 7-11 the product number)

Product: lawn mower on battery

Model: RURIS

Type: RXE1500

Motor : Electric, single-phase

Power: 1500W

Working width : 370 mm

Collector bag volume : 50 l

We, SC RURIS IMPEX SRL Craiova, producer , in compliance with GD 1029/2008 - regarding the conditions for the introduction of machines on the market , Directive 2006/42/EC – safety and security requirements, Standard EN ISO 12100:2010 – Machines , Security, Directive 2000/14/EC amended by Directive 2005/88 /CE , HG 1756/2006 – on limiting the level of noise emissions in the environment, Directive 2014/30/EU on electromagnetic compatibility (HG 487/2016 on electromagnetic compatibility, updated 2019), Directive 2011/65/EU of June 8, 2011 on restrictions on the use of certain

hazardous substances in electrical and electronic equipment amended by Directive 2015/863/EU, Annex 2, we have certified the conformity of the product with the specified standards and declare that it complies with the main safety and security requirements, does not endanger life, health, work safety and has no negative impact on the environment.

The undersigned, Stroe Catalin, the manufacturer's representative, declare on my own responsibility that the product is in accordance with the following European standards and directives:

SR EN ISO 12100:2011/ EN ISO 12100:2011 - Machine safety . Basic concepts, general design principles. Basic terminology, methodology. Technical principles

SR EN 60335-2-77:2011/ EN 60335-2-77:2010- Electrical appliances for household use and similar purposes. Security. Part 2-77: Particular requirements for pedestrian - operated electric lawn mowers

SR EN ISO 13857:2020/ EN 13857:2020- Machine safety. Safety distances to prevent upper and lower limbs from entering hazardous areas

SR EN ISO 20643:2008/ ISO 20643:2005/AMD 1:2012- Mechanical vibrations . machinery held in hand and guided by hand. Principles for evaluating vibration emission

IEC 60335-1:2020- Household and similar electrical appliances - Safety - Part 1: General requirements

SR EN 60335-1:2012/A13:2018/EN 60335-1:2012/A13:2017- Electrical appliances for household use and similar purposes. Security. Part 1: General prescriptions

SR EN 62233:2008/ EN 62233:2008- Methods for measuring the electromagnetic fields of household electrical appliances and similar purposes regarding human exposure

SR EN 55014-1:2021/ EN 55014-1:2021- Electromagnetic compatibility. Requirements for household appliances, power tools and similar appliances. Part 1: Issue

SR EN 55014-2:2021/ EN 55014-2:2021 – Electromagnetic compatibility. Requirements for household appliances, power tools and similar appliances. Part 2: Immunity. Product family standard

SR EN 61000-3-2:2019/A1:2021/ EN IEC 61000-3-2:2019/A1:2021 - Electromagnetic compatibility (EMC) - Part 3-2: Limits - Limits for emissions of harmonic currents (current of equipment input ≤ 16 A per phase)

SR EN 61000-3-3:2014/A2:2021/ EN 61000-3-3:2014/A2:2022- Electromagnetic compatibility (EMC) - Part 3-3: Limits - Limitation of voltage variations, voltage fluctuations and of flicker in public low-voltage power supply networks, for equipment with a rated current ≤ 16 A per phase and not subject to connection restrictions

SR EN ISO 3744:2011 - Acoustics. Determination of sound power levels emitted by noise sources using sound pressure

Directive 2000/14/EC (amended by Directive 2005/88/EC) – Noise emissions in the outdoor environment

Directive 2006/42/EC - on machines - placing machines on the market

Direction 2014/30/EU - on electromagnetic compatibility (HG 487/2016 on electromagnetic compatibility , updated 2019);

Directive 2011/65/EU of June 8, 2011 on restrictions on the use of certain hazardous substances in electrical and electronic equipment as amended by Directive 2015/863/EU, Annex 2.

Manufacturer's brand and name: ZSI Co. Ltd

Other Standards or specifications used:

- **SR EN ISO 9001** - Quality Management System
- **SR EN ISO 14001** - Environmental Management System
- **ISO 45001:2018** - Health and Safety Management System Occupational .

Note: the technical documentation is owned by the manufacturer .

Clarification: This declaration is in accordance with the original.

Validity period: 10 years from the date of approval .

Place and date of issue: **Craiova, 29.11.2023**

Year of application of the CE marking: **2023**

No. reg : **1507/29.11.2023**

Authorized person and signature :

Ing. Stroe Marius Catalin

Director General of

SC RURIS IMPEX SRL



DECLARATION OF CONFORMITY EC

Manufacturer : SC RURIS IMPEX SRL

Blvd. _ Decebal, no. 111, Administrative Building , Craiova, Dolj, Romania

Goal. 0351 464 632, www.ruris.ro, info@ruris.ro

Authorized representative: Eng. Stroe Marius Catalin – General Manager

Authorized person for the technical file: ing.Alexandru Radoi – Production Design Director

Description of the car : The electric lawnmower is a machine used for the area of grass lawns, having applicability for all surfaces around the house.

Product serial number : AASF0100001XXXXRXE1500 (where AA represents the last two digits of the year of manufacture , characters 5 and 6 batch number, characters 7-11 the product number)

Product: lawn mower on battery

Model: RURIS

Type: RXE1500

Motor : Electric, single-phase

Power: 1500W

Working width : 370 mm

Collector bag volume : 50 l

Measured acoustic power level : **93.2 dB(A)** Guaranteed acoustic power level: **96 dB(A)**

Power level _ acoustics is certified by TUV Sud through Certificate no. OR/015231/024 of 25.04.2021 , in accordance with provisions Directive 2000/14/CE and SR EN ISO 3744: 2011.

We, SC RURIS IMPEX SRL Craiova, producer , in compliance with GD 1029/2008 - regarding the conditions for the introduction of cars on the market , Directive 2006/42/EC - safety and security requirements , Standard EN ISO 12100:2010 - Cars . Security, Directive 2000/14/EC amended by Directive 2005/88/EC , HG 1756/2006 - on limiting the level of noise emissions in the environment, Directive 2014/35/EU , HG 409/2016 - on low voltage equipment, Directive 2014/30/EU on electromagnetic compatibility (HG 487/2016 on electromagnetic compatibility , updated 2019), DIRECTIVE 2011/65/EU of June 8, 2011 on restrictions on the use of certain hazardous substances in electrical and electronic equipment amended by Directive 2015/863 /EU, Annex 2, we have certified the conformity of the product with the specified standards and declare that it complies with the main safety and security requirements , does not endanger life , health , work safety and has no negative impact on the environment. The undersigned, Stroe Catalin, the manufacturer's representative , declare on my own responsibility that the product is in accordance with the following European standards and directives:

- **SR EN ISO 3744:2011** - Acoustics. Determination of sound power levels emitted by noise sources using sound pressure
- **SR EN ISO 9001** - Quality Management System
- **SR EN ISO 14001** - Environmental Management System
- **ISO 45001:2018** - Health and Safety Management System Occupational .

Note: the technical documentation is owned by the manufacturer .

Clarification: This declaration is in accordance with the original. Validity period: 10 years from the date of approval .

Place and date of issue: **Craiova, 29.11.2023**

Year of application of the CE marking: **2023**

No. reg : **1508/29.11.2023**

Authorized person and signature :

Ing. Stroe Marius Catalin

Director General of

SC RURIS IMPEX SRL

Elektromos fűnyírógép RURIS RXE1500



1. BEVEZETÉS	2
2. BIZTONSÁGI UTASÍTÁSOK	2
3. MŰSZAKI ADATOK	4
4. A GÉP ÁTTEKINTÉSE	4
5. ÖSSZESZERELÉS	4
6. ÜZEMBE HELYEZÉS	5
7. KARBANTARTÁS ÉS HIBAEHÁRÍTÁS	6
8. MEGFELELŐSÉGI NYILATKOZATOK	7

1. BEVEZETÉS

Kedves ügyfél!

Köszönjük a RURIS termék vásárlása melletti döntését és a cégünkbe vetett bizalmát! A RURIS 1993 óta van jelen a piacon, és ez idő alatt erős márkává vált, amely ígéreteinek betartásával, de folyamatos befektetésekkel építette hírnevét, hogy megbízható, hatékony és minőségi megoldásokkal segítse a vásárlókat.

Biztosak vagyunk benne, hogy értékelni fogja termékünket, és sokáig élvezni fogja teljesítményét. A RURIS nem csak gépeket, hanem komplett megoldásokat kínál ügyfeleinek. A vevővel való kapcsolat fontos eleme az értékesítés előtti és utáni tanácsadás, hiszen a RURIS ügyfelei partnerboltok és szervizpontok egész hálózatával állnak rendelkezésükre.

A vásárolt termék élvezetéhez kérjük, figyelmesen olvassa el a használati útmutatót. Az utasítások követésével garantált a hosszú használat.

A RURIS cég folyamatosan dolgozik termékei fejlesztésén, ezért fenntartja magának a jogot, hogy többek között formáját, megjelenését és teljesítményét módosítsa anélkül, hogy ezt előzetesen közölné.

Még egyszer köszönjük, hogy a RURIS termékeket választotta!











Ügyfélinformációk és támogatás:

Telefon: 0351 820 105

e-mail: info@ruris.ro

2. BIZTONSÁGI UTASÍTÁSOK

2.1. FIGYELMEZTETÉSEK A GÉPEN

	Figyelem! Veszély!		Óvatos! A gép közelében lévő személyek testi sérülésének veszélye.
	Óvatos! Tartsd a távolságot.		Kapcsolja ki a gépet, és húzza ki a csatlakozódugót a konnektorból beállítás, tisztítás vagy a kábel sérülése előtt.
	Óvatos! A kések a motor leállítása után tovább forognak.		Óvatos! Áramütés veszélye
	Használat előtt olvassa el a használati útmutatót.		A kezelőnek egyéni védőfelszerelést (PPE) kell viselnie. Ha a gépet használja, védőszemüveget kell viselnie a levegőbe kiszóródó tárgyak ellen, hallásvédőt, például hangszigetelt sisakot kell viselnie.
	Ne tegye ki esőnek.		Ne dolgozzon meredek lejtőkön.

2.2. FIGYELMEZTETÉSEK

Az Ön fűnyíróját úgy tervezték, hogy az ebben a kézikönyvben ismertetett biztonságos használat szabályainak megfelelően használható legyen. Mint minden típusú elektromos berendezésnél, a kezelő bármilyen hibája vagy figyelmetlensége személyi sérülést okozhat.

HASZNÁLAT ELŐTT MINDIG OLVASSA EL EZEKET AZ UTASÍTÁSOKAT A TERMÉK

Figyelem

Az elektromos kéziszerszám tényleges használata során fellépő rezgés kibocsátás eltérhet a teljes megadott értéktől, a szerszám használatától függően.

A kezelő védelmét szolgáló biztonsági intézkedések azonosításának szükségessége a tényleges használati feltételek melletti expozíció becslésén alapul (figyelembe véve a működési ciklus minden részét, például a gép leállási és alapjáratú idejét, az indítási időt kivül).

Óvatos:

Ezt a gépet TILOS használni gyermekek és csökkent fizikai, érzékszervi vagy szellemi képességű, illetve tapasztalat vagy tudás hiányával rendelkező személyek. A helyi előírások korlátozhatják a kezelő életkorát. Ne engedje, hogy gyerekek játsszanak a készülékkel.

Ha a tápkábel megsérül, a veszély elkerülése érdekében a gyártónak, annak szervizképviselőének vagy egy hasonlóan képzett személynek ki kell cserélnie.

Biztonsági utasítások

FONTOS! HASZNÁLAT ELŐTT FIGYELMESEN OLVASSA EL A HASZNÁLATI ÚTMUTATÓT. ŐRIZZE MEG KÉSŐBBI HIVATKOZÁSHOZ.

Biztonságos üzemeltetési óvintézkedések elektromos fűnyíróhoz

kiképzés

- Olvassa el figyelmesen az utasításokat. Ismerkedjen meg a kezelőszervekkel és a gép megfelelő használatával.
- Soha ne engedje, hogy gyermekek vagy az utasításokat nem ismerő személyek használják a fűnyírót. A helyi előírások korlátozhatják a kezelő életkorát.
- Soha ne használja a gépet, ha emberek, különösen gyerekek vagy állatok vannak a közelben.
- Az üzemeltető vagy a felhasználó felelős azokért a balesetekért vagy kockázatokért, amelyeknek harmadik felek vagy áruik ki vannak téve.

Készítmény

- A gép használata közben mindig viseljen megfelelő védőfelszerelést.
- Gondosan ellenőrizze a gép használati területét, és távolítsa el minden tárgyat, amelyet a gép kivetíthet.
- Használat előtt mindig szemrevételezéssel ellenőrizze a gépet, hogy megbizonyosodjon arról, hogy a kések, a fűrészlapcsavarok és a vágóegység nem kopottak vagy sérültek. Cserélje ki a kopott késeket és csavarokat az optimális működés és használat érdekében. Cserélje ki a sérült vagy olvashatatlan címkéket.
- Használat előtt ellenőrizze, hogy a tápegység és a hosszabbító kábel nem sérült vagy kopott-e. Ha a tápkábel használat közben megsérül, azonnal húzza ki. **NE ÉRINTSE MEG A HÁLÓZATI KÁBELHEZ, MIELŐTT KÍVÁNJÁ A ALJZATBÓL.** Ne használja a készüléket, ha a tápkábel sérült vagy kopott.

működőképes

- A gépet csak nappal vagy jó mesterséges megvilágítás mellett használja;
- Ha lehetséges, kerülje a gép használatát nedves fűvön;
- Mindig tartson stabil pozíciót lejtőkön;
- Sétálj, ne szaladj fűnyírásakor;
- A fűvet a lejtő oldalára nyírja, ne fel-le.
- Javasoljuk, hogy fordítson különös figyelmet az irányváltáskor a lejtőn;
- Ne nyírja a fűvet túl meredek lejtőkön;
- Javasoljuk, hogy fordítson különös figyelmet, amikor az autót maga felé húzza;
- Ne döntse meg a gépet szállítás közben.
- Soha ne működtesse a gépet hibás védőburkolatokkal vagy biztonsági berendezések nélkül, például a behelyezett gyűjtőzsák nélkül.
- Óvatosan indítsa be a motort, kövesse az utasításokat, és tartsa távol a lábát a pengéktől;
- Ne döntse meg az autót a motor indításakor;
- Ne tegye a kezét vagy lábát forgó alkatrészek közelébe vagy alá.
- Ne szállítsa a gépet, amíg a gép be van kapcsolva.
- Kapcsolja ki a gépet és húzza ki a dugót a konnektorból. Győződjön meg arról, hogy minden mozgó alkatrész teljesen leállt:

- Amikor elhagyja az autót.

- Mielőtt eltávolítaná az eltömődéseket vagy feloldaná a fűkivezető csatorna blokkolását.

- A készülék ellenőrzése, tisztítása vagy bármilyen beavatkozás előtt.
- Miután eltalált egy idegen tárgyat. A gép újraindítása és használata előtt ellenőrizze, hogy nem sérült-e, és végezze el a szükséges javításokat;

p) Ha a gép rendellenesen vibrálni kezd, azonnal ellenőrizze:

- ellenőrizze a sérüléseket
- cserélje ki vagy javítsa ki a sérült alkatrészeket
- ellenőrizze és húzza meg a laza részeket

Soha ne működtesse a gépet hibás védőburkolatokkal vagy biztonsági berendezések nélkül, például a gyújtózsák nélkül.

Ovatosan indítsa be a motort, kövesse az utasításokat, és tartsa távol a lábát a forgó alkatrészekről.

3. MŰSZAKI ADATOK

Vágási magasság	3 lépcsőfok: 25-75 mm
Sebesség	3300 ford./perc
Vágási szélesség	370 mm
Erő	1500W
Feszültség/frekvencia	230 /240V – 50 Hz
Nettó tömeg tartozékokkal	9,75 kg
Bruttó súly	11,2 kg
Garancia	24 hónap
Gyújtózsák térfogata	35 l
Fogantyú típusa	hajlítható

4. A GÉP ÁTTEKINTÉSE

1. Felső fogantyú
2. Alsó fogantyú
3. Be/ki kapcsoló panel
4. Gyújtótáska
5. Kerekek
6. Motorburkolat
7. Fogantyú rögzítő anya
8. Tápkábel támogatása
9. Hordozó fogantyú
10. Vágási magasság állító kar

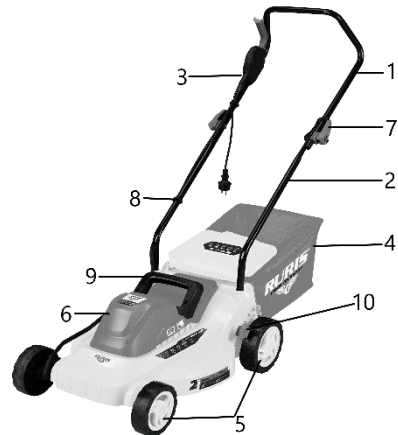

A képek tájékoztató jellegűek, a szállító fenntartja a jogot, hogy szerkezeti és funkcionális változtatásokat hajtson végre a jelen kézikönyvben bemutatott gépen.

5. A SZERELVÉNY

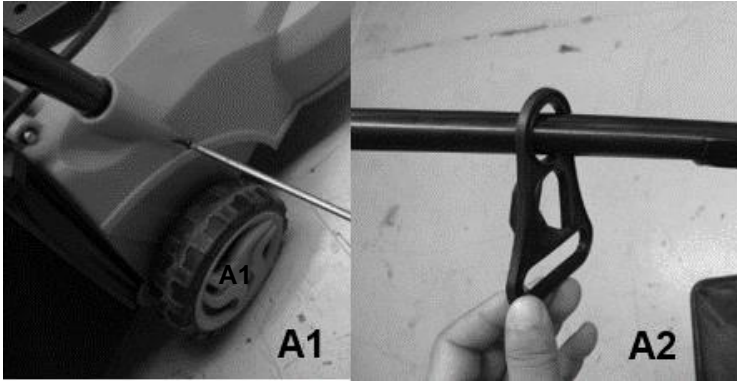

1. Helyezze be a fogantyút a gép testébe, ügyelve arra, hogy a fogantyúban lévő lyuk egy vonalban legyen a gépen lévő furattal, majd rögzítse a mellékelt csavarokkal. (A1).
2. Rögzítse a kábelbilincset a felső fogantyúhoz (A2).
3. Rögzítse a felső fogantyút az alsó fogantyúhoz anyákkal (A3).
4. Rögzítse a kábeleket a mellékelt bilincsekkel.
5. Szerelje fel a gyűjtősákat (A4).

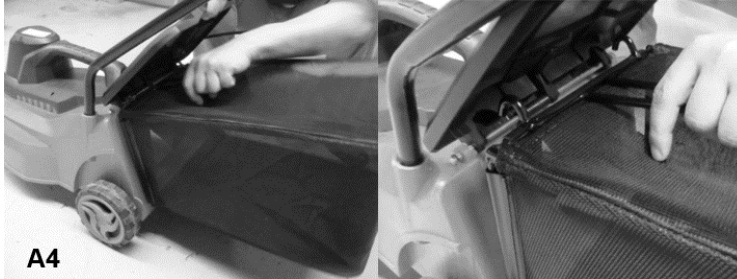

Vágási magasság állítás

Figyelmeztetés: A kés a gép leállítását követően néhány másodpercig tovább forog.

A kívánt vágási hossz eléréséhez mozgassa a vágási magasság beállító kart (A5) egy lépéssel előre és hátra.



6. ÜZEMBE HELYEZÉS

6.1 Csatlakoztatás az áramforráshoz

Figyelem! Mielőtt csatlakoztatná az áramforráshoz, győződjön meg arról, hogy a kapcsoló OFF állásban van. Csatlakoztassa a dugót egy RCD kapcsolóval ellátott áramforráshoz.

6.2 Indítás

Óvatos! Ne indítsa be az autót, ha magas fűvön áll.

Nyomja le a biztonsági gombot (A) a kapcsolóegységen, majd húzza a kapcsolókart (B) a fogantyú felé. Tartsa lenyomva a megszakító kart, miközben elengedi a biztonsági gombot. A gép leállításához engedje el a kapcsolókart, és a gép automatikusan visszatér eredeti kikapcsolt helyzetébe.

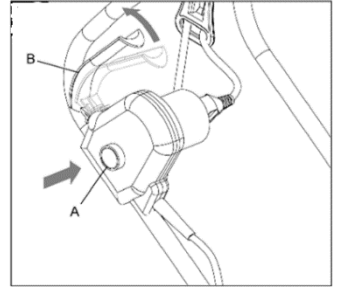

7. KARBANTARTÁS ÉS HIBAEELHÁRÍTÁS

7.1 Karbantartás

- Tartsa szorosan az anyákat és csavarokat, hogy biztosítsa a gép jó működését.
- Gyakran ellenőrizze a fűgyűjtőt, hogy nincs-e rajta kopás vagy sérülés.
- Többkésees gépeknél legyen óvatos, a forgó penge egy másik penge megpörgését okozhatja.
- Javasoljuk, hogy a gép beállításainak elvégzésekor fokozottan ügyeljen arra, hogy ujjai ne szoruljanak be a forgó kések és a gép rögzített részei közé.
- Tárolás előtt mindig hagyja kihűlni a gépet.
- A kések karbantartása során ne feledje, hogy a gép áramforrásról való leválasztása után a kések még néhány másodpercig foroghatnak.
- Biztonsági okokból cserélje ki a kopott vagy hibás alkatrészeket; Csak eredeti alkatrészeket és tartozékokat használjon.
- Csak az ehhez a termékhez tervezett cserepengét, pengecsapot és forgórészt használja.
- Zsírozza meg a kerékcsatlakozókat.
- A gépet csak száraz helyen tárolja.
- Győződjön meg arról, hogy a kábelek nincsenek eltömődve vagy összegabalyodva a felső fogantyúk összecusakásakor vagy kihajtásakor.
- Puha kefével és ruhával tisztítsa meg a gép külsejét. Ne használjon vízsugarat, oldószert vagy lakkot. Távolítsa el minden fűvet és törmelékét, különösen a szellőzőnyílásokból. Fordítsa a gépet az oldalára, és tisztítsa meg a fűrészlap területét.

A penge karbantartása

Rendszeresen tisztítsa meg a fűszálát és a szennyeződést.

A kerti szezon elején alaposan vizsgálja meg a pengét. Ha nagyon fénytelen, élesítse meg vagy cserélje ki.

Ha a penge sérült vagy elhasználódott, cserélje ki egy újra.

Figyelem! Tartsa be a következő biztonsági intézkedéseket:

- Válassza le a gépet az áramforrásról, és várja meg, amíg a fűrészlap teljesen leáll, mielőtt bármilyen műveletet folytatna.
- Vigyázz, ne vágd meg magad! A penge kezelésekor használjon erős kesztyűt.
- Csak a kijelölt cserepengét használjon.
- Indoklás nélkül ne távolítsa el a pengét.

A penge cseréje

- Fordítsa az autót az oldalára.
- Egyik kezével fogja meg a pengét (C). Használjon védőkesztyűt
- Egy imbuszkulcs segítségével lazítsa meg és távolítsa el a penge anyáját (B).
- Cserélje ki a pengét.
- Biztonságosan húzza meg az anyát.

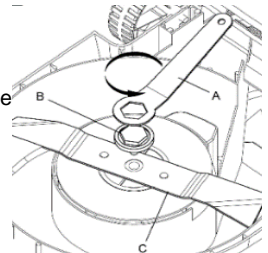

7.2 Hibaelhárítás

Az alábbi táblázat azokat az ellenőrzéseket és teendőket tartalmazza, amelyeket akkor tehet meg, ha a gép nem működik megfelelően. Ha nem azonosítják/javítják a problémát, forduljon egy hivatalos RURIS szervizhez.

Figyelmeztetés : A hibák kivizsgálása előtt állítsa le a motort és húzza ki a hálózati csatlakozót.

Probléma	Lehetséges okok	Megoldási módszer
Az autó nem működik.	Az áramellátás ki van kapcsolva. Az aljzat hibás. A hosszabbító kábel sérült. A motorvédelem aktiválva lett. A biztonsági leállítás aktiválva lett.	Kapcsolja be az áramellátást. Használjon másik konnektort. Ellenőrizze a kábelt, cserélje ki, ha sérült. Hagyja lehűlni a motort, és növelje a vágási magasságot. Hagyja hűlni néhány percig, és növelje a vágási magasságot. Ekkor ne használja a kapcsolókart, mert ez meghosszabbítja a biztonsági lekapcsolás visszaállítási idejét.
A gép szakaszosan működik.	A hosszabbító kábel sérült. A gép belső vezetéke sérült A motorvédelem aktiválva lett.	Ellenőrizze a kábelt, cserélje ki, ha sérült. Forduljon egy hivatalos RURIS szervizhez. Hagyja lehűlni a motort, és növelje a vágási magasságot.
A penge nem forog	A vágópenge elakadt. A penge csavarja meglazult.	Távolítsa el az akadályt. Húzza meg a penge csavarját.
Túlzott rezgés/zaj.	A penge csavarja meglazult. A vágókés megsérült.	Húzza meg a penge csavarját. Élesítse vagy cserélje ki a pengét.



Ne dobja ki az elektromos berendezéseket, az ipari elektronikát és az alkatrészeket a háztartási szemétként! Információ a WEEE-ről. Figyelembe véve a GEO 195/2005 - környezetvédelmi és GEO 5/2015. A fogyasztóknak figyelembe kell venniük a következő jelzéseket

elektromos hulladék szállítására, az alábbiak szerint:

- A fogyasztók kötelesek az elektromos és elektronikus berendezések hulladékait (WEEE) nem válogatatlan települési hulladékként ártalmatlanítani, és ezeket az elektromos és elektronikus berendezések hulladékait külön gyűjteni.

- Ezen megnevezett hulladékok (WEEE) gyűjtése megyénként a Közgyűjtő Szolgáltatón, illetve az elektromos és elektronikus berendezések hulladékainak gyűjtésére jogosult gazdálkodók által szervezett gyűjtőállomásokon keresztül történik. Az információkat a Környezetvédelmi Alap Igazgatósága adta www.afm.ro hogy legyen az Európai Unió folyóirata.

- A fogyasztók az elektromos és elektronikus berendezések hulladékait ingyenesen adhatják le a korábban meghatározott gyűjtőhelyeken.

8. MEGFELELŐSÉGI NYILATKOZATOK

MEGFELELŐSÉGI NYILATKOZAT CE

Gyártó : SC RURIS IMPEX SRL

Blvd. _ Decebal, nem. 111, Igazgatási épület, Craiova, Dolj, Románia

Cél. 0351 464 632, www.ruris.ro, info@ruris.ro

Meghatalmazott képviselő: Eng. Stroe Marius Catalin – vezérigazgató

A műszaki dokumentációra felhatalmazott személy: ing.Alexandru Radoi – gyártástervezési igazgató

Az autó leírása: Az elektromos fűnyírógép egy fűves gyepterületre használt gép, amely a ház minden felületére alkalmazható.

A termék sorozatszáma: AASF010001XXXXRXE1500 (ahol az AA a gyártási év utolsó két számjegyét jelenti, az 5. és 6. karakter a tételszámot, a 7-11. karakterek a termékszámot jelöli)

Termék: elektromos fűnyírógép

Modell: RURIS

Típus: RXE1500



Motor : Elektromos, egyfázisú**Teljesítmény**: 1500W**Munkaszélesség**: 370 mm**Gyújtószák térfogata** : 50 l

Mi, SC RURIS IMPEX SRL Craiova, gyártó, megfélelünk GD 1029/2008 - a gépek forgalomba hozatalának feltételeiről 2006/42/EK irányelv – biztonsági és védelmi követelmények, EN ISO 12100:2010 szabvány – Gépek , Biztonság 2000/14/EK irányelv módosított irányelvvvel 2005/88 /CE , HG 1756/2006 – a környezeti zajkibocsátás korlátozásáról, 2014/30/EU irányelv az elektromágneses összeférhetőségről (HG 487/2016 az elektromágneses összeférhetőségről frissítve 2019), 2011/65/EU irányelv A 2015/863/EU irányelvvvel módosított egyes veszélyes anyagok elektromos és elektronikus berendezésekben történő felhasználásának korlátozásáról szóló 2011. június 8-i 2. számú melléklete igazolta hogy a termék megfelel a meghatározott szabványoknak, és kijelentjük, hogy megfelel a fő biztonsági és védelmi követelmények , nem veszélyeztet az életet, az egészséget, a munkabiztonságot és nincs negatív hatással a környezetre. Alulírott, Stroe Catalin, a gyártó képviselője saját felelősségemre kijelenti, hogy a termék megfelel az alábbi európai szabványoknak és irányelveknek:

SR EN ISO 12100:2011/ EN ISO 12100:2011 - Gépbiztonság . Alapfogalmak, általános tervezési elvek. Alapvető terminológia, módszertan. Műszaki alapelvek

SR EN 60335-2-77:2011/ EN 60335-2-77:2010- Elektromos készülékek háztartási és hasonló célokra. Biztonság. 2-77. rész: Gyalogos működtetésű elektromos fűnyírókra vonatkozó különleges követelmények

SR EN ISO 13857:2020/ EN 13857:2020- Gépbiztonság. Biztonsági távolságok, amelyek megakadályozzák, hogy a felső és alsó végtagok veszélyes területekre kerüljenek

SR EN ISO 20643:2008/ ISO 20643:2005/AMD 1:2012- Mechanikai rezgések . kézben tartott és kézzel irányított gépek. A rezgés kibocsátás értékelésének alapelvei

IEC 60335-1:2020 – Háztartási és hasonló elektromos készülékek – Biztonság – 1. rész: Általános követelmények

SR EN 60335-1:2012/A13:2018/EN 60335-1:2012/A13:2017- Elektromos készülékek háztartási és hasonló célokra. Biztonság. 1. rész: Általános előírások

SR EN 62233:2008/ EN 62233:2008 – Módszerek háztartási elektromos készülékek elektromágneses mezőinek mérésére és hasonló célokra az emberi expozíció tekintetében

SR EN 55014-1:2021/ EN 55014-1:2021- Elektromágneses kompatibilitás. A háztartási gépekre, elektromos szerszámokra és hasonló készülékekre vonatkozó követelmények. 1. rész: Probléma

SR EN 55014-2:2021/ EN 55014-2:2021 – Elektromágneses kompatibilitás. A háztartási gépekre, elektromos szerszámokra és hasonló készülékekre vonatkozó követelmények. 2. rész: Immunitás. Termékcsalád szabvány

SR EN 61000-3-2:2019/A1:2021/ EN IEC 61000-3-2:2019/A1:2021 – Elektromágneses összeférhetőség (EMC) – 3-2. rész: Határértékek – Harmonikus áramok kibocsátásának határértékei (áramáram). berendezés bemenete ≤ 16 A fázisonként)

SR EN 61000-3-3:2014/A2:2021/ EN 61000-3-3:2014/A2:2022- Elektromágneses kompatibilitás (EMC) - 3-3. rész: Határértékek - Feszültségváltozások, feszültségingadozások és vibráció korlátozása nyilvános kitesztelésű áramellátó hálózatokban, ≤ 16 A/fázis névleges áramú berendezésekhez, amelyekre nem vonatkoznak csatlakozási korlátozások

SR EN ISO 3744:2011 – Akusztika. A zajforrások által kibocsátott hangteljesítményszintek meghatározása hangnyomás segítségével

2000/14/EK irányelv (a 2005/88/EK irányelvvvel módosított) – Zajkibocsátás a kültéri környezetben

2006/42/EK irányelv - a gépekről - a gépek forgalomba hozataláról

Irány 2014/30/EU - az elektromágneses kompatibilitásról (HG 487/2016 az elektromágneses összeférhetőségről, frissítve 2019);

/EU irányelvvvel módosított 2011/65/EU irányelv (2011. június 8.) az egyes veszélyes anyagok elektromos és elektronikus berendezésekben történő felhasználásának korlátozásairól, 2. melléklet.

Gyártó márka és neve: ZSI Zrt

Egyéb használt szabványok vagy előírások:

- **SR EN ISO 9001** – Minőségirányítási rendszer
- **SR EN ISO 14001** – Környezetirányítási Rendszer
- **ISO 45001:2018** – Munkahelyi egészség- és biztonságrányítási rendszer.

Megjegyzés: a műszaki dokumentáció a gyártó tulajdona.

Pontosítás: Ez a nyilatkozat megfelel az eredetinek.

Érvényességi idő: a jóváhagyástól számított 10 év.

Kiállítás helye és ideje: **Craiova, 2023.11.29**

A CE-jelölés alkalmazásának éve: **2023**

sz. reg : **1507/2023.11.29**

Meghatalmazott személv és aláírás :

Ing. Stroe Marius Catalin

főgazdátja

SC RURIS IMPEX SRL

MEGFELELŐSÉGI NYILATKOZAT EK

Gyártó : SC RURIS IMPEX SRL

Bldv. _ Decebal, nem. 111, Igazgatási épület, Craiova, Dolj, Románia

Cél. 0351 464 632, www.ruris.ro, info@ruris.ro

Meghatalmazott képviselő: Eng. Stroe Marius Catalin – vezérigazgató

A műszaki dokumentációra felhatalmazott személy: ing.Alexandru Radoi – gyártástervezési igazgató

Az autó leírása: Az elektromos fűnyírógep egy fűves gyepterületre használt gép, amely a ház minden felületére alkalmazható.

A termék sorozatszám: AASF0100001XXXXRXE1500 (ahol az AA a gyártási év utolsó két számjegyét jelenti, az 5. és 6. karakter a tételszámot, a 7-11. karakterek a termékszámot jelöli)

Termék: elektromos fűnyírógep **Modell: RURIS**

Típus: RXE1500

Motor : Elektromos, egyfázisú

Teljesítmény: 1500W

Munkaszélesség: 370 mm

Gyűjtőzsák térfogata : 50 l

Mért akusztikus teljesítményszint: **93.2 dB(A)** Garantált akusztikus teljesítményszint: **96 dB(A)**)

Teljesítményszint _ akusztika _ van a TUV Sud által hitelesített számú bizonyítvány OR/015231/024,

2021.04.25 ., a 2000/14/EK irányelv és az SR EN ISO 3744:2011 rendelkezéseinek megfelelően .

Mi, SC RURIS IMPEX SRL Craiova, gyártó, megfelelünk GD 1029/2008 - Az autók forgalomba hozatalának feltételeiről , 2006/42/EK irányelv - Biztonsági és védelmi követelmények , EN ISO 12100:2010 - Autók szabvány . Biztonság, a 2005/88/EK irányelvvel módosított 2000/14/EK irányelv , HG 1756/2006 - a környezeti zajkibocsátás korlátozásáról, 2014/35/EU irányelv , HG 409/2016 - a kifeszültségű berendezésekről, 2014/30/EU irányelv az elektromágneses összeférhetőségről (HG 487/2016 az elektromágneses összeférhetőségről, frissítve 2019), 2011/65/EU IRÁNYELV (2011. június 8.) az egyes veszélyes anyagok elektromos és elektronikus berendezésekben való felhasználásának korlátozásáról, módosított irányelv 2015/863/EU, 2. számú melléklet, igazoltuk, hogy a termék megfelel a meghatározott szabványoknak, és kijelentjük, hogy megfelel a fő biztonsági és védelmi követelményeknek, nem veszélyeztet az életet, az egészséget, a munkabiztonságot és nincs negatív hatással a termékre. környezet.

Alulírott, Stroe Catalin, a gyártó képviselője saját felelősségemre kijelenti, hogy a termék megfelel az alábbi európai szabványoknak és irányelveknek:

- **SR EN ISO 3744:2011** – Akusztika. A zajforrások által kibocsátott hangteljesítményszintek meghatározása hangnyomás segítségével
- **SR EN ISO 9001** – Minőségirányítási rendszer
- **SR EN ISO 14001** – Környezetirányítási Rendszer
- **ISO 45001:2018** – Munkahelyi egészség- és biztonságirányítási rendszer.

Megjegyzés: a műszaki dokumentáció a gyártó tulajdona.

Pontosítás: Ez a nyilatkozat megfelel az eredetinek. Érvényességi idő: a jóváhagyástól számított 10 év.

Kiállítás helye és ideje: **Craiova, 2023.11.29**

A CE-jelölés alkalmazásának éve: **2023**

sz. reg : **1508/2023.11.29**

Meghatalmazott személy és aláírás : Ing. Stroe Marius Catalin

főigazgatója

SC RURIS IMPEX SRL

Tondeuse électrique à gazon RURIS RXE1500



1. INTRODUCTION	2
2. CONSIGNES DE SÉCURITÉ	2
3. DONNÉES TECHNIQUES	4
4. PRÉSENTATION DE LA MACHINE	5
5. ASSEMBLAGE	5
6. MISE EN SERVICE	6
7. ENTRETIEN ET DÉPANNAGE	6
8. DÉCLARATIONS DE CONFORMITÉ	8

1. INTRODUCTION

Cher client!

Merci pour votre décision d'acheter un produit RURIS et pour votre confiance en notre entreprise ! RURIS est présente sur le marché depuis 1993 et est devenue pendant tout ce temps une marque forte, qui a bâti sa réputation en tenant ses promesses, mais aussi par des investissements continus visant à aider les clients avec des solutions fiables, efficaces et de qualité.

Nous sommes convaincus que vous apprécierez notre produit et profiterez longtemps de ses performances. RURIS ne propose pas seulement des machines à ses clients, mais des solutions complètes. Un élément important dans la relation avec le client est le conseil avant et après la vente, car les clients de RURIS ont à leur disposition tout un réseau de magasins et de points de service partenaires. Pour profiter du produit acheté, veuillez lire attentivement le manuel d'utilisation. En suivant les instructions, vous aurez la garantie d'une longue utilisation.

La société RURIS travaille continuellement au développement de ses produits et se réserve donc le droit de modifier, entre autres, leur forme, leur apparence et leurs performances, sans avoir l'obligation de le communiquer au préalable.

Merci encore d'avoir choisi les produits RURIS !









Informations et assistance client :



Téléphone : 0351.820.105

e-mail : info@ruris.ro

2. CONSIGNES DE SÉCURITÉ

2.1. AVERTISSEMENTS SUR LA MACHINE

	Avertissement! Danger!		Prudent! Risque de blessures corporelles pour les personnes se trouvant à proximité de la machine.
	Prudent! Garde tes distances.		Éteignez la machine et débranchez la fiche du secteur avant de procéder au réglage, au nettoyage ou si le câble est endommagé.
	Prudent! Les pales continuent de tourner après l'arrêt du moteur.		Prudent! Risque de choc électrique .
	Lisez le manuel d'instructions avant utilisation.		L'opérateur doit porter un équipement de protection individuelle (EPI). Si la machine est utilisée, vous devez porter des lunettes de protection contre les objets projetés dans l'air, vous devez porter des protections auditives comme un casque à isolation acoustique.

	Ne pas exposer à la pluie		Ne travaillez pas sur des pentes raides.
---	---------------------------	--	--

2.2. AVERTISSEMENTS

Votre tondeuse à gazon a été conçue pour être utilisée conformément aux règles d'utilisation sûre décrites dans ce manuel. Comme pour tout type d'équipement électrique, toute erreur ou négligence de la part de l'opérateur peut entraîner des blessures.

TOUJOURS LIRE CES INSTRUCTIONS AVANT UTILISATION LE PRODUIT

Avertissement

Les émissions de vibrations lors de l'utilisation réelle de l'outil électrique peuvent différer de la valeur totale déclarée, en fonction de la manière dont l'outil est utilisé.

La nécessité d'identifier des mesures de sécurité pour la protection des opérateurs repose sur une estimation de l'exposition dans les conditions réelles d'utilisation (en tenant compte de toutes les parties du cycle de fonctionnement, telles que le moment où la machine est arrêtée et au ralenti, en plus de l'heure de démarrage).

Prudent:

Cette machine NE DOIT PAS être utilisée par des enfants et des personnes ayant des capacités physiques, sensorielles ou mentales réduites ou manquant d'expérience ou de connaissances. Les réglementations locales peuvent restreindre l'âge de l'opérateur.

Ne laissez pas les enfants jouer avec l'appareil.

Si le cordon d'alimentation est endommagé, il doit être remplacé par le fabricant, son agent de service ou une personne de qualification similaire afin d'éviter tout danger.

Consignes de sécurité

IMPORTANT! LIRE ATTENTIVEMENT LE MANUEL AVANT UTILISATION. À CONSERVER POUR RÉFÉRENCE FUTURE.

Précautions d'utilisation sécuritaires pour les tondeuses à gazon électriques entraînement

- Lisez attentivement les instructions. Familiarisez-vous avec les commandes et la bonne utilisation de la machine.
- Ne laissez jamais des enfants ou des personnes ne connaissant pas les instructions utiliser la tondeuse à gazon. Les réglementations locales peuvent restreindre l'âge de l'opérateur.
- N'utilisez jamais la machine en présence de personnes, notamment d'enfants, ou d'animaux à proximité.
- L'opérateur ou l'utilisateur est responsable des accidents ou risques auxquels des tiers ou leurs marchandises sont soumis.

Préparation

- Portez toujours un équipement de protection approprié lorsque vous utilisez la machine.
- Inspectez soigneusement la zone d'utilisation de la machine et retirez tous les objets qui pourraient être projetés par la machine.
- Avant utilisation, inspectez toujours visuellement la machine pour vous assurer que les lames, les boulons de lame et l'ensemble de coupe ne sont pas usés ou endommagés. Remplacez les lames et les vis usées pour un fonctionnement et une utilisation optimaux. Remplacez les étiquettes endommagées ou illisibles.
- Avant utilisation, vérifiez l'alimentation électrique et la rallonge pour déceler tout dommage ou usure. Si le cordon d'alimentation est endommagé pendant l'utilisation, débranchez-le immédiatement. **NE TOUCHEZ PAS LE CORDON D'ALIMENTATION AVANT DE LE DÉBRANCHER DE LA PRISE.** N'utilisez pas l'appareil si le cordon d'alimentation est endommagé ou effiloché.

fonctionnement

- Utiliser la machine uniquement pendant la journée ou dans des conditions de bonne lumière artificielle ;
- Évitez d'utiliser la machine sur de l'herbe mouillée lorsque cela est possible ;
- Maintenez toujours une position stable sur les pentes ;
- Marchez, ne courez pas lorsque vous tondez la pelouse ;
- Tondre la pelouse sur le côté d'une pente et non de haut en bas.
- Nous vous recommandons d'être particulièrement attentif lors des changements de direction en pente ;
- Ne tondez pas la pelouse sur des pentes trop raides ;

- h) Nous vous recommandons d'être particulièrement prudent lorsque vous tirez la voiture vers vous ;
- i) N'inclinez pas la machine lors du transport.
- j) Ne jamais utiliser la machine avec des protections défectueuses ou sans dispositifs de sécurité, par exemple sans le sac de collecte mis en place.
- k) Démarrez soigneusement le moteur, en suivant les instructions et en gardant vos pieds éloignés de la ou des lames ;
- l) N'inclinez pas la voiture lors du démarrage du moteur ;
- m) Ne placez pas les mains ou les pieds à proximité ou sous les composants en rotation.
- n) Ne transportez pas la machine lorsqu'elle est sous tension.
- o) Éteignez la machine et retirez la fiche de la prise. Assurez-vous que toutes les pièces mobiles sont complètement arrêtées :
- Chaque fois que vous quittez la voiture.
 - Avant de retirer les blocages ou de débloquer le canal d'évacuation de l'herbe.
 - Avant tout contrôle, nettoyage ou toute intervention sur l'appareil.
 - Après avoir heurté un objet étranger. Vérifiez la machine pour déceler tout dommage et effectuez les réparations nécessaires avant de redémarrer et d'utiliser la machine ;
- p) Si la machine commence à vibrer anormalement, vérifiez-la immédiatement :
- vérifier les dommages
 - remplacer ou réparer tout composant endommagé
 - vérifier et serrer toutes les pièces desserrées

N'utilisez jamais la machine avec des protections défectueuses ou sans dispositifs de sécurité, par exemple sans le sac collecteur en place.

Démarrez le moteur avec précaution, en suivant les instructions et en gardant vos pieds éloignés des pièces en rotation.

3. DONNÉES TECHNIQUES

Hauteur de coupe	3 étapes : 25-75 mm
Vitesse	3300 tr/min
Largeur de coupe	370 millimètres
Pouvoir	1500W
Tension/Fréquence	230 /240V – 50 Hz
Poids net avec accessoires	9,75 kg
Poids brut	11,2 kg
Garantie	24mois
Volume du sac collecteur	35 litres
Type de poignée	souple

4. APERÇU DE LA MACHINE

1. Poignée supérieure
2. Poignée inférieure
3. Panneau d'interrupteur marche/arrêt
4. Sac collecteur
5. Roues
6. Capot moteur
7. Écrou de serrage de la poignée
8. Prise en charge du câble d'alimentation
9. Poignée de transport
10. Levier de réglage de la hauteur de coupe

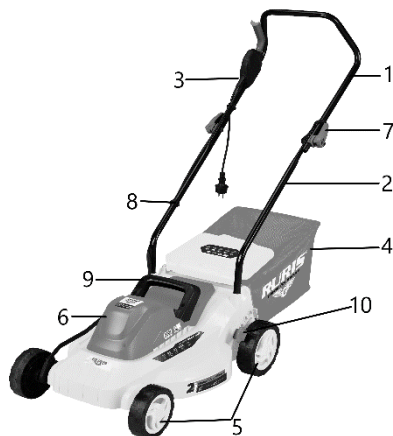

Les images sont informatives, le fournisseur se réserve le droit d'apporter des modifications structurelles et fonctionnelles à la machine présentée dans ce manuel.

5. L'ASSEMBLÉE

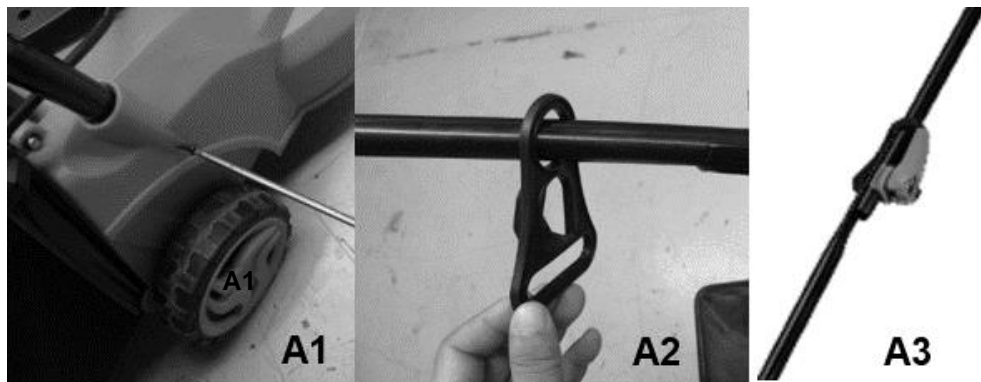

1. Insérez la poignée dans le corps de la machine, en vous assurant que le trou de la poignée est aligné avec le trou de la machine, puis fixez-la avec les vis fournies. (A1).
2. Fixez le serre-câble à la poignée supérieure (A2).
3. Fixez la poignée supérieure à la poignée inférieure avec des écrous (A3).
4. Fixez les câbles à l'aide des pinces fournies.
5. Montez le sac de collecte (A4).

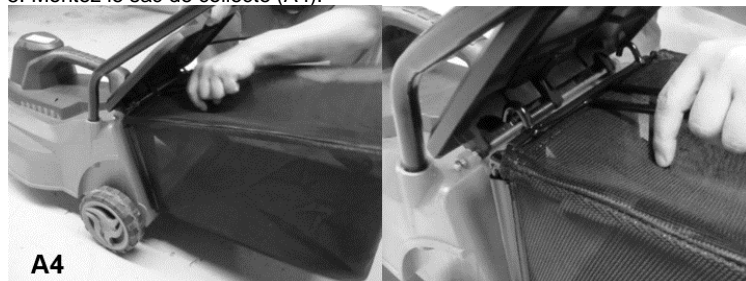

Réglage de la hauteur de coupe

Attention : La lame continue de tourner pendant plusieurs secondes après l'arrêt de la machine.

Pour obtenir la longueur de coupe souhaitée, déplacez le levier de réglage de la hauteur de coupe (A5) d'un pas vers l'avant et vers l'arrière.



6. MISE EN SERVICE

6.1 Connexion à la source d'alimentation

Avertissement! Avant de vous connecter à la source d'alimentation, assurez-vous que l'interrupteur est en position OFF. Connectez la fiche à une source d'alimentation équipée d'un interrupteur RCD.

6.2 Démarrage

Prudent! Ne démarrez pas la voiture si vous êtes sur des herbes hautes.

Appuyez sur le bouton de sécurité (A) sur l'ensemble interrupteur, puis tirez le levier de l'interrupteur (B) vers la poignée. Maintenez le levier du disjoncteur enfoncé tout en relâchant le bouton de sécurité. Pour arrêter la machine, relâchez le levier de l'interrupteur et elle reviendra automatiquement à sa position d'arrêt d'origine.

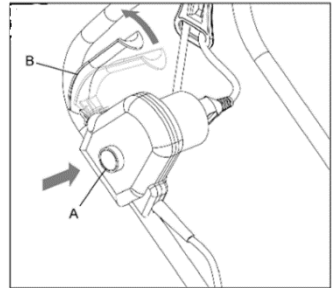

7. MAINTENANCE ET DÉPANNAGE

7.1 Entretien

- Gardez tous les écrous et boulons bien serrés pour garantir que la machine est en bon état de fonctionnement.
- Vérifiez fréquemment le bac de ramassage pour détecter tout signe d'usure ou de dommage.
- Dans le cas des machines multi-lames, soyez prudent, une lame qui tourne peut faire tourner une autre lame.
- Lors des réglages de la machine, nous vous recommandons de faire très attention à ne pas vous coincer les doigts entre les lames en rotation et les parties fixes de la machine.
- Laissez toujours la machine refroidir avant de la ranger.
- Lors des opérations d'entretien des lames, n'oubliez pas qu'après avoir débranché la machine de la source d'alimentation, les lames peuvent continuer à tourner pendant quelques secondes.
- Pour des raisons de sécurité, remplacer les pièces usées ou défectueuses ; Utilisez uniquement des pièces de rechange et des accessoires d'origine.
- Utilisez uniquement la lame, l'axe de lame et le rotor de remplacement désignés pour ce produit.
- Graisser les connecteurs de roue.
- Rangez la machine uniquement dans un endroit sec.
- Assurez-vous que les câbles ne sont pas bloqués ou emmêlés lors du pliage ou du dépliage des poignées supérieures.
- Nettoyez l'extérieur de la machine à l'aide d'une brosse douce et d'un chiffon. Ne pas utiliser de jets d'eau, de solvants ou de vernis. Retirez toute l'herbe et les débris, en particulier des fentes de ventilation. Retournez la machine sur le côté et nettoyez la zone de la lame.

Entretien de la lame

Nettoyez périodiquement le brin d'herbe et de saleté.

Au début de la saison de jardinage, examinez attentivement la lame. S'il est très émoussé, affûtez-le ou remplacez-le.

Si la lame est endommagée ou usée, remplacez-la par une neuve.

Avertissement! Respectez les mesures de sécurité suivantes :

- Débranchez la machine de la source d'alimentation et attendez l'arrêt complet de la lame avant de procéder à toute opération.
- Attention à ne pas vous couper ! Utilisez des gants résistants lorsque vous manipulez la lame.
- Utilisez uniquement une lame de remplacement désignée.
- Ne retirez pas la lame sans raison valable.

Remplacement de la lame

- Tournez la voiture sur le côté.
- Tenez la lame (C) d'une main. Utilisez des gants de protection
- Utilisez une clé hexagonale pour desserrer et retirer l'écrou de la lame (B).
- Remplacez la lame.
- Serrez fermement l'écrou.

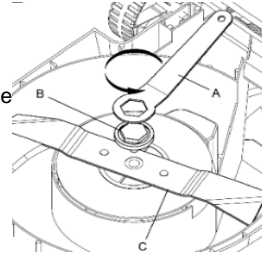

7.2 Dépannage

Le tableau suivant vous indique les contrôles et les actions que vous pouvez entreprendre si la machine ne fonctionne pas correctement. S'ils n'identifient pas/ne résolvent pas le problème, contactez un service RURIS agréé.

Attention : Arrêtez le moteur et débranchez la fiche secteur avant de rechercher les pannes.

Problème	Causes possibles	Méthode de résolution
La voiture ne fonctionne pas.	L'alimentation est coupée. La prise est défectueuse. La rallonge est endommagée. La protection du moteur a été activée. L'arrêt de sécurité a été activé.	Allumer l'appareil. Utilisez une autre prise. Vérifiez le câble, remplacez-le s'il est endommagé. Laissez le moteur refroidir et augmentez la hauteur de coupe. Laissez refroidir quelques minutes et augmentez la hauteur de coupe. N'actionnez pas le levier de commutation à ce stade, car cela prolongerait le temps de réinitialisation du coupe-circuit de sécurité.
La machine fonctionne par intermittence.	La rallonge est endommagée. Le câblage interne de la machine est endommagé La protection du moteur a été activée.	Vérifiez le câble, remplacez-le s'il est endommagé. Contactez un service RURIS agréé. Laissez le moteur refroidir et augmentez la hauteur de coupe.
La lame ne tourne pas	La lame de coupe est obstruée. La vis de la lame est desserrée.	Retirez l'obstruction. Serrez la vis de la lame.
Vibrations/bruit excessifs.	La vis de la lame est desserrée. La lame de coupe est endommagée.	Serrez la vis de la lame. Aiguissez ou remplacez la lame.



Ne jetez pas les appareils électriques, l'électronique industrielle et les composants avec les ordures ménagères ! Informations sur les DEEE. Vu les dispositions du GEO 195/2005 - concernant la protection de l'environnement et du GEO 5/2015. Les consommateurs devraient considérer les indications suivantes

pour la livraison des déchets électriques, précisés ci-dessous :

- Les consommateurs ont l'obligation de ne pas jeter les déchets d'équipements électriques et électroniques (DEEE) avec les déchets municipaux non triés et de collecter ces DEEE séparément.
- La collecte de ces déchets dénommés (DEEE) s'effectuera à travers le Service Public de Collecte au sein de chaque département et à travers des centres de collecte organisés par les opérateurs économiques agréés pour la collecte des DEEE. Informations fournies par l'Administration du Fonds Environnemental www.afm.ro avoir le journal de l'Union européenne.
- Les consommateurs peuvent déposer gratuitement les DEEE dans les points de collecte préalablement indiqués.

8. DÉCLARATIONS DE CONFORMITÉ

DÉCLARATION DE CONFORMITÉ CE

Fabricant : SC RURIS IMPEX SRL

Boul. _ Décébal, non. 111, bâtiment administratif, Craiova, Dolj, Roumanie

But. 0351 464 632, www.ruris.ro, info@ruris.ro

Représentant autorisé : Ing. Stroe Marius Catalin – Directeur général

Personne autorisée pour le dossier technique : ing. Alexandru Radoi – Directeur de la conception de la production

Description de la voiture : La tondeuse électrique à gazon est une machine utilisée pour le secteur des pelouses, ayant une applicabilité pour toutes les surfaces autour de la maison.

Numéro de série du produit : AASF0100001XXXRXE1500 (où AA représente les deux derniers chiffres de l'année de fabrication, les caractères 5 et 6 du numéro de lot, les caractères 7 à 11 le numéro de produit)

Produit : tondeuse électrique à gazon

Modèle : RURIS

Modèle : RXE1500

Moteur : Électrique, monophasé

Puissance : 1500W

Largeur de travail : 370 mm

Volume du sac collecteur : 50 l

Nous, SC RURIS IMPEX SRL Craiova, producteur, en conformité avec GD 1029/2008 - concernant les conditions d'introduction des machines sur le marché, Directive 2006/42/CE – exigences de sûreté et de sécurité, Norme EN ISO 12100:2010 – Machines, Sécurité, Directive 2000/14/CE modifiée par Directive 2005/88 /CE , HG 1756/2006 – sur la limitation du niveau d'émissions sonores dans l'environnement, Directive 2014/30/UE sur la compatibilité électromagnétique (HG 487/2016 sur la compatibilité électromagnétique, mise à jour 2019), Directive 2011/65/UE du 8 juin 2011 relative aux restrictions d'utilisation de certaines substances dangereuses dans les équipements électriques et électroniques modifié par la directive 2015/863/UE, annexe 2, nous avons certifié la conformité du produit aux normes spécifiées et déclarons qu'il est conforme aux principales exigences de sûreté et de sécurité, ne met pas en danger la vie, la santé, la sécurité du travail et n'a aucun impact négatif sur l'environnement.

Le soussigné, Stroe Catalin, représentant du fabricant, déclare sous ma propre responsabilité que le produit est conforme aux normes et directives européennes suivantes :

SR EN ISO 12100:2011/ EN ISO 12100:2011 - Sécurité des machines . Concepts de base, principes généraux de conception. Terminologie de base, méthodologie. Principes techniques

SR EN 60335-2-77:2011/ EN 60335-2-77:2010- Appareils électriques à usage domestique et similaires. Sécurité. Partie 2-77 : Exigences particulières pour les tondeuses à gazon électriques à conducteur accompagnant

SR EN ISO 13857:2020/ EN 13857:2020- Sécurité des machines. Distances de sécurité pour empêcher les membres supérieurs et inférieurs d'entrer dans les zones dangereuses

SR EN ISO 20643:2008/ ISO 20643:2005/AMD 1:2012- Vibrations mécaniques. machines tenues en main et guidées à la main. Principes d'évaluation des émissions de vibrations

CEI 60335-1:2020 - Appareils électrodomestiques et analogues - Sécurité - Partie 1 : Exigences générales

SR EN 60335-1:2012/A13:2018/EN 60335-1:2012/A13:2017- Appareils électriques à usage domestique et similaires. Sécurité. Partie 1 : Prescriptions générales

SR EN 62233:2008/ EN 62233:2008 - Méthodes de mesure des champs électromagnétiques des appareils électroménagers et usages similaires concernant l'exposition humaine

SR EN 55014-1:2021/ EN 55014-1:2021- Compatibilité électromagnétique. Exigences relatives aux appareils électroménagers, aux outils électriques et aux appareils similaires. Partie 1 : Problème

SR EN 55014-2:2021/ EN 55014-2:2021 – Compatibilité électromagnétique. Exigences relatives aux appareils électroménagers, aux outils électriques et aux appareils similaires. Partie 2 : Immunité. Norme de famille de produits

SR EN 61000-3-2:2019/A1:2021/ EN IEC 61000-3-2:2019/A1:2021 - Compatibilité électromagnétique (CEM) - Partie 3-2 : Limites - Limites d'émission de courants harmoniques (courant de entrée de l'équipement ≤ 16 A par phase)



SR EN 61000-3-3:2014/A2:2021/ EN 61000-3-3:2014/A2:2022- Compatibilité électromagnétique (CEM) - Partie 3-3 : Limites - Limitation des variations de tension, des fluctuations de tension et du flicker dans les réseaux publics d'alimentation électrique basse tension, pour les équipements ayant un courant nominal ≤ 16 A par phase et non soumis à des restrictions de raccordement

SR EN ISO 3744:2011 - Acoustique. Détermination des niveaux de puissance acoustique émis par des sources sonores à l'aide de la pression acoustique

Directive 2000/14/CE (modifiée par la directive 2005/88/CE) – Émissions sonores dans l'environnement extérieur

Directive 2006/42/CE - relative aux machines - mise sur le marché des machines

Directive 2014/30/UE - sur la compatibilité électromagnétique (HG 487/2016 sur la compatibilité électromagnétique, mise à jour 2019) ;

Directive 2011/65/UE du 8 juin 2011 relative aux restrictions d'utilisation de certaines substances dangereuses dans les équipements électriques et électroniques telle que modifiée par la directive 2015/863/UE, annexe 2.

Marque et nom du fabricant : ZSI Co. Ltd

Autres normes ou spécifications utilisées :

- **SR EN ISO 9001** - Système de Management de la Qualité
- **SR EN ISO 14001** - Système de Management Environnemental
- **ISO 45001:2018** – Système de gestion de la santé et de la sécurité au travail.

Remarque : la documentation technique est la propriété du fabricant.

Clarification : Cette déclaration est conforme à l'original.

Période de validité : 10 ans à compter de la date d'approbation.

Lieu et date d'émission : **Craiova, 29.11.2023**

Année d'application du marquage CE : **2023**

N° reg : **1507/29.11.2023**

Personne autorisée et signature :

Ing. Stroe Marius Catalin

Directeur général de

SC RURIS IMPEX SRL



DÉCLARATION DE CONFORMITÉ CE

Fabricant : SC RURIS IMPEX SRL

Boul. _ Décébal, non. 111, bâtiment administratif, Craiova, Dolj, Roumanie

But. 0351 464 632, www.ruris.ro, info@ruris.ro

Représentant autorisé : Ing. Stroe Marius Catalin – Directeur général

Personne autorisée pour le dossier technique : ing. Alexandru Radoi – Directeur de la conception de la production

Description de la voiture : **La tondeuse électrique à gazon** est une machine utilisée pour le secteur des pelouses, ayant une applicabilité pour toutes les surfaces autour de la maison.

Numéro de série du produit : AASF0100001XXXXRXE1500 (où AA représente les deux derniers chiffres de l'année de fabrication, les caractères 5 et 6 du numéro de lot, les caractères 7 à 11 le numéro de produit)

Produit : **tondeuse électrique à gazon**

Modèle : RURIS

Modèle : RXE1500

Moteur : Électrique, monophasé

Puissance : 1500W

Largeur de travail : 370 mm

Volume du sac collecteur : 50 l

de puissance acoustique mesuré : **93,2 dB(A)** Niveau de puissance acoustique garanti : **96 dB(A)**

Niveau de puissance _ acoustique est certifié par TUV Sud grâce à Numéro de certificat OR/015231/024 du **25.04.2021**, conformément aux dispositions de la Directive 2000/14/CE et SR EN ISO 3744 : 2011.

Nous, SC RURIS IMPEX SRL Craiova, producteur, en conformité avec GD 1029/2008 - concernant les conditions d'introduction des voitures sur le marché, Directive 2006/42/CE - exigences de sûreté et de sécurité, Norme EN ISO 12100:2010 - Voitures. Sécurité, Directive 2000/14/CE modifiée par la Directive 2005/88/CE, HG 1756/2006 - relative à la limitation du niveau d'émissions sonores dans l'environnement, Directive 2014/35/UE, HG 409/2016 - relative aux équipements basse tension, Directive 2014/30/UE sur la compatibilité électromagnétique (HG 487/2016 sur la compatibilité électromagnétique, mise à jour 2019), DIRECTIVE 2011/65/UE du 8 juin 2011 relative aux restrictions d'utilisation de certaines substances dangereuses dans les équipements électriques et électroniques modifiée par la directive 2015/863/UE, Annexe 2, nous avons certifié la conformité du produit aux normes spécifiées et déclarons qu'il est conforme aux principales exigences de sûreté et de sécurité, ne met pas en danger la vie, la santé, la sécurité du travail et n'a aucun impact négatif sur l'environnement.

Le soussigné, Stroe Catalin, représentant du fabricant, déclare sous ma propre responsabilité que le produit est conforme aux normes et directives européennes suivantes :

- **SR EN ISO 3744:2011** - Acoustique. Détermination des niveaux de puissance acoustique émis par des sources sonores à l'aide de la pression acoustique
- **SR EN ISO 9001** - Système de Management de la Qualité
- **SR EN ISO 14001** - Système de Management Environnemental
- **ISO 45001 :2018** – Système de gestion de la santé et de la sécurité au travail.

Remarque : la documentation technique est la propriété du fabricant.

Clarification : Cette déclaration est conforme à l'original. Période de validité : 10 ans à compter de la date d'approbation.

Lieu et date d'émission : **Craiova, 29.11.2023**

Année d'application du marquage CE : **2023**

N° reg : **1508/29.11.2023**

Personne autorisée et signature :

Ing. Stroe Marius Catalin

Directeur général de
SC RURIS IMPEX SRL

The image shows a handwritten signature in blue ink, which appears to be 'Stroe', written over a circular official stamp. The stamp is from SC RURIS IMPEX SRL and contains the text 'ROMANIA' and 'RURIS IMPEX SRL'.

ΧΛΟΟΚΟΠΤΙΚΟ ΗΛΕΚΤΡΙΚΟ RURIS RXE1500



1. ΕΙΣΑΓΩΓΗ	2
2. ΟΔΗΓΙΕΣ ΑΣΦΑΛΕΙΑΣ	2
3. ΤΕΧΝΙΚΑ ΣΤΟΙΧΕΙΑ	4
4. ΕΠΙΣΚΟΠΗΣΗ ΤΟΥ ΜΗΧΑΝΗΜΑΤΟΣ	5
5. ΣΥΝΑΡΜΟΛΟΓΗΣΗ	5
6. ΘΕΣΗ ΣΕ ΛΕΙΤΟΥΡΓΙΑ	6
7. ΣΥΝΤΗΡΗΣΗ ΚΑΙ ΑΝΤΙΜΕΤΩΠΙΣΗ ΠΡΟΒΛΗΜΑΤΩΝ	6
8. ΔΗΛΩΣΕΙΣ ΣΥΜΜΟΡΦΩΣΗΣ	8

1. ΕΙΣΑΓΩΓΗ

Αγαπητέ πελάτη!

Σας ευχαριστούμε για την απόφασή σας να αγοράσετε ένα προϊόν RURIS και για την εμπιστοσύνη σας στην εταιρεία μας! Η RURIS βρίσκεται στην αγορά από το 1993 και όλο αυτό το διάστημα έχει γίνει μια ισχυρή μάρκα, η οποία έχει χτίσει τη φήμη της τηρώντας τις υποσχέσεις της, αλλά και με συνεχείς επενδύσεις που στοχεύουν να βοηθήσουν τους πελάτες με αξιόπιστες, αποτελεσματικές και ποιοτικές λύσεις.

Είμαστε βέβαιοι ότι θα εκτιμήσετε το προϊόν μας και θα απολαύσετε την απόδοσή του για μεγάλο χρονικό διάστημα. Η RURIS δεν προσφέρει στους πελάτες της μόνο μηχανήματα, αλλά ολοκληρωμένες λύσεις. Σημαντικό στοιχείο στη σχέση με τον πελάτη είναι οι συμβουλές τόσο πριν όσο και μετά την πώληση, καθώς οι πελάτες της RURIS έχουν στη διάθεσή τους ένα ολόκληρο δίκτυο συνεργαζόμενων καταστημάτων και σημείων εξυπηρέτησης.

Για να απολαύσετε το προϊόν που αγοράσατε, διαβάστε προσεκτικά το εγχειρίδιο χρήσης. Ακολουθώντας τις οδηγίες, θα έχετε εγγυημένη μακροχρόνια χρήση.

Η εταιρεία RURIS εργάζεται συνεχώς για την ανάπτυξη των προϊόντων της και ως εκ τούτου διατηρεί το δικαίωμα να τροποποιήσει, μεταξύ άλλων, τη μορφή, την εμφάνιση και την απόδοσή τους, χωρίς να έχει την υποχρέωση να το γνωστοποιήσει εκ των προτέρων.

Σας ευχαριστούμε για άλλη μια φορά που επιλέξατε τα προϊόντα RURIS!

Πληροφορίες και υποστήριξη πελατών:



Τηλέφωνο: 0351.820.105

e-mail: info@ruris.ro

2. ΟΔΗΓΙΕΣ ΑΣΦΑΛΕΙΑΣ

2.1. ΠΡΟΕΙΔΟΠΟΙΗΣΕΙΣ ΣΤΟ ΜΗΧΑΝΗΜΑ

	Προειδοποίηση! Κίνδυνος!		Προσεκτικός! Κίνδυνος σωματικού τραυματισμού ατόμων κοντά στο μηχάνημα.
	Προσεκτικός! Κράτα την απόσταση σου.		Απενεργοποιήστε το μηχάνημα και αποσυνδέστε το φισ από την πρίζα πριν από τη ρύθμιση, τον καθαρισμό ή εάν το καλώδιο είναι κατεστραμμένο.
	Προσεκτικός! Οι λεπίδες συνεχίζουν να περιστρέφονται αφού σταματήσει ο κινητήρας.		Προσεκτικός! Κίνδυνος ηλεκτροπληξίας.
	Διαβάστε το εγχειρίδιο οδηγιών πριν από τη χρήση.		Ο χειριστής πρέπει να φοράει ατομικό προστατευτικό εξοπλισμό (ΜΑΠ). Εάν το μηχάνημα χρησιμοποιείται, πρέπει να φοράτε προστατευτικά γυαλιά έναντι αντικειμένων που προβάλλονται στον αέρα, πρέπει να φοράτε προστατευτικά ακοής, όπως κράνος με ηχομόνωση.

	Μην εκθέτετε στη βροχή.		Μην εργάζεστε σε απότομες πλαγιές.
---	-------------------------	--	------------------------------------

2.2. ΠΡΟΕΙΔΟΠΟΙΗΣΕΙΣ

Το χλοοκοπτικό σας έχει κατασκευαστεί για χρήση σύμφωνα με τους κανόνες ασφαλούς χρήσης που περιγράφονται σε αυτό το εγχειρίδιο. Όπως συμβαίνει με κάθε τύπο ηλεκτρικού εξοπλισμού, οποιοδήποτε σφάλμα ή απροσεξία εκ μέρους του χειριστή μπορεί να οδηγήσει σε τραυματισμό.

ΔΙΑΒΑΣΤΕ ΠΑΝΤΑ ΑΥΤΕΣ ΤΙΣ ΟΔΗΓΙΕΣ ΠΡΙΝ ΧΡΗΣΙΜΟΠΟΙΗΣΤΕ ΤΟ ΠΡΟΪΟΝ

Προειδοποίηση

Οι εκπομπές κραδασμών κατά την πραγματική χρήση του ηλεκτρικού εργαλείου ενδέχεται να διαφέρουν από τη συνολική δηλωμένη τιμή, ανάλογα με τον τρόπο χρήσης του εργαλείου.

Η ανάγκη προσδιορισμού μέτρων ασφαλείας για την προστασία του χειριστή βασίζεται σε μια εκτίμηση της έκθεσης υπό πραγματικές συνθήκες χρήσης (λαμβάνοντας υπόψη όλα τα μέρη του κύκλου λειτουργίας, όπως το χρόνο κατά τον οποίο το μηχάνημα σταματά και λειτουργεί στο ρελαντί, επιπλέον του χρόνου εκκίνησης).

Προσεκτικός:

Αυτό το μηχάνημα ΔΕΝ ΠΡΕΠΕΙ να χρησιμοποιείται από παιδιά και άτομα με μειωμένες σωματικές, αισθητηριακές ή νοητικές ικανότητες ή έλλειψη εμπειρίας ή γνώσης. Οι τοπικοί κανονισμοί ενδέχεται να περιορίσουν την ηλικία του χειριστή.

Μην αφήνετε τα παιδιά να παίζουν με τη συσκευή.

Εάν το καλώδιο τροφοδοσίας είναι κατεστραμμένο, πρέπει να αντικατασταθεί από τον κατασκευαστή, τον αντιπρόσωπο σέρβις του ή από άτομο με παρόμοια εξειδίκευση, προκειμένου να αποφευχθεί κάθε κίνδυνος.

Οδηγίες ασφαλείας

ΣΠΟΥΔΑΙΟΣ! ΔΙΑΒΑΣΤΕ ΠΡΟΣΕΚΤΙΚΑ ΤΟ ΕΓΧΕΙΡΙΔΙΟ ΠΡΙΝ ΤΗ ΧΡΗΣΗ. ΦΥΛΑΞΤΕ ΓΙΑ ΜΕΛΛΟΝΤΙΚΗ ΑΝΑΦΟΡΑ.

Ασφαλείς προφυλάξεις λειτουργίας για ηλεκτρικά χλοοκοπτικά εκπαίδευση

- Διαβάστε προσεκτικά τις οδηγίες. Εξοικειωθείτε με τα χειριστήρια και τη σωστή χρήση του μηχανήματος.
- Μην αφήνετε ποτέ παιδιά ή άτομα που δεν είναι εξοικειωμένα με τις οδηγίες να χρησιμοποιούν το χλοοκοπτικό. Οι τοπικοί κανονισμοί ενδέχεται να περιορίσουν την ηλικία του χειριστή.
- Μη χρησιμοποιείτε ποτέ το μηχάνημα ενώ υπάρχουν κοντά άνθρωποι, ειδικά παιδιά ή ζώα.
- Ο χειριστής ή ο χρήστης είναι υπεύθυνος για ατυχήματα ή κινδύνους στους οποίους υπόκεινται τρίτα μέρη ή τα αγαθά τους.

Παρασκευή

- Να φοράτε πάντα κατάλληλο προστατευτικό εξοπλισμό κατά τη λειτουργία του μηχανήματος.
- Επιθεωρήστε προσεκτικά την περιοχή χρήσης του μηχανήματος και αφαιρέστε όλα τα αντικείμενα που θα μπορούσαν να προβληθούν από το μηχάνημα.
- Πριν από τη χρήση, επιθεωρείτε πάντα οπτικά το μηχάνημα για να βεβαιωθείτε ότι οι λεπίδες, τα μπουλόνια των λεπίδων και το συγκρότημα κοπής δεν έχουν φθαρεί ή φθαρεί. Αντικαταστήστε τις φθαρμένες λεπίδες και τις βίδες για βέλτιστη λειτουργία και χρήση. Αντικαταστήστε τις κατεστραμμένες ή δυσανάγνωστες ετικέτες.
- Πριν από τη χρήση, ελέγξτε το τροφοδοτικό και το καλώδιο επέκτασης για ζημιά ή φθορά. Εάν το καλώδιο ρεύματος καταστραφεί κατά τη χρήση, αποσυνδέστε το αμέσως. ΜΗΝ ΑΓΓΙΖΕΤΕ ΤΟ ΚΑΛΩΔΙΟ ΤΡΟΦΟΔΟΣΙΑΣ ΠΡΙΝ ΤΟ ΑΠΟΣΥΝΔΕΣΕΤΕ ΑΠΟ ΤΗΝ Πρίζα. Μη χρησιμοποιείτε τη συσκευή εάν το καλώδιο ρεύματος είναι κατεστραμμένο ή φθαρμένο.

Λειτουργία

- Χρησιμοποιήστε το μηχάνημα μόνο κατά τη διάρκεια της ημέρας ή σε συνθήκες καλού τεχνητού φωτός.
- Αποφύγετε τη χρήση του μηχανήματος σε βρεγμένο γρασίδι όταν είναι δυνατόν.
- Διατηρείτε πάντα μια σταθερή θέση στις πλαγιές.
- Περπατήστε, μην τρέχετε όταν κόβετε το γρασίδι.
- Κόψτε το γρασίδι στο πλάι μιας πλαγιάς και όχι πάνω και κάτω.
- Συνιστούμε να δίνετε ιδιαίτερη προσοχή όταν αλλάζετε κατεύθυνση σε πλαγιές.
- Μην κόβετε το γρασίδι σε υπερβολικά απότομες πλαγιές.

η) Συνιστούμε να δίνετε ιδιαίτερη προσοχή όταν τραβάτε το αυτοκίνητο προς το μέρος σας.

ι) Μην γέρνετε το μηχάνημα όταν το μεταφέρετε.

ι) Μη λειτουργείτε ποτέ το μηχάνημα με ελαττωματικά προστατευτικά ή χωρίς διατάξεις ασφαλείας, για παράδειγμα χωρίς τοποθετημένο στη θέση του τη σακούλα συλλογής.

ια) Εκκινήστε προσεκτικά τον κινητήρα, ακολουθώντας τις οδηγίες και κρατώντας τα πόδια σας μακριά από τη λεπίδα(ες).

ιβ) Μην γέρνετε το αυτοκίνητο κατά την εκκίνηση του κινητήρα.

ιγ) Μην τοποθετείτε χέρια ή πόδια κοντά ή κάτω από περιστρεφόμενα εξαρτήματα.

ιδ) Μην μεταφέρετε το μηχάνημα όταν είναι ενεργοποιημένο.

ο) Απενεργοποιήστε το μηχάνημα και αφαιρέστε το φως από την πρίζα. Βεβαιωθείτε ότι όλα τα κινούμενα μέρη έχουν σταματήσει τελείως:

- Όταν αφήνετε το αυτοκίνητο.

- Πριν αφαιρέσετε τα μπλοκαρίσματα ή ξεμπλοκάρετε το κανάλι εκκένωσης χόρτου.

- Πριν από τον έλεγχο, τον καθαρισμό ή οποιαδήποτε επέμβαση στη συσκευή.

- Μετά από χτύπημα ξένου αντικειμένου. Ελέγξτε το μηχάνημα για ζημιές και πραγματοποιήστε τις απαραίτητες επισκευές πριν από την επανεκκίνηση και τη χρήση του μηχανήματος.

ισ) Εάν το μηχάνημα αρχίσει να δονείται ασυνήθιστα, ελέγξτε το αμέσως:

- ελέγξτε για ζημιές

- αντικαταστήστε ή επισκευάστε τυχόν κατεστραμμένα εξαρτήματα

- ελέγξτε και σφίξτε τυχόν χαλαρά μέρη

Ποτέ μη λειτουργείτε το μηχάνημα με ελαττωματικά προστατευτικά ή χωρίς διατάξεις ασφαλείας, για παράδειγμα χωρίς τη σακούλα συλλέκτη στη θέση του.

Ξεκινήστε προσεκτικά τον κινητήρα, ακολουθώντας τις οδηγίες και κρατώντας τα πόδια σας μακριά από τα περιστρεφόμενα μέρη.

3. ΤΕΧΝΙΚΑ ΣΤΟΙΧΕΙΑ

Ύψος κοπής	3 βήματα: 25-75 χλστ
Ταχύτητα	3300 σ.α.λ
Πλάτος κοπής	370 χλστ
Εξουσία	1500W
Τάση/Συχνότητα	230 /240V – 50 Hz
Καθαρό βάρος με αξεσουάρ	9,75 κιλά
Μεικτό βάρος	11,2 κιλά
Εγγύηση	24 μηνών
Όγκος συλλεκτικής τσάντας	35 l
Τύπος λαβής	εύκαμπτος

4. ΕΠΙΣΚΟΠΗΣΗ ΤΟΥ ΜΗΧΑΝΗΜΑΤΟΣ

1. Επάνω λαβή
2. Κάτω λαβή
3. Πίνακας διακόπτη on/off
4. Συλλεκτική τσάντα
5. Τροχοί
6. Κάλυμμα κινητήρα
7. Παξιμάδι σύσφιξης λαβής
8. Υποστήριξη για καλώδιο τροφοδοσίας
9. Λαβή μεταφοράς
10. Μοχλός ρύθμισης ύψους κοπής

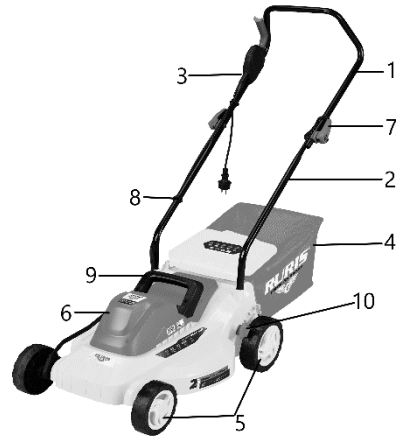

Οι εικόνες είναι ενημερωτικές, ο προμηθευτής διατηρεί το δικαίωμα να κάνει δομικές και λειτουργικές αλλαγές στο μηχάνημα που παρουσιάζεται σε αυτό το εγχειρίδιο.

5. Η ΣΥΝ'ΕΛΕΥΣΗ

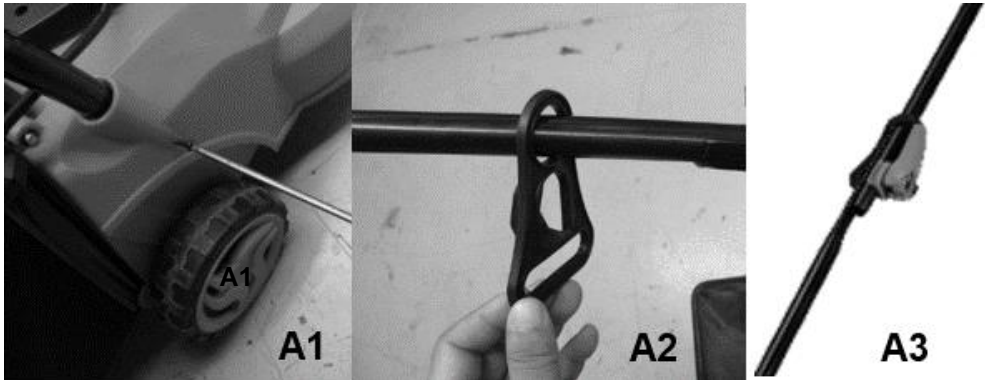

1. Εισαγάγετε τη λαβή στο σώμα του μηχανήματος, βεβαιωθείτε ότι η οπή στη λαβή είναι ευθυγραμμισμένη με την οπή του μηχανήματος και, στη συνέχεια, στερεώστε τη με τις παρεχόμενες βίδες. (A'1).
2. Συνδέστε το κλιπ καλωδίου στην επάνω λαβή (A2).
3. Στερεώστε την επάνω λαβή στην κάτω λαβή με παξιμάδια (A3).
4. Στερεώστε τα καλώδια χρησιμοποιώντας τους παρεχόμενους σφιγκτήρες.
5. Τοποθετήστε τη σακούλα συλλογής (A4).

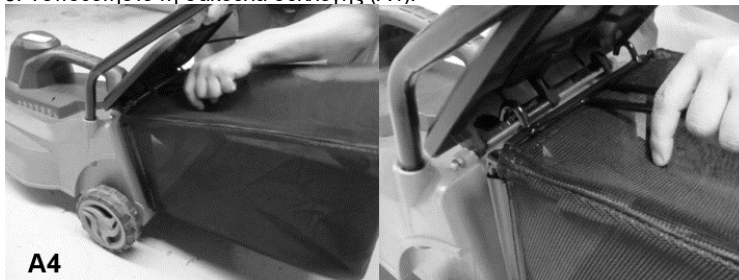

Ρύθμιση ύψους κοπής

Προειδοποίηση: Η λεπίδα συνεχίζει να περιστρέφεται για αρκετά δευτερόλεπτα μετά τη διακοπή της λειτουργίας του μηχανήματος. Για να αποκτήσετε το επιθυμητό μήκος κοπής, μετακινήστε το μοχλό ρύθμισης ύψους κοπής (A5) προς τα εμπρός και προς τα πίσω κατά ένα βήμα.



6. ΘΈΣΗ ΣΕ ΛΕΙΤΟΥΡΓΙΑ

6.1 Σύνδεση στην πηγή ρεύματος

Προειδοποίηση! Πριν συνδεθείτε στην πηγή ρεύματος, βεβαιωθείτε ότι ο διακόπτης βρίσκεται στη θέση OFF. Συνδέστε το βύσμα σε μια πηγή ρεύματος εξοπλισμένη με διακόπτη RCD.

6.2 Εκκίνηση

Προσεκτικός! Μην ξεκινήσετε το αυτοκίνητο εάν βρίσκεστε σε ψηλό γρασίδι.

Πατήστε το κουμπί ασφαλείας (A) στο συγκρότημα του διακόπτη και, στη συνέχεια, τραβήξτε το μοχλό του διακόπτη (B) προς τη λαβή. Κρατήστε πατημένο το μοχλό του διακόπτη ενώ αφήνετε το κουμπί ασφαλείας. Για να σταματήσετε το μηχανήμα, αφήστε το μοχλό του διακόπτη και θα επιστρέψει αυτόματα στην αρχική του θέση απενεργοποίησης.

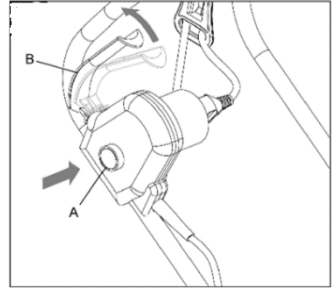

7. ΣΥΝΤΗΡΗΣΗ ΚΑΙ ΑΝΤΙΜΕΤΩΠΙΣΗ ΠΡΟΒΛΗΜΑΤΩΝ

7.1 Συντήρηση

- α) Κρατήστε όλα τα παξιμάδια και τα μπουλόνια σφιχτά για να βεβαιωθείτε ότι το μηχανήμα είναι σε καλή κατάσταση λειτουργίας.
- β) Ελέγχετε συχνά τον συλλέκτη χόρτου για σημάδια φθοράς ή ζημιάς.
- γ) Στην περίπτωση μηχανών με πολλές λεπίδες, προσέξτε, μια περιστρεφόμενη λεπίδα μπορεί να προκαλέσει περιστροφή άλλης λεπίδας.
- δ) Ενώ κάνετε ρυθμίσεις στο μηχανήμα, σας συνιστούμε να προσέχετε πολύ ώστε να μην πιαστούν τα δάχτυλά σας ανάμεσα στις περιστρεφόμενες λεπίδες και στα σταθερά μέρη του μηχανήματος.
- ε) Αφήστε πάντα το μηχανήμα να κρυώσει πριν το αποθηκεύσετε.
- στ) Όταν εκτελείτε εργασίες συντήρησης λεπίδων, να θυμάστε ότι μετά την αποσύνδεση του μηχανήματος από την πηγή ρεύματος, οι λεπίδες μπορεί να συνεχίσουν να περιστρέφονται για μερικά δευτερόλεπτα.
- ζ) Για λόγους ασφαλείας, αντικαταστήστε τα φθαρμένα ή ελαττωματικά εξαρτήματα. Χρησιμοποιείτε μόνο γνήσια ανταλλακτικά και αξεσουάρ.
- η) Χρησιμοποιείτε μόνο την ανταλλακτική λεπίδα, τον πείρο της λεπίδας και τον ρότορα που προορίζονται για αυτό το προϊόν.
- ι) Λιπάνετε τις φίστες των τροχών.
- ι) Αποθηκεύστε το μηχανήμα μόνο σε ξηρό μέρος.
- ια) Βεβαιωθείτε ότι τα καλώδια δεν είναι φραγμένα ή μπερδεμένα όταν διπλώνετε ή ξεδιπλώνετε τις επάνω λαβές.

λ) Καθαρίστε το εξωτερικό του μηχανήματος χρησιμοποιώντας μια μαλακή βούρτσα και πανί. Μη χρησιμοποιείτε πίδακες νερού, διαλύτες ή βερνίκια. Αφαιρέστε όλο το γρασίδι και τα υπολείμματα, ειδικά από τις υποδοχές εξερισμού. Γυρίστε το μηχάνημα στο πλάι και καθαρίστε την περιοχή της λεπίδας.

Συντήρηση λεπίδας

Καθαρίζετε περιοδικά τη λεπίδα από γρασίδι και βρωμιά.

Στην αρχή της κηπουρικής, εξετάστε προσεκτικά τη λεπίδα. Αν είναι πολύ θαμπό, ακονίστε το ή αντικαταστήστε το.

Εάν η λεπίδα είναι κατεστραμμένη ή φθαρμένη, αντικαταστήστε την με μια νέα.

Προειδοποίηση! Τηρείτε τα ακόλουθα μέτρα ασφαλείας:

- Αποσυνδέστε το μηχάνημα από την πηγή ρεύματος και περιμένετε να σταματήσει τελείως η λεπίδα πριν προχωρήσετε σε οποιαδήποτε λειτουργία.
- Προσέξτε να μην κόψετε τον εαυτό σας! Χρησιμοποιήστε γάντια βαρέως τύπου όταν χειρίζεστε τη λεπίδα.
- Χρησιμοποιήστε μόνο μια καθορισμένη ανταλλακτική λεπίδα.
- Μην αφαιρείτε τη λεπίδα χωρίς καλό λόγο.

Αντικατάσταση της λεπίδας

- Γυρίστε το αυτοκίνητο στο πλάι.
- Κρατήστε τη λεπίδα (C) με το ένα χέρι. Χρησιμοποιήστε προστατευτικά γάντια
- Χρησιμοποιήστε ένα εξάγωνο κλειδί για να χαλαρώσετε και να αφαιρέσετε το παξιμάδι της λεπίδας (B).
- Αντικαταστήστε τη λεπίδα.
- Σφίξτε καλά το παξιμάδι.

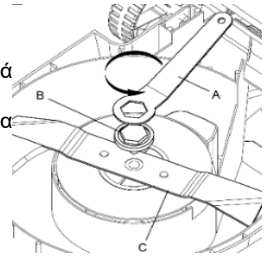

7.2 Αντιμετώπιση προβλημάτων

Ο παρακάτω πίνακας σάς παρέχει ελέγχους και ενέργειες που μπορείτε να κάνετε εάν το μηχάνημα δεν λειτουργεί σωστά. Εάν δεν εντοπίσουν/διορθώσουν το πρόβλημα, επικοινωνήστε με μια εξουσιοδοτημένη υπηρεσία RURIS.

Προειδοποίηση : Σβήστε τον κινητήρα και αποσυνδέστε το φως από την πρίζα πριν διερευνήσετε τις βλάβες.

Πρόβλημα	Πιθανές αιτίες	Μέθοδος λύσης
Το αυτοκίνητο δεν λειτουργεί.	Το ρεύμα είναι απενεργοποιημένο. Η πρίζα είναι ελαττωματική. Το καλώδιο προέκτασης είναι κατεστραμμένο. Η προστασία κινητήρα έχει ενεργοποιηθεί. Η ασφάλεια διακοπής λειτουργίας έχει ενεργοποιηθεί.	Ενεργοποιήστε το ρεύμα. Χρησιμοποιήστε άλλη πρίζα. Ελέγξτε το καλώδιο, αντικαταστήστε το εάν έχει υποστεί ζημιά. Αφήστε τον κινητήρα να κρυώσει και αυξήστε το ύψος κοπής. Αφήστε το να κρυώσει για λίγα λεπτά και αυξήστε το ύψος κοπής. Μην χρησιμοποιείτε το μοχλό του διακόπτη αυτή τη στιγμή, γιατί αυτό θα παρατείνει το χρόνο επαναφοράς της διακοπής ασφαλείας.
Το μηχάνημα λειτουργεί κατά διαστήματα.	Το καλώδιο προέκτασης είναι κατεστραμμένο. Η εσωτερική καλωδίωση του μηχανήματος είναι κατεστραμμένη Η προστασία κινητήρα έχει ενεργοποιηθεί.	Ελέγξτε το καλώδιο, αντικαταστήστε το εάν έχει υποστεί ζημιά. Επικοινωνήστε με ένα εξουσιοδοτημένο σέρβις της RURIS. Αφήστε τον κινητήρα να κρυώσει και αυξήστε το ύψος κοπής.

Η Λεπίδα δεν περιστρέφεται	Η Λεπίδα κοπής εμποδίζεται. Η βίδα της λεπίδας είναι χαλαρή.	Αφαιρέστε το εμπόδιο. Σφίξτε τη βίδα της λεπίδας.
Υπερβολικοί κραδασμοί/θόρυβος.	Η βίδα της λεπίδας είναι χαλαρή. Η λεπίδα κοπής είναι κατεστραμμένη.	Σφίξτε τη βίδα της λεπίδας. Ακονίστε ή αντικαταστήστε τη λεπίδα.



Μην πετάτε ηλεκτρικό εξοπλισμό, βιομηχανικά ηλεκτρονικά και εξαρτήματα στα οικιακά απορρίμματα! Πληροφορίες για ΑΗΗΕ. Λαμβάνοντας υπόψη τις διατάξεις του GEO 195/2005 - σχετικά με την προστασία του περιβάλλοντος και του GEO 5/2015. Οι καταναλωτές θα πρέπει να λαμβάνουν υπόψη τις ακόλουθες ενδείξεις

για την παράδοση ηλεκτρικών απορριμμάτων, που καθορίζονται παρακάτω:

- Οι καταναλωτές έχουν την υποχρέωση να μην απορρίπτουν τα απόβλητα ηλεκτρικού και ηλεκτρονικού εξοπλισμού (ΑΗΗΕ) ως μη διαλεγμένα αστικά απόβλητα και να συλλέγουν αυτά τα ΑΗΗΕ χωριστά.
- Η συλλογή αυτών των ονομαζόμενων αποβλήτων (ΑΗΗΕ) θα πραγματοποιείται μέσω της Δημόσιας Υπηρεσίας Αποκομιδής εντός κάθε νομού και μέσω κέντρων συλλογής που οργανώνονται από οικονομικούς φορείς εξουσιοδοτημένους για τη συλλογή ΑΗΗΕ. Πληροφορίες παρέχονται από τη Διοίκηση του Ταμείου Περιβάλλοντος www.afm.ro να έχουμε την εφημερίδα της Ευρωπαϊκής Ένωσης.
- Οι καταναλωτές μπορούν να παραδίδουν ΑΗΗΕ δωρεάν στα προκαθορισμένα σημεία συλλογής.

8. ΔΗΛΩΣΕΙΣ ΣΥΜΜΟΡΦΩΣΗΣ

ΔΗΛΩΣΗ ΣΥΜΜΟΡΦΩΣΗΣ CE

Κατασκευαστής: SC RURIS IMPEX SRL

Blvd. _ Decabal, όχι. 111, Διοικητικό Κτήριο , Craiova, Dolj, Ρουμανία

Στόχος. 0351 464 632, www.ruris.ro, info@ruris.ro

Εξουσιοδοτημένος αντιπρόσωπος: Μηχ. Stroe Marius Catalin – Γενικός Διευθυντής

Εξουσιοδοτημένος για τον τεχνικό φάκελο: ing.Alexandru Radoi – Production Design Director

Περιγραφή του αυτοκινήτου : Το ΧΛΟΟΚΟΠΤΙΚΟ ΗΛΕΚΤΡΙΚΟ είναι ένα μηχανήμα που χρησιμοποιείται για την περιοχή των χλοοτάπητα, με δυνατότητα εφαρμογής σε όλες τις επιφάνειες γύρω από το σπίτι.

Αριθμός σειράς προϊόντος : AASF0100001XXXXRXE1500 (όπου το AA αντιπροσωπεύει τα δύο τελευταία ψηφία του έτους κατασκευής, χαρακτήρες 5 και 6 αριθμός παρτίδας, χαρακτήρες 7-11 ο αριθμός προϊόντος)

Προϊόν: ΧΛΟΟΚΟΠΤΙΚΟ ΗΛΕΚΤΡΙΚΟ

Μοντέλο: RURIS

Τύπος: RXE1500

Κινητήρας : Ηλεκτρικός, μονοφασικός

Ισχύς: 1500W

Πλάτος εργασίας : 370 mm

Όγκος σάκου συλλέκτη : 50 l

*Εμείς, SC RURIS IMPEX SRL Craiova, παραγωγός, σε συμμόρφωση με GD 1029/2008 - σχετικά με τις προϋποθέσεις εισαγωγής μηχανών στην αγορά , **Οδηγία 2006/42/ΕΚ** – Απαιτήσεις ασφάλειας και ασφάλειας, Πρότυπο EN ISO 12100:2010*

*– Μηχανές , Ασφάλεια, **Οδηγία 2000/14/ΕΚ τροποποιημένη από Οδηγία 2005/88 /CE** , HG 1756/2006 – για τον περιορισμό του επιπέδου των εκπομπών θορύβου στο περιβάλλον, **Οδηγία 2014/30/ΕΕ** για την ηλεκτρομαγνητική*

*συμβατότητα (HG 487/2016 για την ηλεκτρομαγνητική συμβατότητα, ενημερωμένη 2019), **Οδηγία 2014/30/EU** της 27ης Ιουνίου 2011 σχετικά με περιορισμούς στη χρήση ορισμένων επικίνδυνων ουσιών σε ηλεκτρικό και ηλεκτρονικό εξοπλισμό που τροποποιήθηκε από την Οδηγία 2015/863/ΕΕ, Παράρτημα 2 , έχουμε πιστοποιήσει τη συμμόρφωση του προϊόντος με*

τα καθορισμένα πρότυπα και δηλώνουμε ότι συμμορφώνεται με βασικές απαιτήσεις ασφάλειας και ασφάλειας, δεν θέτει σε κίνδυνο τη ζωή, την υγεία, την ασφάλεια εργασίας και δεν έχει αρνητικές επιπτώσεις στο περιβάλλον.

Η κάτωθι υπογεγραμμένη, Stroe Catalin, εκπρόσωπος του κατασκευαστή, δηλώνω με δική μου ευθύνη ότι το προϊόν είναι σύμφωνο με τα ακόλουθα ευρωπαϊκά πρότυπα και οδηγίες:

SR EN ISO 12100:2011/ EN ISO 12100:2011 - Ασφάλεια μηχανήματος . Βασικές έννοιες, γενικές αρχές σχεδιασμού. Βασική ορολογία, μεθοδολογία. Τεχνικές αρχές

SR EN 60335-2-77:2011/ EN 60335-2-77:2010- Ηλεκτρικές συσκευές για οικιακή χρήση και παρόμοιους σκοπούς. Ασφάλεια. Μέρος 2-77: Ειδικές απαιτήσεις για ηλεκτρικά χλοοκοπτικά μηχανήματα που λειτουργούν με πεζούς

SR EN ISO 13857:2020/ EN 13857:2020- Ασφάλεια μηχανήματος. Αποστάσεις ασφαλείας για την αποφυγή εισόδου άνω και κάτω άκρων σε επικίνδυνες περιοχές

SR EN ISO 20643:2008/ ISO 20643:2005/AMD 1:2012- Μηχανικές δονήσεις . μηχανήματα κρατημένα στο χέρι και καθοδηγούμενα με το χέρι. Αρχές για την αξιολόγηση της εκπομπής κραδασμών

IEC 60335-1:2020- Οικιακές και παρόμοιες ηλεκτρικές συσκευές - Ασφάλεια - Μέρος 1: Γενικές απαιτήσεις

SR EN 60335-1:2012/A13:2018/EN 60335-1:2012/A13:2017- Ηλεκτρικές συσκευές για οικιακή χρήση και παρόμοιους σκοπούς. Ασφάλεια. Μέρος 1: Γενικές συνταγές

SR EN 62233:2008/ EN 62233:2008- Μέθοδοι μέτρησης των ηλεκτρομαγνητικών πεδίων οικιακών ηλεκτρικών συσκευών και παρόμοιοι σκοποί σχετικά με την ανθρώπινη έκθεση

SR EN 55014-1:2021/ EN 55014-1:2021- Ηλεκτρομαγνητική συμβατότητα. Απαιτήσεις για οικιακές συσκευές, ηλεκτρικά εργαλεία και παρόμοιες συσκευές. Μέρος 1: Τεύχος

SR EN 55014-2:2021/ EN 55014-2:2021 – Ηλεκτρομαγνητική συμβατότητα. Απαιτήσεις για οικιακές συσκευές, ηλεκτρικά εργαλεία και παρόμοιες συσκευές. Μέρος 2: Ανοσία. Πρότυπο οικογένειας προϊόντων

SR EN 61000-3-2:2019/A1:2021/ EN IEC 61000-3-2:2019/A1:2021 - Ηλεκτρομαγνητική συμβατότητα (EMC) - Μέρος 3-2: Όρια - Όρια για εκπομπές αρμονικών ρευμάτων (ρεύμα είσοδος εξοπλισμού ≤ 16 A ανά φάση)

SR EN 61000-3-3:2014/A2:2021/ EN 61000-3-3:2014/A2:2022- Ηλεκτρομαγνητική συμβατότητα (EMC) - Μέρος 3-3: Όρια - Περιορισμός διακυμάνσεων τάσης, διακυμάνσεις τάσης και τρεμούλιασμα σε δημόσια δίκτυα τροφοδοσίας χαμηλής τάσης, για εξοπλισμό με ονομαστικό ρεύμα ≤ 16 A ανά φάση και δεν υπόκειται σε περιορισμούς σύνδεσης

SR EN ISO 3744:2011 - Ακουστική. Προσδιορισμός των επιπέδων ηχητικής ισχύος που εκπέμπονται από πηγές θορύβου με χρήση ηχητικής πίεσης

Οδηγία 2000/14/ΕΚ (τροποποιήθηκε από την οδηγία 2005/88/ΕΚ) – Εκπομπές θορύβου στο εξωτερικό περιβάλλον

Οδηγία 2006/42/ΕΚ - για τις μηχανές - τη διάθεση μηχανών στην αγορά

Κατεύθυνση 2014/30/ΕΕ - σχετικά με την ηλεκτρομαγνητική συμβατότητα (HG 487/2016 για την ηλεκτρομαγνητική συμβατότητα , ενημερώθηκε το 2019).

Οδηγία 2011/65/ΕΕ της 8ης Ιουνίου 2011 για περιορισμούς στη χρήση ορισμένων επικίνδυνων ουσιών σε ηλεκτρικό και ηλεκτρονικό εξοπλισμό, όπως τροποποιήθηκε από την Οδηγία 2015/863/ΕΕ, Παράρτημα 2.

Επωνυμία και επωνυμία κατασκευαστή: ZSI Co. Ltd

Άλλα πρότυπα ή προδιαγραφές που χρησιμοποιούνται:

- **SR EN ISO 9001** - Σύστημα Διαχείρισης Ποιότητας
- **SR EN ISO 14001** - Σύστημα Περιβαλλοντικής Διαχείρισης
- **ISO 45001:2018** - Επαγγελματικό Σύστημα Διαχείρισης Υγείας και Ασφάλειας .

Σημείωση: η τεχνική τεκμηρίωση ανήκει στον κατασκευαστή.

Διευκρίνιση: Η παρούσα δήλωση είναι σύμφωνη με το πρωτότυπο.

Περίοδος ισχύος: 10 έτη από την ημερομηνία έγκρισης.

Τόπος και ημερομηνία έκδοσης: **Craiova, 29.11.2023**

Έτος εφαρμογής της σήμανσης CE: **2023**

Αριθμ. πρωτ.: **1507/29.11.2023**

Εξουσιοδοτημένο πρόσωπο και υπογραφή :

Ing. Stroe Marius Catalin
Γενικός Διευθυντής του
SC RURIS IMPEX SRL



ΔΗΛΩΣΗ ΣΥΜΜΟΡΦΩΣΗΣ ΕΚ

Κατασκευαστής: SC RURIS IMPEX SRL

Blvd. _ Decebal, όχι. 111, Διοικητικό Κτήριο , Craiova, Dolj, Ρουμανία

Στόχος. 0351 464 632, www.ruris.ro, info@ruris.ro

Εξουσιοδοτημένος αντιπρόσωπος: Μηχ. Stroe Marius Catalin – Γενικός Διευθυντής

Εξουσιοδοτημένος για τον τεχνικό φάκελο: Ing. Alexandru Radoi – Production Design Director

Περιγραφή του αυτοκινήτου : Το **ΧΛΟΟΚΟΠΤΙΚΟ ΗΛΕΚΤΡΙΚΟ** είναι ένα μηχανήμα που χρησιμοποιείται για την περιοχή των χλοοτάπητα, με δυνατότητα εφαρμογής σε όλες τις επιφάνειες γύρω από το σπίτι.

Αριθμός σειράς προϊόντος : AASF0100001XXRXE1500 (όπου το AA αντιπροσωπεύει τα δύο τελευταία ψηφία του έτους κατασκευής, χαρακτήρες 5 και 6 αριθμός παρτίδας, χαρακτήρες 7-11 ο αριθμός προϊόντος)

Προϊόν: ΧΛΟΟΚΟΠΤΙΚΟ ΗΛΕΚΤΡΙΚΟ

Μοντέλο: RURIS

Τύπος: RXE1500

Κινητήρας : Ηλεκτρικός, μονοφασικός

Ισχύς: 1500W

Πλάτος εργασίας : 370 mm

Όγκος ακούου συλλέκτη : 50 l

Μετρημένο επίπεδο ακουστικής ισχύος: **93,2 dB(A)** Εγγυημένο επίπεδο ακουστικής ισχύος: **96 dB(A)**

Επίπεδο ισχύος _ ακουστική είναι πιστοποιημένο από την TUV Sud through Πιστοποιητικό αρ. OR/015231/024 της 25.04.2021 , σύμφωνα με τις διατάξεις Οδηγία 2000/14/CE και SR EN ISO 3744: 2011.

Εμείς, SC RURIS IMPEX SRL Craiova, παραγωγός, σε συμμόρφωση με GD 1029/2008 - σχετικά με τις προϋποθέσεις για την εισαγωγή αυτοκινήτων στην αγορά, **Οδηγία 2006/42/ΕΚ** - απαιτήσεις ασφάλειας και ασφάλειας, Πρότυπο EN ISO 12100:2010 - Αυτοκίνητα. Ασφάλεια, **Οδηγία 2000/14/ΕΚ που τροποποιήθηκε από την Οδηγία 2005/88/ΕΚ**, HG 1756/2006 - για τον περιορισμό του επιπέδου των εκπομπών θορύβου στο περιβάλλον, **Οδηγία 2014/35/ΕΕ**, HG 409/2016 - για εξοπλισμό χαμηλής τάσης, **Οδηγία 2014/30/ΕΕ** για την ηλεκτρομαγνητική συμβατότητα (HG 487/2016 για την ηλεκτρομαγνητική συμβατότητα, ενημερωμένη το 2019), **ΟΔΗΓΙΑ 2011/65/ΕΕ** της 8ης Ιουνίου 2011 σχετικά με περιορισμούς στη χρήση ορισμένων επικίνδυνων ουσιών σε ηλεκτρικό και ηλεκτρονικό εξοπλισμό 2015/863 /ΕΕ, Παράρτημα 2, έχουμε πιστοποιήσει τη συμμόρφωση του προϊόντος με τα καθορισμένα πρότυπα και δηλώνουμε ότι συμμορφώνεται με τις βασικές απαιτήσεις ασφάλειας και ασφάλειας, δεν θέτει σε κίνδυνο τη ζωή, την υγεία, την ασφάλεια εργασίας και δεν έχει αρνητικό αντίκτυπο στην περιβάλλον.

Η κάτωθι υπογεγραμμένη, Stroe Catalin, εκπρόσωπος του κατασκευαστή, δηλώνω με δική μου ευθύνη ότι το προϊόν είναι σύμφωνα με τα ακόλουθα ευρωπαϊκά πρότυπα και οδηγίες:

- **SR EN ISO 3744:2011** - Ακουστική. Προσδιορισμός των επιπέδων ηχητικής ισχύος που εκπέμπονται από πηγές θορύβου με χρήση ηχητικής πίεσης
- **SR EN ISO 9001** - Σύστημα Διαχείρισης Ποιότητας
- **SR EN ISO 14001** - Σύστημα Περιβαλλοντικής Διαχείρισης
- **ISO 45001:2018** - Επαγγελματικό Σύστημα Διαχείρισης Υγείας και Ασφάλειας .

Σημείωση: η τεχνική τεκμηρίωση ανήκει στον κατασκευαστή.

Διευκρίνιση: Η παρούσα δήλωση είναι σύμφωνη με το πρωτότυπο. Περίοδος ισχύος: 10 έτη από την ημερομηνία έγκρισης.

Τόπος και ημερομηνία έκδοσης: **Craiova, 29.11.2023**

Έτος εφαρμογής της σήμανσης CE: **2023**

Αριθμ. πρωτ.: **1508/29.11.2023**

Εξουσιοδοτημένο πρόσωπο και υπογραφή :

Ing. Stroe Marius Catalin
Γενικός Διευθυντής του
SC RURIS IMPEX SRL



Електрическа косачка за трева RURIS RXE1500



1. ВЪВЕДЕНИЕ	2
2. ИНСТРУКЦИИ ЗА БЕЗОПАСНОСТ	2
3. ТЕХНИЧЕСКИ ДАННИ	4
4. ПРЕГЛЕД НА МАШИНАТА	5
5. СГЛОБЯВАНЕ	5
6. ПУСКАНЕ В ЕКСПЛОАТАЦИЯ	6
7. ПОДДРЪЖКА И ОТСТРАНЯВАНЕ НА НЕИЗПРАВНОСТИ	6
8. ДЕКЛАРАЦИИ ЗА СЪОТВЕТСТВИЕ	8

1. ВЪВЕДЕНИЕ

Скъпи клиенти!

Благодарим Ви за решението да закупите продукт на RURIS и за доверието в нашата компания! RURIS е на пазара от 1993 г. и през цялото това време се превърна в силна марка, която изгради репутацията си чрез спазване на обещания, но и чрез непрекъснати инвестиции, насочени към подпомагане на клиентите с надеждни, ефективни и качествени решения.

Уверени сме, че ще оцените нашия продукт и ще се насладите на неговата работа дълго време. RURIS не предлага на своите клиенти само машини, а цялостни решения. Важен елемент в отношенията с клиента е консултацията както преди, така и след продажбата, тъй като клиентите на RURIS имат на разположение цяла мрежа от партньорски магазини и сервиси.

За да се насладите на закупения продукт, моля, прочетете внимателно ръководството за потребителя. Следвайки инструкциите, ще си гарантирате продължителна употреба.

Компанията RURIS непрекъснато работи върху развитието на своите продукти и следователно си запазва правото да променя, наред с други неща, тяхната форма, външен вид и изпълнение, без да има задължение да съобщава това предварително.

Благодарим ви още веднъж, че избрахте продуктите на RURIS!

Информация за клиенти и поддръжка:

Телефон: 0351.820.105

имейл: info@ruris.ro

2. ИНСТРУКЦИИ ЗА БЕЗОПАСНОСТ

2.1. ПРЕДУПРЕЖДЕНИЯ НА МАШИНАТА

	Внимание! опасност!		Внимателен! Риск от телесни наранявания за хора в близост до машината.
	Внимателен! Спазвай дистанция.		Изключете машината и извадете щепсела от електрическата мрежа преди настройка, почистване или ако кабелът е повреден.
	Внимателен! Ножовете продължават да се въртят след спиране на двигателя.		Внимателен! Опасност от токов удар.
	Прочетете ръководството с инструкции преди употреба.		Операторът трябва да носи лични предпазни средства (ЛПС). Ако машината се използва, трябва да носите защитни очила срещу предмети, изпъкнали във въздуха, трябва да носите защита на слуха, като например акустично изолирана каска.

	Да не се излага на дъжд		Не работете по стръмни склонове.
---	-------------------------	--	----------------------------------

2.2. ПРЕДУПРЕЖДЕНИЯ

Вашата косачка е създадена да се използва в съответствие с правилата за безопасна употреба, посочени в това ръководство. Както при всеки тип захранващо оборудване, всяка грешка или невнимание от страна на оператора може да доведе до нараняване.

ВИНАГИ ЧЕТЕТЕ ТЕЗИ ИНСТРУКЦИИ ПРЕДИ УПОТРЕБА ПРОДУКТЪТ

Внимание

Емисиите на вибрации по време на действителното използване на електроинструмента може да се различават от общата декларирана стойност в зависимост от това как се използва инструментът. Необходимостта от идентифициране на мерки за безопасност за защита на оператора се основава на оценка на експозицията при действителни условия на употреба (като се вземат предвид всички части от работния цикъл, като времето, когато машината е спряна и работи на празен ход, в допълнение към началното време) .

Внимателен:

Тази машина НЕ ТРЯБВА да се използва от деца и хора с намалени физически, сетивни или умствени способности или липса на опит или знания. Местните разпоредби може да ограничават възрастта на оператора.

Не позволявайте на деца да си играят с устройството.

Ако захранващият кабел е повреден, той трябва да бъде заменен от производителя, негов сервизен агент или лице с подобна квалификация, за да се избегне опасност.

Инструкции за безопасност

ВАЖНО! ПРОЧЕТЕТЕ ВНИМАТЕЛНО РЪКОВОДСТВОТО ПРЕДИ УПОТРЕБА. ЗАПАЗЕТЕ ЗА БЪДЕЩА СПРАВКА.

Предпазни мерки за безопасна работа за електрически косачки обучение

- Прочетете внимателно инструкциите. Запознайте се с органите за управление и правилното използване на машината.
- Никога не позволявайте на деца или лица, които не са запознати с инструкциите, да използват косачката. Местните разпоредби може да ограничават възрастта на оператора.
- Никога не използвайте машината, докато наблизо има хора, особено деца, или животни.
- Операторът или потребителят е отговорен за инциденти или рискове, на които са подложени трети страни или техните стоки.

Подготовка

- Винаги носете подходящо защитно оборудване, докато работите с машината.
- Внимателно проверете зоната на използване на машината и отстранете всички предмети, които могат да бъдат изхвърлени от машината.
- Преди употреба винаги проверявайте визуално машината, за да се уверите, че остриетата, болтовете на острието и режещият механизъм не са износени или повредени. Сменете износените ножове и винтове за оптимална работа и употреба. Сменете повредените или нечетливи етикети.
- Преди употреба проверете захранването и удължителния кабел за повреда или износване. Ако захранващият кабел се повреди по време на употреба, незабавно го извадете от контакта. НЕ ДОКОСВАЙТЕ ЗАХРАНВАЩИЯ КАБЕЛ, ПРЕДИ ДА ГО ИЗКЛЮЧИТЕ ОТ КОНТЕКА. Не използвайте уреда, ако захранващият кабел е повреден или протрит.

функциониране

- Използвайте машината само през деня или при условия на добра изкуствена светлина;
- Избягвайте да използвате машината върху мокра трева, когато е възможно;
- Винаги поддържайте стабилна позиция на склонове;
- Вървете, не бягайте, когато косите тревата;
- Косете тревата отстрани на склона, а не нагоре и надолу по него.
- Препоръчваме ви да обърнете особено внимание, когато променяте посоката на движение по склонове;
- Не косете тревата на прекалено стръмни склонове;

- з) Препоръчваме да обръщате особено внимание, когато дърпате автомобила към вас;
- и) Не наклоняйте машината, когато я транспортирате.
- ж) Никога не работете с машината с дефектни предпазители или без предпазни устройства, например без торбата за събиране, поставена на място.
- к) Внимателно стартирайте двигателя, като следвате инструкциите и държите краката си далеч от острието(ата);
- л) Не наклоняйте автомобила при стартиране на двигателя;
- м) Не поставяйте ръцете или краката близо до или под въртящи се компоненти.
- н) Не транспортирайте машината, докато захранването е включено.
- о) Изключете машината и извадете щепсела от контакта. Уверете се, че всички движещи се части са напълно спрени:
- Винаги, когато напускате колата.
 - Преди отстраняване на запушванията или отпушване на канала за изхвърляне на трева.
 - Преди проверка, почистване или каквато и да е интервенция по устройството.
 - След удар в чужд предмет. Проверете машината за повреди и извършете необходимите ремонти преди рестартиране и използване на машината;
- р) Ако машината започне да вибрира необичайно, проверете я незабавно:
- проверете за щети
 - заменете или поправете всички повредени компоненти
 - проверете и затегнете всички разхлабени части

Никога не работете с машината с дефектни предпазители или без предпазни устройства, например без поставена колекторна торба.

Стартирайте двигателя внимателно, като следвате инструкциите и държите краката си далеч от въртящите се части.

3. ТЕХНИЧЕСКИ ДАННИ

Височина на косене	3 стъпки: 25-75 мм
Скорост	3300 оборота в минута
Ширина на косене	370 мм
Мощност	1500W
Напрежение/Честота	230 /240V – 50 Hz
Нетно тегло с аксесоарите	9,75 кг
Брутно тегло	11,2 кг
Гаранция	24 месеца
Обем колекционерска чанта	35 л
Тип дръжка	гъвкав

4. ПРЕГЛЕД НА МАШИНАТА

1. Горна дръжка
2. Долна дръжка
3. Панел за включване/изключване
4. Колекционерска чанта
5. Колела
6. Капак на двигателя
7. Гайка за затягане на дръжката
8. Поддръжка за захранващ кабел
9. Дръжка за носене
10. Лост за регулиране на височината на косене

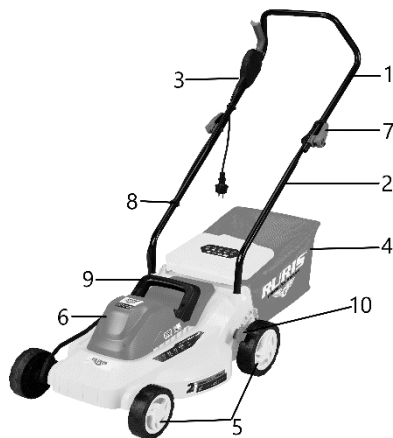

Изображенията са информативни, доставчикът си запазва правото да прави структурни и функционални промени в машината, представена в това ръководство.

5. СЪБРАНИЕТО

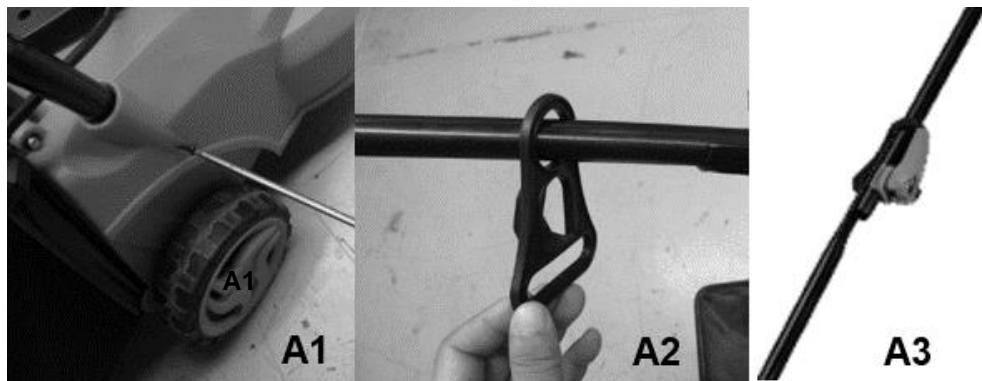

1. Поставете дръжката в тялото на машината, като се уверите, че дупката в дръжката е подравнена с дупката в машината, след което я фиксирайте с включените винтове. (A1).
2. Прикрепете кабелната скоба към горната дръжка (A2).
3. Фиксирайте горната дръжка към долната дръжка с гайки (A3).
4. Фиксирайте кабелите с помощта на доставените скоби.
5. Монтирайте събирателната торба (A4).

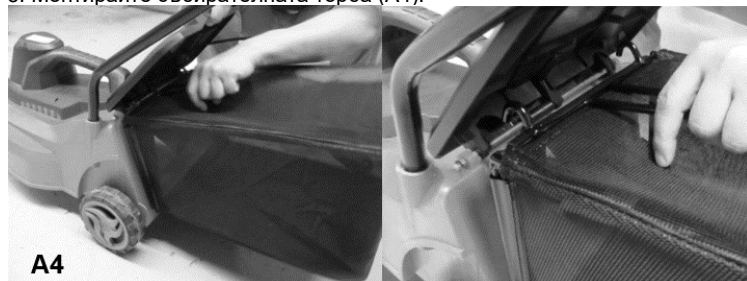

Регулиране на височината на косене

Предупреждение: Ножът продължава да се върти няколко секунди, след като машината е спряна.

За да получите желаната дължина на косене, преместете лоста за регулиране на височината на рязане (A5) напред и назад с една стъпка.



6. ВЪВЕЖДАНЕ В ЕКСПЛОАТАЦИЯ

6.1 Свързване към източника на захранване

Внимание! Преди да свържете към източника на захранване, уверете се, че превключвателят е в положение ИЗКЛ. Свържете щепсела към източник на захранване, оборудван с RCD превключвател.

6.2 Стартиране

Внимателен! Не палете колата, ако сте на висока трева.

Натиснете предпазния бутон (А) на модула на превключвателя и след това издърпайте лоста на превключвателя (В) към дръжката. Задръжте лоста на прекъсвача надолу, докато отпускате предпазния бутон. За да спрете машината, отпуснете лоста на превключвателя и тя автоматично ще се върне в първоначалната си изключена позиция.

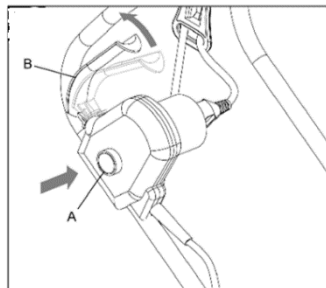

7. ПОДДРЪЖКА И ОТСТРАНЯВАНЕ НА НЕИЗПРАВНОСТИ

7.1 Поддръжка

- a) Дръжте всички гайки и болтове здраво затегнати, за да сте сигурни, че машината е в добро работно състояние.
- b) Проверявайте често колектора за трева за признаци на износване или повреда.
- v) В случай на машини с много остриета, бъдете внимателни, въртящо се острие може да доведе до въртене на друго острие.
- г) Докато правите настройки на машината, ви препоръчваме да внимавате пръстите ви да не бъдат заклещени между въртящите се ножове и неподвижните части на машината.
- e) Винаги оставяйте машината да се охлади, преди да я приберете.
- ф) Когато извършвате операции по поддръжка на ножовете, не забравяйте, че след като изключите машината от източника на захранване, ножовете може да продължат да се въртят за няколко секунди.
- g) От съображения за безопасност сменете износените или дефектни части; Използвайте само оригинални резервни части и аксесоари.
- h) Използвайте само резервното острие, щифт на острието и ротор, предназначени за този продукт.
- i) Смажете конекторите на колелата.
- j) Съхранявайте машината само на сухо място.
- к) Уверете се, че кабелите не са блокирани или оплетени, когато съгвате или разгъвате горните дръжки.

l) Почистете външността на машината с помощта на мека четка и кърпа. Не използвайте водни струи, разтворители или лакове. Отстранете цялата трева и отломки, особено от вентилационните отвори. Обърнете машината настрани и почистете областта на острието.

Поддръжка на острието

Периодично почиствайте стръка трева и мръсотия.

В началото на градинарския сезон внимателно прегледайте острието. Ако е много тъп, наточете го или го сменете.

Ако острието е повредено или износено, сменете го с ново.

Внимание! Спазвайте следните мерки за безопасност:

- Изключете машината от източника на захранване и изчакайте ножът да спре напълно, преди да продължите с каквато и да е операция.
- Внимавайте да не се порежете! Използвайте здрави ръкавици, когато боравите с острието.
- Използвайте само определено резервно острие.
- Не изваждайте острието без основателна причина.

Смяна на острието

- Обърнете колата настрани.
- Хванете острието (C) с една ръка. Използвайте защитни ръкавици
- Използвайте шестостенен ключ, за да разхлабите и свалите гайката на острието (B).
- Сменете острието.
- Затегнете здраво гайката.

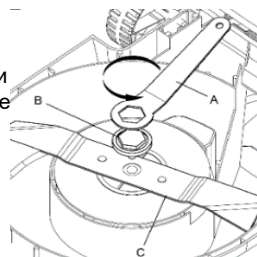

7.2 Отстраняване на неизправности

Следващата таблица ви дава проверки и действия, които можете да предприемете, ако машината не работи правилно. Ако те не идентифицират/отстранят проблема, свържете се с оторизиран сервиз на RURIS.

Предупреждение : Изключете двигателя и извадете щепсела от електрическата мрежа, преди да търсите неизправности.

проблем	Възможни причини	Метод на решение
Колата не работи.	Захранването е изключено. Гнездото е дефектно. Удължителният кабел е повреден. Защитата на двигателя е активирана. Защитното изключване е активирано.	Включете захранването. Използвайте друг изход. Проверете кабела, сменете го, ако е повреден. Оставете двигателя да се охлади и увеличете височината на косене. Оставете го да изстине за няколко минути и увеличете височината на косене. Не работете с лоста за превключване в този момент, тъй като това ще удължи времето за нулиране на защитното изключване.
Машината работи на прекъсвания.	Удължителният кабел е повреден. Вътрешното окабеляване на машината е повредено Защитата на двигателя е активирана.	Проверете кабела, сменете го, ако е повреден. Свържете се с оторизиран сервиз на RURIS. Оставете двигателя да се охлади и увеличете височината на косене.
Острието не се върти	Режещият диск е запушен. Винтът на острието е разхлабен.	Отстранете препятствието. Затегнете винта на острието.
Прекомерни вибрации/шум.	Винтът на острието е разхлабен. Режещият диск е повреден.	Затегнете винта на острието. Наточете или сменете острието.



Не изхвърляйте електрическо оборудване, индустриална електроника и компоненти в битовите отпадъци! Информация за ОЕЕО. Имайки предвид разпоредбите на GEO 195/2005 - относно опазването на околната среда и GEO 5/2015. Потребителите трябва да имат предвид следните индикации

за предаване на електрически отпадъци, посочени по-долу:

- Потребителите имат задължението да не изхвърлят отпадъчното електрическо и електронно оборудване (ОЕЕО) като несортирани битови отпадъци и да събират това ОЕЕО разделно.
- Събирането на тези наименовани отпадъци (ОЕЕО) ще се извършва чрез обществената служба за събиране във всеки окръг и чрез центрове за събиране, организирани от икономически оператори, упълномощени за събиране на ОЕЕО. Информацията е предоставена от администрацията на Екологичния фонд www.afm.ro да има вестник на Европейския съюз.
- Потребителите могат да предават ОЕЕО безплатно в предварително посочените пунктове за събиране.

8. ДЕКЛАРАЦИИ ЗА СЪОТВЕТСТВИЕ

ДЕКЛАРАЦИЯ ЗА СЪОТВЕТСТВИЕ СЕ

Производител : SC RURIS IMPEX SRL

Бул. Децебал, бр. 111, Административна сграда, Крайова, Долж, Румъния

Цел. 0351 464 632, www.ruris.ro, info@ruris.ro

Упълномощен представител: инж. Стро Мариус Каталин – генерален мениджър

Упълномощено лице за техническото досие: инж.Александру Радой – Директор производствен дизайн

Описание на автомобила: Електрическата косачка е машина за тревни тревни площи, приложима за всякакви повърхности около къщата.

Серийен номер на продукта: AASF0100001XXXXRXE1500 (където AA представлява последните две цифри от годината на производство, знаци 5 и 6 номера на партидата, знаци 7-11 номера на продукта)

Продукт: косачка на батерии

Модел: RURIS

Тип: RXE1500

Мотор : Електрически, монофазен

Мощност: 1500W

Работна ширина : 370 mm

Обем на колекторната торба : 50 l



Ние, SC RURIS IMPEX SRL Крайова, производител, в съответствие с GD 1029/2008 - относно условията за въвеждане на машини на пазара, **Директива 2006/42/ЕО** – изисквания за безопасност и сигурност, **Стандарт EN ISO 12100:2010 – Машини, Сигурност, Директива 2000/14/ЕО, изменена с Директива 2005/88 /CE** , **НС 1756/2006 – относно ограничаване на нивото на шумови емисии в околната среда, Директива 2014/30/ЕО относно електромагнитната съвместимост (HG 487/2016 относно електромагнитната съвместимост актуализирана 2019 г.), Директива 2011/65/ЕС от 8 юни 2011 г. относно ограниченията върху употребата на определени опасни вещества в електрическо и електронно оборудване, изменена с Директива 2015/863/ЕС Анекс 2, ние сме удостоверили съответствието на продукта с посочените стандарти и декларираме, че той отговаря на основни изисквания за безопасност и сигурност, не застрашава живота, здравето, безопасността на труда и не оказва отрицателно въздействие върху околната среда.**

Долуподписаният, Stroe Catalin, представител на електрическия косачки за трева, задвижвани от пешеходци, че продуктът е в съответствие със следните европейски стандарти и директиви:

SR EN ISO 12100:2011/ EN ISO 12100:2011 - Безопасност на машини. Основни понятия, общи принципи на проектиране. Основна терминология, методика. Технически принципи

SR EN 60335-2-77:2011/ EN 60335-2-77:2010- Електрически уреди за домакинска употреба и подобни цели. Сигурност. Част 2-77: Специфични изисквания за електрически косачки за трева, задвижвани от пешеходци

SR EN ISO 13857:2020/ EN 13857:2020 - Машинна безопасност. Безопасни разстояния за предотвратяване на навлизането на горните и долните крайници в опасни зони

SR EN ISO 20643:2008/ISO 20643:2005/AMD 1:2012- Механични вибрации. машини, държани в ръка и направлявани от ръка. Принципи за оценка на излъчваните вибрации

IEC 60335-1:2020 - Домакински и подобни електрически уреди - Безопасност - Част 1: Общи изисквания

SR EN 60335-1:2012/A13:2018/EN 60335-1:2012/A13:2017- Електрически уреди за домакинска употреба и подобни цели. Сигурност. Част 1: Общи предписания

SR EN 62233:2008/ EN 62233:2008 - Методи за измерване на електромагнитните полета на битови електрически уреди и подобни цели по отношение на експозицията на хора

SR EN 55014-1:2021/ EN 55014-1:2021 - Електромагнитна съвместимост. Изисквания към домакински уреди, електрически инструменти и подобни уреди. Част 1: Проблем

SR EN 55014-2:2021/ EN 55014-2:2021 – Електромагнитна съвместимост. Изисквания към домакински уреди, електрически инструменти и подобни уреди. Част 2: Имунитет. Стандарт за продуктово семейство

SR EN 61000-3-2:2019/A1:2021/ EN IEC 61000-3-2:2019/A1:2021 - Електромагнитна съвместимост (EMC) - Част 3-2: Граници - Граници за излъчване на хармонични токове (ток на вход на оборудването ≤ 16 А на фаза)

SR EN 61000-3-3:2014/A2:2021/ EN 61000-3-3:2014/A2:2022 - Електромагнитна съвместимост (EMC) - Част 3-3: Граници - Ограничение на вариациите на напрежението, флукуациите на напрежението и трептенето в обществени захранващи мрежи с ниско напрежение, за оборудване с номинален ток ≤ 16 А на фаза и не подлежи на ограничения за свързване

SR EN ISO 3744:2011 - Акустика. Определяне на нивата на звукова мощност, излъчвана от източници на шум чрез използване на звуково налягане

Директива 2000/14/ЕО (изменена с Директива 2005/88/ЕО) – Шумови емисии във външната среда

Директива 2006/42/ЕО - относно машините - пускане на машини на пазара

Посока 2014/30/ЕС - относно електромагнитната съвместимост (HG 487/2016 относно електромагнитната съвместимост, актуализиран през 2019 г.);

Директива 2011/65/ЕС от 8 юни 2011 г. относно ограниченията върху употребата на определени опасни вещества в електрическо и електронно оборудване, изменена с Директива 2015/863/ЕС, Приложение 2.

Марка и наименование на производителя: ZSI Co. Ltd

Други използвани стандарти или спецификации:

- **SR EN ISO 9001** - Система за управление на качеството
- **SR EN ISO 14001** - Система за управление на околната среда
- **ISO 45001:2018** - Система за управление на здравето и безопасността при работа.

Забележка: техническата документация е собственост на производителя.

Пояснение: Тази декларация е в съответствие с оригинала.

Срок на валидност: 10 години от датата на одобрение.

Място и дата на издаване: **Крайова, 29.11.2023 г**

Година на прилагане на маркировката CE: **2023 г**

No per : **1507/29.11.2023г**

Упълномощено лице и подпис:

Ing. Стро Мариус Каталин

Генерален директор на
SC RURIS IMPEX SRL

ДЕКЛАРАЦИЯ ЗА СЪОТВЕТВИЕ ЕС

Производител : SC RURIS IMPEX SRL

Бул. _ Децебал, бр. 111, Административна сграда, Крайова, Долж, Румъния

Цел. 0351 464 632, www.ruris.ro, info@ruris.ro

Упълномощен представител: инж. Стро Мариус Каталин – генерален мениджър

Упълномощено лице за техническото досие: инж.Александру Радой – Директор производствен дизайн

Описание на автомобила: Електрическата косачка е машина за тревни тревни площи, приложима за всякакви повърхности около къщата.

Сериен номер на продукта: AASF0100001XXXXRXE1500 (където AA представлява последните две цифри от годината на производство, знаци 5 и 6 номера на партидата, знаци 7-11 номера на продукта)

Продукт: косачка на батерии

Модел: RURIS

Тип: RXE1500

Мотор : Електрически, монофазен

Мощност: 1500W

Работна ширина : 370 mm

Обем на колекторната торба : 50 l

Измерено ниво на акустична мощност: **93,2 dB(A)** Гарантирано ниво на акустична мощност: **96 dB(A)**

Ниво на мощност _ акустика е сертифициран от TUV Sud чрез Сертификат № ИЛИ/015231/024 от **25.04.2021 г.** , в съответствие с разпоредбите на **Директива 2000/14/CE** и **SR EN ISO 3744: 2011**.

Ние, SC RURIS IMPEX SRL Крайова, производител, в съответствие с GD 1029/2008 - относно условията за въвеждане на автомобили на пазара, Директива 2006/42/ЕС - изисквания за безопасност и сигурност, Стандарт EN ISO 12100:2010 - Автомобили. Сигурност, Директива 2000/14/ЕО, изменена с Директива 2005/88/ЕО , HG 1756/2006 - относно ограничаване на нивото на шумови емисии в околната среда, Директива 2014/35/ЕС , HG 409/2016 - относно оборудването с ниско напрежение, Директива

2014/30/ЕС относно електромагнитната съвместимост (HG 487/2016 относно електромагнитната съвместимост, актуализирана през 2019 г.), **ДИРЕКТИВА 2011/65/ЕС** от 8 юни 2011 г. относно ограниченията върху употребата на някои опасни вещества в електрическо и електронно оборудване, изменена с Директива 2015/863 /ЕС, Приложение 2, ние удостоверяваме съответствието на продукта с посочените стандарти и декларираме, че той отговаря на основните изисквания за безопасност и сигурност, не застрашава живота, здравето, безопасността на труда и няма отрицателно въздействие върху заобикаляща среда.

Долуподписаният, Stroe Catalin, представител на производителя, декларирам на моя отговорност, че продуктът е в съответствие със следните европейски стандарти и директиви:

- **SR EN ISO 3744:2011** - Акустика. Определяне на нивата на звукова мощност, излъчвана от източници на шум чрез използване на звуково налягане
- **SR EN ISO 9001** - Система за управление на качеството
- **SR EN ISO 14001** - Система за управление на околната среда
- **ISO 45001:2018** - Система за управление на здравето и безопасността при работа.

Забележка: техническата документация е собственост на производителя.

Пояснение: Тази декларация е в съответствие с оригинала. Срок на валидност: 10 години от датата на одобрение.

Място и дата на издаване: **Крайова, 29.11.2023 г**

Година на прилагане на маркировката CE: **2023 г**

No рег : **1508/29.11.2023г**

Упълномощено лице и подпис:

Ing. Стро Мариус Каталин

Генерален директор на
SC RURIS IMPEX SRL



Kosiarka elektryczna RURIS RXE1500



1. WSTĘP	2
2. INSTRUKCJE BEZPIECZEŃSTWA	2
3. DANE TECHNICZNE	4
4. PRZEGLĄD MASZYNY	4
5. MONTAŻ	4
6. URUCHOMIENIE	5
7. KONSERWACJA I ROZWIĄZYWANIE PROBLEMÓW	6
8. DEKLARACJE ZGODNOŚCI	8

1. WSTĘP

Drogi Kliencie!

Dziękujemy za decyzję o zakupie produktu RURIS i zaufanie jakim obdarzyliście naszą firmę! RURIS istnieje na rynku od 1993 roku i przez cały ten czas stał się silną marką, która zbudowała swoją reputację dotrzymując obietnic, ale także poprzez ciągłe inwestycje mające na celu pomoc klientom w dostarczaniu niezawodnych, wydajnych i wysokiej jakości rozwiązań.

Jesteśmy pewni, że docenisz nasz produkt i będziesz cieszyć się jego działaniem przez długi czas. RURIS nie oferuje swoim klientom samych maszyn, ale kompletne rozwiązania. Ważnym elementem relacji z klientem jest doradztwo zarówno przed, jak i po sprzedaży, gdyż klienci RURIS mają do dyspozycji całą sieć sklepów partnerskich i punktów serwisowych.

Aby cieszyć się zakupionym produktem prosimy o dokładne zapoznanie się z instrukcją obsługi. Postępując zgodnie z instrukcją, będziesz mieć gwarancję długiego użytkowania.

Firma RURIS stale pracuje nad rozwojem swoich produktów i dlatego zastrzega sobie prawo do modyfikacji m.in. ich formy, wyglądu i wykonania, bez konieczności wcześniejszego informowania o tym.

Jeszcze raz dziękujemy za wybór produktów RURIS!











Informacje dla klientów i wsparcie:

Telefon: 0351.820.105

e-mail: info@ruris.ro

2. INSTRUKCJE BEZPIECZEŃSTWA

2.1. OSTRZEŻENIA NA MASZYNI

	Ostrzeżenie! Niebezpieczeństwo!		Ostrożny! Ryzyko obrażeń ciała osób znajdujących się w pobliżu maszyny.
	Ostrożny! Zachowaj dystans.		Wyłącz maszynę i wyjmij wtyczkę z gniazdka przed regulacją, czyszczeniem lub w przypadku uszkodzenia kabla.
	Ostrożny! Noże obracają się nadal po wyłączeniu silnika.		Ostrożny! Niebezpieczeństwo porażenia prądem.
	Przed użyciem przeczytaj instrukcję obsługi.		Operator musi nosić sprzęt ochrony osobistej (PPE). Jeśli maszyna jest używana, należy nosić okulary ochronne chroniące przed przedmiotami wyrzucanymi w powietrze, należy nosić środki ochrony słuchu, takie jak izolowany akustycznie kask.
	Nie wystawiać na działanie deszczu.		Nie pracuj na stromych zboczach.

2.2. OSTRZEŻENIA

Kosiarka została skonstruowana tak, aby można jej było używać zgodnie z zasadami bezpiecznego użytkowania przedstawionymi w tej instrukcji. Podobnie jak w przypadku każdego rodzaju sprzętu zasilającego, każdy błąd lub nieostrożność operatora może spowodować obrażenia ciała.

ZAWSZE PRZECZYTAJ NINIEJSZĄ INSTRUKCJĘ PRZED UŻYCIEM PRODUKT

Ostrzeżenie

Emisja drgań podczas rzeczywistego użytkowania elektronarzędzia może różnić się od całkowitej deklarowanej wartości, w zależności od sposobu użytkowania elektronarzędzia.

Konieczność określenia środków bezpieczeństwa zapewniających ochronę operatora opiera się na oszacowaniu narażenia w rzeczywistych warunkach użytkowania (biorąc pod uwagę wszystkie części cyklu operacyjnego, takie jak czas zatrzymania maszyny i czas pracy na biegu jałowym, oprócz czasu uruchomienia).

Ostrożny:

Maszyny NIE WOLNO używać przez dzieci i osoby o ograniczonych zdolnościach fizycznych, sensorycznych lub umysłowych, a także osoby nieposiadające doświadczenia lub wiedzy. Lokalne przepisy mogą ograniczać wiek operatora.

Nie pozwalaj dzieciom bawić się urządzeniem.

Jeżeli przewód zasilający jest uszkodzony, musi zostać wymieniony przez producenta, jego przedstawiciela serwisowego lub osobę o podobnych kwalifikacjach, aby uniknąć zagrożeń.

Instrukcje bezpieczeństwa

WAŻNY! PRZED UŻYCIEM UWAŻNIE PRZECZYTAJ INSTRUKCJĘ. ZACHOWAJ DO PRZYSZŁOŚCI.

Środki ostrożności w zakresie bezpiecznej obsługi kosiarek elektrycznych

szkolenie

a) Przeczytaj uważnie instrukcję. Zapoznaj się z elementami sterującymi i właściwym użytkowaniem maszyny.

b) Nigdy nie pozwalaj dzieciom ani osobom niezaznajomionym z instrukcją używać kosiarki. Lokalne przepisy mogą ograniczać wiek operatora.

c) Nigdy nie używaj maszyny, gdy w pobliżu znajdują się ludzie, zwłaszcza dzieci, lub zwierzęta.

d) Operator lub użytkownik ponosi odpowiedzialność za wypadki lub ryzyko, na jakie narażone są osoby trzecie lub ich towary.

Przygotowanie

a) Podczas obsługi maszyny należy zawsze nosić odpowiedni sprzęt ochronny.

b) Dokładnie sprawdź obszar użytkowania maszyny i usuń wszystkie przedmioty, które mogłyby zostać wyrzucone przez maszynę.

c) Przed użyciem zawsze sprawdź wzrokowo maszynę, aby upewnić się, że ostrza, śruby ostrzy i zespół tnący nie są zużyte lub uszkodzone. Wymień zużyte ostrza i śruby, aby zapewnić optymalną pracę i użytkowanie. Wymień uszkodzone lub nieczytelne etykiety.

d) Przed użyciem sprawdź zasilacz i przedłużacz pod kątem uszkodzeń lub zużycia. Jeśli przewód zasilający ulegnie uszkodzeniu podczas użytkowania, należy go natychmiast odłączyć. **NIE DOTYKAJ KABLA ZASILAJĄCEGO PRZED ODŁĄCZENIEM GO OD GNIAZDA.** Nie używaj urządzenia, jeśli przewód zasilający jest uszkodzony lub postrzępiony.

funkcjonowanie

a) Używaj maszyny wyłącznie w dzień lub przy dobrym sztucznym oświetleniu;

b) Jeśli to możliwe, unikaj używania maszyny na mokrej trawie;

c) Zawsze utrzymuj stabilną pozycję na zboczach;

d) Podczas koszenia trawnika chodź, nie biegaj;

e) Kosić trawnik w stronę zbocza, a nie w górę i w dół.

f) Zalecamy zachowanie szczególnej uwagi przy zmianie kierunku na zboczach;

g) Nie kosić trawnika na zbyt stromych zboczach;

h) Zalecamy zachowanie szczególnej uwagi podczas ciągnięcia samochodu do siebie;

i) Nie przechylaj maszyny podczas jej transportu.

j) Nigdy nie używaj maszyny z uszkodzonymi osłonami lub bez urządzeń zabezpieczających, na przykład bez zamontowanego worka na śmieci.

k) Ostrożnie uruchom silnik, postępując zgodnie z instrukcjami i trzymając stopy z dala od noży;

l) Nie przechylaj samochodu podczas uruchamiania silnika;

m) Nie umieszczaj dłoni ani stóp w pobliżu lub pod obracającymi się elementami.

n) Nie transportuj urządzenia, gdy jest włączone.

o) Wyłączyć maszynę i wyjąć wtyczkę z gniazdka. Upewnij się, że wszystkie ruchome części są całkowicie zatrzymane:

- Zawsze, gdy opuszczasz samochód.
 - Przed usunięciem zatorów lub odblokowaniem kanału wyrzutu trawy.
 - Przed sprawdzeniem, czyszczeniem lub jakąkolwiek ingerencją w urządzenie.
 - Po uderzeniu w obcy przedmiot. Przed ponownym uruchomieniem i użytkowaniem maszyny należy sprawdzić maszynę pod kątem uszkodzeń i przeprowadzić niezbędne naprawy;
- p) Jeżeli maszyna zacznie nietypowo wibrować, należy to natychmiast sprawdzić:
- sprawdzić pod kątem uszkodzeń
 - wymienić lub naprawić uszkodzone elementy
 - sprawdzić i dokręcić wszystkie luźne części

Nigdy nie używaj maszyny z uszkodzonymi osłonami lub bez urządzeń zabezpieczających, np. bez założonego worka zbierającego.

Uruchom silnik ostrożnie, postępując zgodnie z instrukcjami i trzymając stopy z dala od obracających się części.

3. DANE TECHNICZNE

Wysokość cięcia	3 stopnie: 25-75 mm
Prędkość	3300 obr./min
Szerokość cięcia	370 mm
Moc	1500 W
Napięcie/częstotliwość	230/240 V – 50 Hz
Masa netto z akcesoriami	9,75 kg
Waga brutto	11,2 kg
Gwarancja	24 miesiące
Pojemność worka kolekcjonerskiego	35 l
Typ uchwytu	giętki

4. PRZEGLĄD MASZINY

1. Górny uchwyt
2. Dolny uchwyt
3. Panel włącznika/wyłącznika
4. Torba kolekcjonerska
5. Koła
6. Osłona silnika
7. Nakrętka dokręcająca uchwyt
8. Wspornik kabla zasilającego
9. Uchwyt do przenoszenia
10. Dźwignia regulacji wysokości koszenia

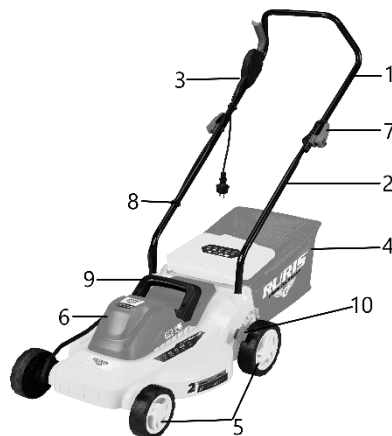

Zdjęcia mają charakter informacyjny, dostawca zastrzega sobie prawo do wprowadzenia zmian konstrukcyjnych i funkcjonalnych w maszynie przedstawionej w niniejszej instrukcji.

5. MONTAŻ

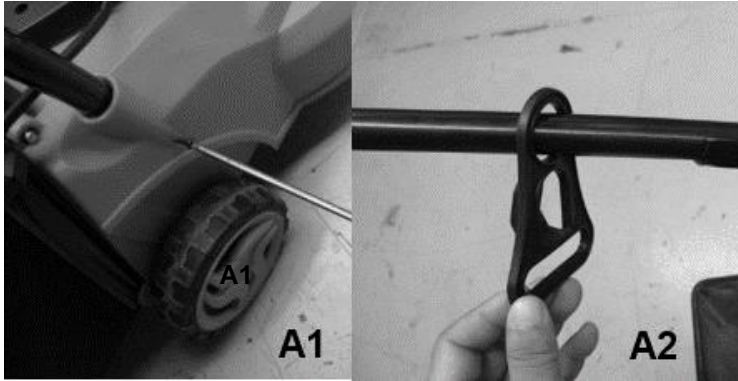

1. Włóż uchwyt do korpusu maszyny, upewniając się, że otwór w uchwycie pokrywa się z otworem w maszynie, a następnie przymocuj go za pomocą dołączonych śrub. (A1).
2. Przymocuj zacisk kabla do górnego uchwytu (A2).
3. Przymocuj górny uchwyt do dolnego uchwytu za pomocą nakrętek (A3).
4. Zamocuj kable za pomocą dostarczonych zacisków.
5. Zamontuj worek na śmieci (A4).

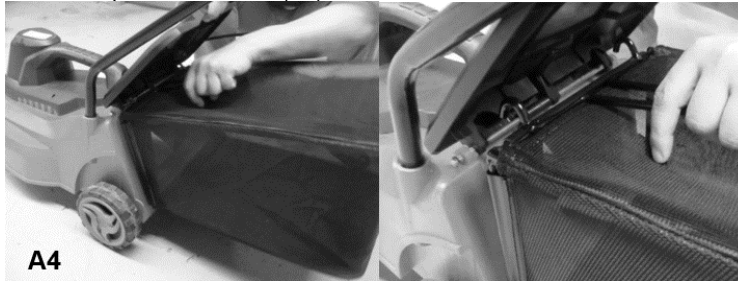

Regulacja wysokości cięcia

Ostrzeżenie: Ostrze obraca się jeszcze przez kilka sekund po zatrzymaniu maszyny.

Aby uzyskać żądaną długość cięcia, przesuwaj dźwignię regulacji wysokości cięcia (A5) do przodu i do tyłu o jeden krok.



6. URUCHOMIENIE

6.1 Podłączenie do źródła zasilania

Ostrzeżenie! Przed podłączeniem do źródła zasilania upewnij się, że przełącznik znajduje się w pozycji OFF. Podłącz wtyczkę do źródła zasilania wyposażonego w wyłącznik RCD.

6.2 Uruchamianie

Ostrożny! Nie uruchamiaj samochodu, jeśli znajdujesz się na wysokiej trawie.

Naciśnij przycisk zabezpieczający (A) na zespole przełącznika, a następnie pociągnij dźwignię przełącznika (B) w stronę uchwytu. Przytrzymaj dźwignię młota w dół, zwalniając przycisk zabezpieczający. Aby zatrzymać maszynę, zwolnij dźwignię przełącznika, a maszyna automatycznie powróci do pierwotnej pozycji wyłączenia.

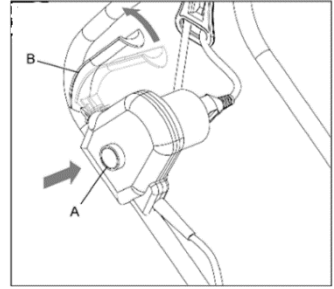

7. KONSERWACJA I ROZWIĄZYWANIE PROBLEMÓW

7.1 Konserwacja

- a) Utrzymuj wszystkie nakrętki i śruby dokręcone, aby mieć pewność, że maszyna jest w dobrym stanie.
- b) Często sprawdzaj pojemnik na trawę pod kątem oznak zużycia lub uszkodzenia.
- c) W przypadku maszyn wielołopatowych należy zachować ostrożność, wirujące ostrze może spowodować wirowanie innego ostrza.
- d) Podczas regulacji maszyny zalecamy zachowanie szczególnej ostrożności, aby nie dopuścić do przytraśnięcia palców pomiędzy obracającymi się ostrzami a stałymi częściami maszyny.
- e) Przed przechowywaniem zawsze poczekaj, aż maszyna ostygnie.
- f) Podczas wykonywania czynności związanych z konserwacją ostrzy należy pamiętać, że po odłączeniu maszyny od źródła zasilania, ostrza mogą się jeszcze przez kilka sekund obracać.
- g) Ze względów bezpieczeństwa wymień zużyte lub uszkodzone części; Używaj wyłącznie oryginalnych części zamiennych i akcesoriów.
- h) Używaj wyłącznie zamiennego ostrza, sworznia ostrza i rotora przeznaczonych dla tego produktu.
- i) Nasmaruj łączniki kół.
- j) Przechowuj maszynę wyłącznie w suchym miejscu.
- k) Upewnij się, że kable nie są zablokowane lub splecione podczas składania lub rozkładania górnych uchwytów.
- l) Wyczyść zewnętrzną część urządzenia za pomocą miękkiej szczotki i szmatki. Nie stosować strumieni wody, rozpuszczalników ani lakierów. Usuń całą trawę i zanieczyszczenia, szczególnie ze szczelin wentylacyjnych. Obróć maszynę na bok i wyczyść obszar ostrza.

Konserwacja ostrza

Okresowo czyść żdźbło trawy i brudu.

Na początku sezonu ogrodniczego dokładnie obejrzyj ostrze. Jeśli jest bardzo tępy, naostrz go lub wymień. Jeżeli ostrze jest uszkodzone lub zużyte, należy je wymienić na nowe.

Ostrzeżenie! Należy przestrzegać następujących środków bezpieczeństwa:

- Przed przystąpieniem do jakichkolwiek czynności odłącz maszynę od źródła zasilania i poczekaj, aż ostrze całkowicie się zatrzyma.
- Uważaj, aby się nie skaleczyć! Podczas obsługi ostrza należy używać grubych rękawic.
- Używaj wyłącznie przeznaczonego do tego celu ostrza zamiennego.
- Nie wyjmuj ostrza bez ważnego powodu.

Wymiana ostrza

- Obróć samochód na bok.
- Trzymaj ostrze (C) jedną ręką. Używaj rękawic ochronnych
- Za pomocą klucza sześciokątnego poluzuj i zdejmij nakrętkę ostrza (B).
- Wymień ostrze.
- Dokręć mocno nakrętkę.

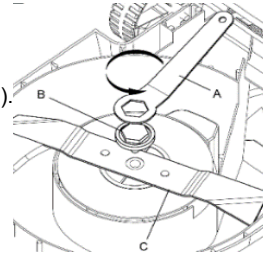

7.2 Rozwiązywanie problemów

W poniższej tabeli przedstawiono kontrole i działania, które można podjąć, jeśli urządzenie nie działa prawidłowo. Jeśli nie zidentyfikują/nie rozwiążą problemu, skontaktuj się z autoryzowanym serwisem RURIS.

Ostrzeżenie : Przed przystąpieniem do sprawdzania usterek należy wyłączyć silnik i odłączyć wtyczkę z gniazdka.

Problem	Możliwe przyczyny	Metoda rozwiązania
Samochód nie działa.	Zasilanie jest wyłączone. Gniazdo jest uszkodzone. Przedłużacz jest uszkodzony. Włączyła się ochrona silnika. Aktywowano wyłączenie bezpieczeństwa.	Włącz zasilanie. Użyj innego gniazdka. Sprawdź kabel, wymień jeśli jest uszkodzony. Poczekaj, aż silnik ostygnie i zwiększ wysokość koszenia. Pozostawić do ostygnięcia na kilka minut i zwiększyć wysokość cięcia. Nie uruchamiaj w tym momencie dźwigni wyłącznika, ponieważ wydłuży to czas resetowania wyłącznika bezpieczeństwa.
Maszyna działa z przerwami.	Przedłużacz jest uszkodzony. Wewnętrzne okablowanie maszyny jest uszkodzone Włączyła się ochrona silnika.	Sprawdź kabel, wymień jeśli jest uszkodzony. Skontaktuj się z autoryzowanym serwisem RURIS. Poczekaj, aż silnik ostygnie i zwiększ wysokość koszenia.
Ostrze nie obraca się	Ostrze tnące jest zablokowane. Śruba ostrza jest poluzowana.	Usuń przeszkodę. Dokręć śrubę ostrza.
Nadmierne wibracje/hałas.	Śruba ostrza jest poluzowana. Ostrze tnące jest uszkodzone.	Dokręć śrubę ostrza. Naostrz lub wymień ostrze.



Nie wyrzucać sprzętu elektrycznego, elektroniki przemysłowej i podzespołów razem z odpadami domowymi! Informacje o ZSEE. Uwzględniając przepisy GEO 195/2005 – dotyczące ochrony środowiska oraz GEO 5/2015. Konsumenci powinni wziąć pod uwagę następujące wskazania

na dostarczanie elektroodpadów, o których mowa poniżej:

- Konsumenci mają obowiązek nie wyrzucać zużytego sprzętu elektrycznego i elektronicznego (WEEE) jako nieposortowanych odpadów komunalnych i zbierać ten WEEE oddzielnie.

- Zbiórka wymienionych odpadów (ZSEE) będzie prowadzona za pośrednictwem Państwowych Służb Zbiórki na terenie każdego powiatu oraz za pośrednictwem punktów zbiórki organizowanych przez przedsiębiorców uprawnionych do zbierania ZSEE. Informacje przekazane przez Administrację Funduszu Ochrony Środowiska www.afm.ro mieć dziennik Unii Europejskiej.

- Konsumenci mogą bezpłatnie oddawać WEEE we wcześniej określonych punktach zbiórki.

8. DEKLARACJE ZGODNOŚCI

DEKLARACJA ZGODNOŚCI CE

Producent : SC RURIS IMPEX SRL

Blvd. _ Decebal, nie. 111, Budynek Administracyjny, Craiova, Dolj, Rumunia

Bramka. 0351 464 632, www.ruris.ro, info@ruris.ro

Autoryzowany przedstawiciel: inż. Stroe Marius Catalin – dyrektor generalny

Osoba upoważniona do dokumentacji technicznej: inż. Alexandru Radoi – Dyrektor ds. projektowania produkcji



Opis samochodu: **Kosiarka elektryczna** jest maszyną służącą do koszenia trawników, mającą zastosowanie do wszystkich powierzchni wokół domu.

Numer seryjny produktu: AASF0100001XXXXRXE1500 (gdzie AA oznacza dwie ostatnie cyfry roku produkcji, znaki 5 i 6 to numer partii, znaki 7-11 to numer produktu)

Produkt: Kosiarka elektryczna

Modelka: RURIS

Typ: RXE1500

Moc: 1500W

Silnik : elektryczny, jednofazowy.

Szerokość robocza : 370 mm

Pojemność worka zbiorczego : 50 l

*My, SC RURIS IMPEX SRL Craiova, producent, przestrzegamy z GD 1029/2008 – w sprawie warunków wprowadzania maszyn na rynek, **Dyrektywa 2006/42/WE** – wymagania bezpieczeństwa i ochrony, Norma EN ISO 12100:2010 – Maszyny Bezpieczeństwo, **Dyrektywa 2000/14/WE zmieniona dyrektywą 2005/88/CE**, HG 1756/2006 – w sprawie ograniczenia poziomu emisji hałasu do środowiska, **Dyrektywa 2014/30/UE** w sprawie kompatybilności elektromagnetycznej (HG 487/2016 w sprawie kompatybilności elektromagnetycznej, aktualizacja 2019), **Dyrektywa 2011/65/UE** z dnia 8 czerwca 2011 r. w sprawie ograniczeń stosowania niektórych substancji niebezpiecznych w sprzęcie elektrycznym i elektronicznym zmienionej Dyrektywą 2015/863/UE, Załącznik 2, certyfikujemy zgodność produktu z określonymi normami i oświadczamy, że jest on zgodny z podstawowych wymagań bezpieczeństwa i ochrony, nie zagraża życiu, zdrowiu, bezpieczeństwu pracy i nie wywiera negatywnego wpływu na środowisko.*

Niżej podpisany, Stroe Catalin, przedstawiciel producenta, oświadcza na własną odpowiedzialność, że produkt jest zgodny z następującymi normami i dyrektywami europejskimi:

SR EN ISO 12100:2011/ EN ISO 12100:2011 - Bezpieczeństwo maszyn . Podstawowe pojęcia, ogólne zasady projektowania. Podstawowa terminologia, metodologia. Zasady techniczne

SR EN 60335-2-77:2011/ EN 60335-2-77:2010 – Urządzenia elektryczne do użytku domowego i podobnego. Bezpieczeństwo. Część 2-77: Wymagania szczegółowe dotyczące elektrycznych kosiarek do trawy prowadzonych pieszo

SR EN ISO 13857:2020/ EN 13857:2020 – Bezpieczeństwo maszyn. Odległości bezpieczeństwa zapobiegające przedostawaniu się kończyn górnych i dolnych do obszarów niebezpiecznych

SR EN ISO 20643:2008/ ISO 20643:2005/AMD 1:2012 – Wibracje mechaniczne . maszyny trzymane w rękę i prowadzone ręcznie. Zasady oceny emisji drgań

IEC 60335-1:2020 – Elektryczny sprzęt do użytku domowego i podobnego – Bezpieczeństwo – Część 1: Wymagania ogólne

SR EN 60335-1:2012/A13:2018/EN 60335-1:2012/A13:2017 – Urządzenia elektryczne do użytku domowego i podobnego. Bezpieczeństwo. Część 1: Przepisy ogólne

SR EN 62233:2008/ EN 62233:2008 – Metody pomiaru pól elektromagnetycznych elektrycznych urządzeń gospodarstwa domowego i podobne cele dotyczące narażenia ludzi

SR EN 55014-1:2021/ EN 55014-1:2021- Kompatybilność elektromagnetyczna. Wymagania dotyczące sprzętu gospodarstwa domowego, elektronarzędzi i podobnego sprzętu. Część 1: Problem

SR EN 55014-2:2021/ EN 55014-2:2021 – Kompatybilność elektromagnetyczna. Wymagania dotyczące sprzętu gospodarstwa domowego, elektronarzędzi i podobnego sprzętu. Część 2: Immunitet. Standard rodziny produktów

SR EN 61000-3-2:2019/A1:2021/ EN IEC 61000-3-2:2019/A1:2021 – Kompatybilność elektromagnetyczna (EMC) – Część 3-2: Dopuszczalne wartości – Dopuszczalne wartości emisji prądów harmonicznych (prąd o wejście urządzenia ≤ 16 A na fazę)

SR EN 61000-3-3:2014/A2:2021/ EN 61000-3-3:2014/A2:2022 – Kompatybilność elektromagnetyczna (EMC) – Część 3-3: Dopuszczalne wartości – Ograniczanie wahań napięcia, wahań napięcia i migotania w publicznych sieciach elektroenergetycznych niskiego napięcia, dla urządzeń o prądzie znamionowym ≤ 16 A na fazę i niepodlegających ograniczeniom przyłączeniowym

SR EN ISO 3744:2011 – Akustyka. Wyznaczanie poziomów mocy akustycznej emitowanej przez źródła hałasu za pomocą ciśnienia akustycznego

Dyrektywa 2000/14/WE (zmieniona dyrektywą 2005/88/WE) – Emisje hałasu w środowisku zewnętrznym
Dyrektywa 2006/42/WE – w sprawie maszyn – wprowadzanie maszyn do obrotu

Kierunek 2014/30/UE – w sprawie kompatybilności elektromagnetycznej (HG 487/2016 w sprawie kompatybilności elektromagnetycznej, aktualizacja 2019);

Dyrektywa 2011/65/UE z dnia 8 czerwca 2011 r. w sprawie ograniczeń stosowania niektórych substancji niebezpiecznych w sprzęcie elektrycznym i elektronicznym zmieniona dyrektywą 2015/863/UE, załącznik nr 2.

Marka i nazwa producenta: ZSI Co. Ltd

Inne zastosowane standardy lub specyfikacje:

- **SR EN ISO 9001** – System Zarządzania Jakością
- **SR EN ISO 14001** – System Zarządzania Środowiskowego
- **ISO 45001:2018** – System Zarządzania Bezpieczeństwem i Higieną Pracy.

Uwaga: dokumentacja techniczna jest własnością producenta.

Wyjaśnienie: Niniejsza deklaracja jest zgodna z oryginałem.

Okres ważności: 10 lat od daty zatwierdzenia.

Miejsce i data wydania: **Craiova, 29.11.2023**

Rok zastosowania oznakowania CE: **2023**

Nr rej.: **1507/29.11.2023**

Osoba upoważniona i podpis:

inż. Stroe Mariusa Catalina

Dyrektor Generalny ds
SC RURIS IMPEX SRL



DEKLARACJA ZGODNOŚCI EC

Producent : SC RURIS IMPEX SRL

Blvd. _ Decebal, nie. 111, Budynek Administracyjny, Craiova, Dolj, Rumunia

Bramka. 0351 464 632, www.ruris.ro, info@ruris.ro

Autoryzowany przedstawiciel: inż. Stroe Marius Catalin – dyrektor generalny

Osoba upoważniona do dokumentacji technicznej: inż. Alexandru Radoi – Dyrektor ds. projektowania produkcji

Opis samochodu: Kosiarka elektryczna jest maszyną służącą do koszenia trawników, mającą zastosowanie do wszystkich powierzchni wokół domu.

Numer seryjny produktu: AASF0100001XXXRXRE1500 (gdzie AA oznacza dwie ostatnie cyfry roku produkcji, znaki 5 i 6 to numer partii, znaki 7-11 to numer produktu)

Produkt: Kosiarka elektryczna

Modelka: RURIS

Typ: RXE1500

Silnik : elektryczny, jednofazowy.

Moc: 1500W

Szerokość robocza : 370 mm

Pojemność worka zbiorczego : 50 l

Zmierzony poziom mocy akustycznej : **93,2 dB(A)** Gwarantowany poziom mocy akustycznej: **96 dB(A)**

Poziom mocy _ akustyka Jest certyfikowany przez TUV Sud Certyfikat nr. OR/015231/024 z dnia 25.04.2021 ,

zgodnie z przepisami Dyrektywy 2000/14/CE i SR EN ISO 3744:2011.

My, **SC RURIS IMPEX SRL Craiova, producent, przestrzegamy z GD 1029/2008** – w sprawie warunków wprowadzania samochodów na rynek, **Dyrektywą 2006/42/WE** – wymagania bezpieczeństwa i ochrony, **Normą EN ISO 12100:2010 – Samochody. Bezpieczeństwo, Dyrektywa 2000/14/WE zmieniona Dyrektywą 2005/88/WE** , HG 1756/2006 – w sprawie ograniczenia poziomu emisji hałasu do środowiska, **Dyrektywa 2014/35/UE** , HG 409/2016 – w sprawie urządzeń niskiego napięcia, **Dyrektywa 2014/30/UE** w sprawie kompatybilności elektromagnetycznej (HG 487/2016 w sprawie kompatybilności elektromagnetycznej, aktualizacja 2019), **DYREKTYWA 2011/65/UE** z dnia 8 czerwca 2011 r. w sprawie ograniczeń stosowania niektórych substancji niebezpiecznych w sprzęcie elektrycznym i elektronicznym zmieniona Dyrektywą 2015/863/UE, Załącznik 2, certyfikujemy zgodność produktu z określonymi normami i oświadczamy, że spełnia on podstawowe wymagania bezpieczeństwa i ochrony, nie zagraża życiu, zdrowiu, bezpieczeństwu pracy i nie ma negatywnego wpływu na środowisko.

Niżej podpisany, Stroe Catalin, przedstawiciel producenta, oświadczam na własną odpowiedzialność, że produkt jest zgodny z następującymi normami i dyrektywami europejskimi:

- **SR EN ISO 3744:2011** – Akustyka. Wyznaczanie poziomów mocy akustycznej emitowanej przez źródła hałasu za pomocą ciśnienia akustycznego
- **SR EN ISO 9001** – System Zarządzania Jakością
- **SR EN ISO 14001** – System Zarządzania Środowiskowego
- **ISO 45001:2018** – System Zarządzania Bezpieczeństwem i Higieną Pracy.

Uwaga: dokumentacja techniczna jest własnością producenta.

Wyjaśnienie: Niniejsza deklaracja jest zgodna z oryginałem. Okres ważności: 10 lat od daty zatwierdzenia.

Miejsce i data wydania: **Craiova, 29.11.2023**

Rok zastosowania oznakowania CE: **2023**

Nr rej.: **1508/29.11.2023**

Osoba upoważniona i podpis:

inż. Stroe Mariusa Catalina

Dyrektor Generalny ds
SC RURIS IMPEX SRL



The image shows a handwritten signature in blue ink, which appears to be 'Stroe'. To the right of the signature is a circular official stamp. The stamp contains the text 'ROMANIA' at the top, 'SC RURIS IMPEX SRL' in the center, and 'ROMANIA' at the bottom. The signature is written over the stamp.

Električna kosilica za travu RURIS RXE1500



1. UVOD	2
2. SIGURNOSNE UPUTE	2
3. TEHNIČKI PODACI	4
4. PREGLED STROJA	4
5. MONTAŽA	4
6. PUŠTANJE U RAD	5
7. ODRŽAVANJE I RJEŠAVANJE PROBLEMA	6
8. IZJAVE O SUKLADNOSTI	7

1. UVOD

Dragi klijent!

Zahvaljujemo Vam na Vašoj odluci da kupite RURIS proizvod i na povjerenju koje ste nam ukazali našoj tvrtki! RURIS je na tržištu od 1993. godine i za sve to vrijeme postao je snažan brend koji je svoju reputaciju izgradio ispunjavanjem obećanja, ali i kontinuiranim ulaganjem u cilju pomoći kupcima pouzdanim, učinkovitim i kvalitetnim rješenjima.

Uvjereni smo da ćete cijeniti naš proizvod i uživati u njegovim performansama dugo vremena. RURIS svojim kupcima ne nudi samo strojeve, već cjelovita rješenja. Važan element u odnosu s kupcem je savjetovanje prije i nakon prodaje, budući da kupci RURIS-a imaju na raspolaganju cijelu mrežu partnerskih trgovina i servisa.

Kako biste uživali u kupljenom proizvodu, pažljivo pročitajte korisnički priručnik. Slijedeći upute, bit će vam zajamčena duga upotreba.

Tvrtka RURIS kontinuirano radi na razvoju svojih proizvoda te stoga zadržava pravo izmjene, između ostalog, njihovog oblika, izgleda i performansi, bez obveze prethodne obavijesti.

Još jednom zahvaljujemo što ste odabrali RURIS proizvode!











Informacije o kupcima i podrška:

Telefon: 0351.820.105

e-mail: info@ruris.ro

2. SIGURNOSNE UPUTE

2.1. UPOZORENJA NA STROJU

	Upozorenje! Opasnost!		oprezno! Opasnost od tjelesnih ozljeda za osobe u blizini stroja.
	oprezno! Drži razmak.		Isključite stroj i izvucite utikač iz struje prije podešavanja, čišćenja ili ako je kabel oštećen.
	oprezno! Noževi se nastavljaju okretati nakon što se motor zaustavi.		oprezno! Opasnost od strujnog udara.
	Prije uporabe pročitajte upute za uporabu.		Operater mora nositi osobnu zaštitnu opremu (PPE). Ako je stroj u upotrebi, morate nositi zaštitne naočale protiv predmeta koji štrče u zrak, morate nositi zaštitu za sluh kao što je akustički izolirana kaciga.
	Ne izlagati kiši.		Ne radite na strmim padinama.

2.2. UPOZORENJA

Vaša kosilica napravljena je za korištenje u skladu s pravilima sigurne uporabe navedenim u ovom priručniku. Kao i kod svake vrste električne opreme, svaka pogreška ili nepažnja operatera može rezultirati ozljedama.

UVIJEK PROČITAJTE OVE UPUTE PRIJE UPOTREBE PROIZVOD

Upozorenje

Emisije vibracija tijekom stvarne uporabe električnog alata mogu se razlikovati od ukupne deklarirane vrijednosti, ovisno o tome kako se alat koristi.

Potreba za utvrđivanjem sigurnosnih mjera za zaštitu operatera temelji se na procjeni izloženosti u stvarnim uvjetima uporabe (uzimajući u obzir sve dijelove radnog ciklusa, kao što je vrijeme kada je stroj zaustavljen i u praznom hodu, uz vrijeme početka).

Pažljivo:

Ovaj stroj NE SMIJEJU koristiti djeca i osobe sa smanjenim fizičkim, osjetilnim ili mentalnim sposobnostima ili nedostatkom iskustva ili znanja. Lokalni propisi mogu ograničiti dob operatera.

Ne dopustite djeci da se igraju s uređajem.

Ako je kabel za napajanje oštećen, mora ga zamijeniti proizvođač, njegov serviser ili osoba na sličan način kako bi se izbjegle bilo kakve opasnosti.

Sigurnosne upute

VAŽNO! PRIJE UPOTREBE PAŽLJIVO PROČITAJTE PRIRUČNIK. SAČUVAJTE ZA BUDUĆU REFERENCU.

Mjere opreza pri sigurnom radu za električne kosilice trening

- Pažljivo pročitajte upute. Upoznajte se s kontrolama i pravilnom upotrebom stroja.
- Nikada ne dopustite djeci ili osobama koje nisu upoznate s uputama da koriste kosilicu. Lokalni propisi mogu ograničiti dob operatera.
- Nikada nemojte koristiti stroj dok su u blizini ljudi, osobito djeca ili životinje.
- Operater ili korisnik odgovoran je za nezgode ili rizike kojima su izložene treće strane ili njihova roba.

Priprema

- Uvijek nosite odgovarajuću zaštitnu opremu dok radite sa strojem.
- Pažljivo pregledajte područje uporabe stroja i uklonite sve predmete koje bi stroj mogao izbaciti.
- Prije uporabe uvijek vizualno pregledajte stroj kako biste bili sigurni da oštrice, vijci oštrica i sklop za rezanje nisu istrošeni ili oštećeni. Zamijenite istrošene oštrice i vijke za optimalan rad i korištenje. Zamijenite oštećene ili nečitljive naljepnice.
- Prije uporabe provjerite postoji li oštećenje ili istrošenost napajanja i produžnog kabela. Ako se kabel za napajanje tijekom uporabe ošteti, odmah ga isključite. **NE DIRAJTE KABEL ZA NAPAJSANJE PRIJE NEGO GA ISKLJUČITE IZ UTIČNICE.** Nemojte koristiti uređaj ako je kabel za napajanje oštećen ili pohaban.

funkcioniranje

- Stroj koristite samo danju ili u uvjetima dobrog umjetnog osvjetljenja;
- Izbjegavajte korištenje stroja na mokroj travi kada je to moguće;
- Uvijek održavajte stabilan položaj na padinama;
- Hodajte, nemojte trčati dok kosite travnjak;
- Kosite travnjak sa strane padine, a ne uzbrdo i nizbrdo.
- Preporučamo da obratite posebnu pozornost kada mijenjate smjer kretanja na padinama;
- Ne kosite travnjak na pretjerano strmim padinama;
- Preporučamo da obratite posebnu pozornost kada vučete automobil prema sebi;
- Nemojte naginjati stroj tijekom transporta.
- Nikada nemojte raditi sa strojem s neispravnim štitnicima ili bez sigurnosnih uređaja, na primjer bez vreće za sakupljanje na mjestu.
- Pažljivo pokrenite motor, slijedeći upute i držeći noge podalje od oštrice(a);
- Ne naginjite automobil kada palite motor;
- Ne stavljajte ruke ili noge blizu ili ispod rotirajućih komponenti.
- Nemojte transportirati stroj dok je uključen.
- Isključite stroj i izvucite utikač iz utičnice. Provjerite jesu li svi pokretni dijelovi potpuno zaustavljeni:
 - Kad god napustite auto.
 - Prije uklanjanja začepljenja ili odčepljenja kanala za ispuštanje trave.
 - Prije provjere, čišćenja ili bilo kakvog zahvata na uređaju.
 - Nakon udara u strani predmet. Provjerite ima li na stroju oštećenja i izvršite potrebne popravke prije ponovnog pokretanja i korištenja stroja;
- Ako stroj počne neobičajeno vibrirati, odmah ga provjerite:

- provjeriti oštećenje
- zamijeniti ili popraviti sve oštećene komponente
- provjerite i zategnite sve labave dijelove

Nikada nemojte raditi sa strojem s neispravnim štitnicima ili bez sigurnosnih uređaja, na primjer bez postavljene vrećice za sakupljanje.

Pažljivo pokrenite motor, slijedeći upute i držeći noge podalje od rotirajućih dijelova.

3. TEHNIČKI PODACI

Visina rezanja	3 koraka: 25-75 mm
Ubrzati	3300 okretaja u minuti
Širina rezanja	370 mm
Vlast	1500 W
Napon/frekvencija	230 /240V – 50 Hz
Neto težina s priborom	9,75 kg
Bruto težina	11,2 kg
Jamčiti	24 mjeseca
Volumen kolektorske vreće	35 l
Vrsta ručke	povodljiv

4. PREGLED STROJA

1. Gornja ručka
2. Donja ručka
3. Ploča prekidača za uključivanje/isključivanje
4. Kolekcionarska torba
5. Kotači
6. Poklopac motora
7. Matica za zatezanje ručke
8. Podrška za kabel za napajanje
9. Ručka za nošenje
10. Poluga za podešavanje visine rezanja

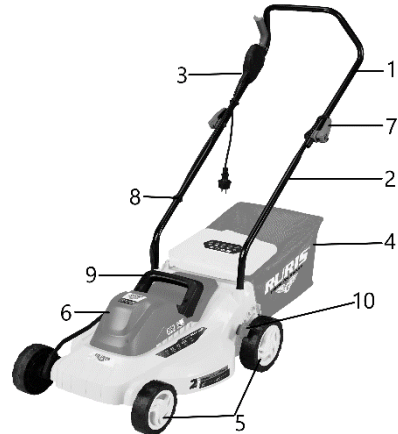

Slike su informativnog karaktera, dobavljač zadržava pravo strukturnih i funkcionalnih promjena na stroju prikazanom u ovom priručniku.

5. SKUPŠTINA

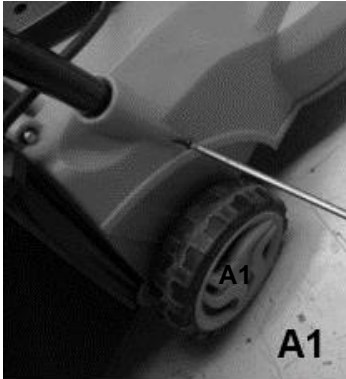

A1

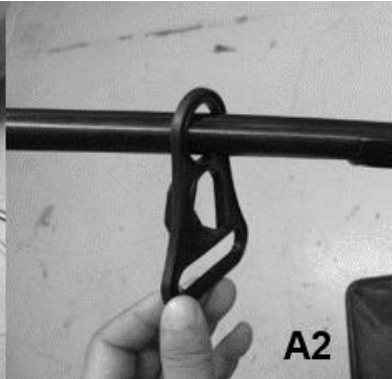

A2



A3

1. Umetnite ručku u tijelo stroja, pazeći da je rupa na ručki poravnata s rupom na stroju, zatim je pričvrstite isporučanim vijcima. (A1).
2. Pričvrstite kopču kabla na gornju ručku (A2).
3. Pričvrstite gornju ručku na donju ručku maticama (A3).
4. Pričvrstite kabele pomoću isporučanih stezaljki.
5. Montirajte vreću za sakupljanje (A4).



A4



Podešavanje visine rezanja

Upozorenje: Oštrica se nastavlja okretati nekoliko sekundi nakon što je stroj zaustavljen.

Za postizanje željene duljine rezanja, pomaknite ručicu za podešavanje visine rezanja (A5) naprijed i nazad za jedan korak.



A5

6. PUŠTANJE U RAD

6.1 Spajanje na izvor napajanja

Upozorenje! Prije spajanja na izvor napajanja, provjerite je li prekidač u položaju OFF. Spojite utikač na izvor napajanja opremljen RCD sklopkom.

6.2 Pokretanje

oprezno! Ne palite automobil ako ste na visokoj travi.
Pritisnite sigurnosnu tipku (A) na sklopu prekidača, a zatim povucite polugu prekidača (B) prema ručki. Držite polugu prekidača dolje dok otpuštate sigurnosnu tipku. Za zaustavljanje stroja otpustite ručicu prekidača i on će se automatski vratiti u prvobitni isključeni položaj.

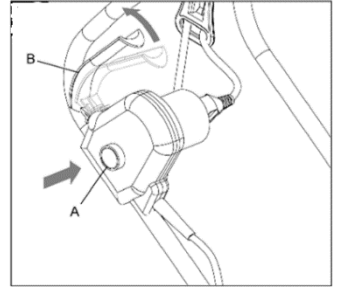

7. ODRŽAVANJE I RJEŠAVANJE PROBLEMA

7.1 Održavanje

- Držite sve matice i vijke čvrsto zategnute kako biste bili sigurni da je stroj u dobrom radnom stanju.
- Često provjeravajte ima li na sakupljaču trave znakova istrošenosti ili oštećenja.
- U slučaju strojeva s više oštrica, budite oprezni, oštrica koja se okreće može izazvati okretanje druge oštrice.
- Tijekom podešavanja na stroju, preporučamo da budete vrlo pažljivi da spriječite da vam se prsti zaglave između rotirajućih noževa i fiksnih dijelova stroja.
- Prije pohranjivanja uvijek ostavite stroj da se ohladi.
- Kada izvodite radnje održavanja noževa, imajte na umu da se nakon isključivanja stroja iz izvora napajanja noževi mogu nastaviti okretati nekoliko sekundi.
- Iz sigurnosnih razloga zamijenite istrošene ili neispravne dijelove; Koristite samo originalne rezervne dijelove i pribor.
- Koristite samo zamjensku oštricu, klin oštrice i rotor namijenjen za ovaj proizvod.
- Podmažite spojnice kotača.
- Stroj čuvajte samo na suhom mjestu.
- Pazite da kabeli nisu blokirani ili zapetljani prilikom sklapanja ili rasklapanja gornjih ručki.
- Očistite vanjski dio stroja mekom četkom i krpom. Nemojte koristiti vodene mlaznice, otapala ili lakove. Uklonite svu travu i ostatke, posebno iz ventilacijskih otvora. Okrenite stroj na stranu i očistite područje oštrice.

Održavanje oštrice

Povremeno očistite vlat trave i prljavštinu.

Na početku vrtlarske sezone pažljivo pregledajte oštricu. Ako je jako tup, naoštrite ga ili zamijenite.

Ako je oštrica oštećena ili istrošena, zamijenite je novom.

Upozorenje! Pridržavajte se sljedećih sigurnosnih mjera:

- Isključite stroj iz izvora napajanja i pričekajte da se oštrica potpuno zaustavi prije nego što nastavite s bilo kojom radnjom.
- Pazite da se ne porežete! Prilikom rukovanja oštricom koristite rukavice za teške uvjete rada.
- Koristite samo namijenjenu zamjensku oštricu.
- Ne uklanjajte oštricu bez dobrog razloga.

Zamjena oštrice

- Okrenite auto na bok.
- Držite oštricu (C) jednom rukom. Koristite zaštitne rukavice
- Upotrijebite imbus ključ za otpuštanje i uklanjanje matice oštrice (B).
- Zamijenite oštricu.
- Čvrsto zategnite maticu.

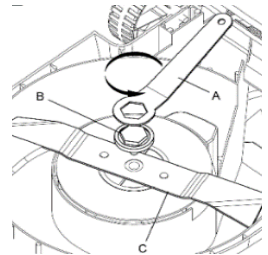

7.2 Rješavanje problema

Sljedeća tablica daje vam provjere i radnje koje možete poduzeti ako stroj ne radi ispravno. Ako oni ne identificiraju/riješe problem, kontaktirajte ovlaštenu RURIS servis.

Upozorenje: Isključite motor i odspojite mrežni utikač prije traženja kvarova.

Problem	Moguci uzroci	Metoda rješavanja
Auto ne radi.	Struja je isključena. Utičnica je neispravna. Produžni kabel je oštećen. Aktivirana je zaštita motora. Aktivirano je sigurnosno isključivanje.	Uključite struju. Koristite drugu utičnicu. Provjerite kabel, zamijenite ga ako je oštećen. Ostavite motor da se ohladi i povećajte visinu rezanja. Ostavite da se ohladi nekoliko minuta i povećajte visinu rezanja. U ovom trenutku nemojte rukovati polugom prekidača jer će to produžiti vrijeme ponovnog postavljanja sigurnosnog isključivanja.
Stroj radi s prekidima.	Produžni kabel je oštećen. Unutarnje ožičenje stroja je oštećeno Aktivirana je zaštita motora.	Provjerite kabel, zamijenite ga ako je oštećen. Obratite se ovlaštenom RURIS servisu. Ostavite motor da se ohladi i povećajte visinu rezanja.
Oštrica se ne okreće	Nož za rezanje je začepljen. Vijak oštrice je labav.	Uklonite zapreku. Zategnite vijak oštrice.
Pretjerane vibracije/buka.	Vijak oštrice je labav. Nož za rezanje je oštećen.	Zategnite vijak oštrice. Naoštrite ili zamijenite oštricu.



Ne bacajte električnu opremu, industrijsku elektroniku i komponente u kućni otpad! Informacije o WEEE. Obzirom na odredbe GEO 195/2005 – vezano za zaštitu okoliša i GEO 5/2015. Potrošači bi trebali uzeti u obzir sljedeće indikacije

za predaju električnog otpada, navedenog u nastavku:

- Potrošači imaju obvezu ne odlagati otpadnu električnu i elektroničku opremu (WEEE) kao nerazvrstani komunalni otpad te taj WEEE odvojeno prikupljati.

- Skupljanje navedenog imenovanog otpada (OEEO) provodit će se putem Javne službe skupljanja unutar svake županije i sabirnih centara organiziranih od strane gospodarskih subjekata ovlaštenih za sakupljanje WEEE. Podaci Uprave Fonda za zaštitu okoliša www.afm.ro imati časopis Europske unije.

- Potrošači mogu besplatno predati WEEE na prethodno navedenim sabirnim mjestima.

8. IZJAVE O SUKLADNOSTI

IZJAVA O SUKLADNOSTI CE

Proizvođač: SC RURIS IMPEX SRL

Blvd. _ Decebal, br. 111, Upravna zgrada, Craiova, Dolj, Rumunjska

Cilj: 0351 464 632, www.ruris.ro, info@ruris.ro

Ovlašteni predstavnik: inž. Stroe Marius Catalin – generalni direktor

Ovlaštena osoba za tehnički dosje: ing. Alexandru Radoi – Direktor dizajna proizvodnje

Opis automobila: **Električna kosilica** je stroj koji se koristi za travnate travnjake, a primjenjiv je na svim površinama oko kuće.

Serijski broj proizvoda: AASF0100001XXXXRXE1500 (gdje AA predstavlja posljednje dvije znamenke godine proizvodnje, znakovi 5 i 6 broj serije, znakovi 7-11 broj proizvoda)

Proizvod: **Električna kosilica za travu**

Model: RURIS

Motor: Električni, monofazni

Radna širina: 370 mm

Tip: RXE1500

Snaga: 1500W

Zapremina sakupljačke vreće: 50 l



Mi, SC RURIS IMPEX SRL Craiova, proizvođač, u skladu s GD 1029/2008 - u vezi s uvjetima za uvođenje strojeva na tržište **Direktiva 2006/42/EZ** – zahtjevi za sigurnost i zaštitu, Norma EN ISO 12100:2010 – Strojevi, Sigurnost, **Direktiva 2000/14/EZ izmijenjena Direktivom 2005/88/CE**, HG 1756/2006 – o ograničavanju razine emisije buke u okolišu, **Direktiva 2014/30/EU** o elektromagnetskoj kompatibilnosti (HG 487/2016 o elektromagnetskoj kompatibilnosti, ažurirano 2019.), **Direktiva 2011/65/EU** od 8. lipnja 2011. o ograničenjima uporabe određenih opasnih tvari u električnoj i elektroničkoj opremi izmijenjenoj **Direktivom 2015/863/EU**, Dodatak 2, potvrdili smo sukladnost proizvoda s navedenim standardima i izjavljujemo

da je u skladu s glavni sigurnosni i sigurnosni zahtjevi, ne ugrožava život, zdravlje, sigurnost na radu i nema negativan utjecaj na okoliš.

Dolje potpisani, Stroe Catalin, predstavnik proizvođača, izjavljujem na vlastitu odgovornost da je proizvod u skladu sa sljedećim europskim standardima i direktivama:

SR EN ISO 12100:2011/ EN ISO 12100:2011 - Sigurnost strojeva . Osnovni pojmovi, opći principi projektiranja. Osnovna terminologija, metodologija. Tehnički principi

SR EN 60335-2-77:2011/ EN 60335-2-77:2010- Električni uređaji za kućanstvo i slične namjene. Sigurnost. Dio 2-77: Posebni zahtjevi za električne kosilice za travu koje upravljaju pješaci

SR EN ISO 13857:2020/ EN 13857:2020- Sigurnost strojeva. Sigurnosne udaljenosti za sprječavanje ulaska gornjih i donjih udova u opasna područja

SR EN ISO 20643:2008/ ISO 20643:2005/AMD 1:2012- Mehaničke vibracije . strojevi držani u ruci i vođeni rukom. Načela za procjenu emisije vibracija

IEC 60335-1:2020 - Kućanski i slični električni uređaji - Sigurnost - 1. dio: Opći zahtjevi

SR EN 60335-1:2012/A13:2018/EN 60335-1:2012/A13:2017- Električni uređaji za kućanstvo i slične namjene. Sigurnost. Dio 1: Opći recepti

SR EN 62233:2008/ EN 62233:2008- Metode za mjerenje elektromagnetskih polja kućanskih električnih uređaja i slične namjene u vezi s izloženošću ljudi

SR EN 55014-1:2021/ EN 55014-1:2021- Elektromagnetska kompatibilnost. Zahtjevi za kućanske aparate, električne alate i slične aparate. 1. dio: Problem

SR EN 55014-2:2021/ EN 55014-2:2021 – Elektromagnetska kompatibilnost. Zahtjevi za kućanske aparate, električne alate i slične aparate. 2. dio: Imunitet. Standard obitelji proizvoda

SR EN 61000-3-2:2019/A1:2021/ EN IEC 61000-3-2:2019/A1:2019 - Elektromagnetska kompatibilnost (EMC) - Dio 3-2: Ograničenja - Ograničenja za emisije harmoničkih struja (struja ulaz opreme ≤ 16 A po fazi)

SR EN 61000-3-3:2014/A2:2021/ EN 61000-3-3:2014/A2:2022- Elektromagnetska kompatibilnost (EMC) - Dio 3-3: Ograničenja - Ograničenje varijacija napona, fluktuacija napona i treperenja u javnim niskonaponskim mrežama napajanja, za opremu s nazivnom strujom ≤ 16 A po fazi i ne podliježe ograničenjima priključka

SR EN ISO 3744:2011 - Akustika. Određivanje razine zvučne snage koju emitiraju izvori buke pomoću zvučnog tlaka

Direktiva 2000/14/EZ (izmijenjena Direktivom 2005/88/EZ) – Emisije buke u vanjskom okolišu

Direktiva 2006/42/EZ - o strojevima - stavljanje strojeva na tržište

Smjer 2014/30/EU - o elektromagnetskoj kompatibilnosti (HG 487/2016 o elektromagnetskoj kompatibilnosti, ažurirano 2019.);

Direktiva 2011/65/EU od 8. lipnja 2011. o ograničenjima upotrebe određenih opasnih tvari u električnoj i elektroničkoj opremi kako je izmijenjena Direktivom 2015/863/EU, Dodatak 2.

Marka i naziv proizvođača: ZSI Co. Ltd

Drugi korišteni standardi ili specifikacije:

- **SR EN ISO 9001** - Sustav upravljanja kvalitetom
- **SR EN ISO 14001** - Sustav upravljanja okolišem
- **ISO 45001:2018** - Sustav upravljanja zaštitom zdravlja i sigurnošću na radu .

Napomena: tehnička dokumentacija je vlasništvo proizvođača.

Pojašnjenje: Ova izjava je u skladu s izvornikom.

Rok valjanosti: 10 godina od datuma odobrenja.

Mjesto i datum izdavanja: **Craiova, 29.11.2023**

Godina primjene CE oznake: **2023**

Urbroj : **1507/29.11.2023**

Ovlaštena osoba i potpis: Ing. Stroe Marius Catalin

generalni direktor
SC RURIS IMPEX SRL



IZJAVA O SUKLADNOSTI EC

Proizvođač : SC RURIS IMPEX SRL

Blvd. _ Decebal, br. 111, Upravna zgrada, Craiova, Dolj, Rumunjska

Cilj. 0351 464 632, www.ruris.ro, info@ruris.ro

Ovlašteni predstavnik: inž. Stroe Marius Catalin – generalni direktor

Ovlaštena osoba za tehnički dosje: ing. Alexandru Radoi – Direktor dizajna proizvodnje

Opis automobila: Električna kosilica je stroj koji se koristi za travnate travnjake, a primjenjiv je na svim površinama oko kuće.

Serijski broj proizvoda: AASF0100001XXXXRXE1500 (gdje AA predstavlja posljednje dvije znamenke godine proizvodnje, znakovi 5 i 6 broj serije, znakovi 7-11 broj proizvoda)

Proizvod: Električna kosilica za travu

Model: RURIS

Tip: RXE1500

Motor: Električni, monofazni

Snaga: 1500W

Radna širina : 370 mm

Zapremina sakupljačke vreće : 50 l

Izmjerena razina akustične snage : **93,2 dB(A)** Zajamčena razina akustične snage: **96 dB(A)**

Razina snage _ akustika je certificiran od strane TUV Sud putem Potvrda br. OR/015231/024 od 25.04.2021 . u skladu s odredbama Direktive 2000/14/CE i SR EN ISO 3744: 2011.

Mi, SC RURIS IMPEX SRL Craiova, proizvođač, u skladu s GD 1029/2008 - glade uvjeta za uvođenje automobila na tržište , **Direktiva 2006/42/EC** - sigurnosni i zaštitni zahtjevi , Norma EN ISO 12100:2010 - Automobili . Sigurnost, **Direktiva 2000/14/EZ dopunjena Direktivom 2005/88/EZ** , HG 1756/2006 - o ograničavanju razine emisije buke u okoliš, **Direktiva 2014/35/EU** , HG 409/2016 - o niskonaponskoj opremi, **Direktiva 2014/30/EU** o elektromagnetskoj kompatibilnosti (HG 487/2016 o elektromagnetskoj kompatibilnosti, ažurirano 2019.), **DIREKTIVA 2011/65/EU** od 8. lipnja 2011. o ograničenjima upotrebe određenih opasnih tvari u električnoj i elektroničkoj opremi izmijenjena Direktivom 2015/863 /EU, Aneks 2, potvrdili smo sukladnost proizvoda s navedenim standardima i izjavljujemo da je u skladu s glavnim sigurnosnim i sigurnosnim zahtjevima, ne ugrožava život, zdravlje, sigurnost na radu i nema negativan utjecaj na okoliš.

Dolje potpisani, Stroe Catalin, predstavnik proizvođača, izjavljujem na vlastitu odgovornost da je proizvod u skladu sa sljedećim europskim standardima i direktivama:

- **SR EN ISO 3744:2011** - Akustika. Određivanje razine zvučne snage koju emitiraju izvori buke pomoću zvučnog tlaka
- **SR EN ISO 9001** - Sustav upravljanja kvalitetom
- **SR EN ISO 14001** - Sustav upravljanja okolišem
- **ISO 45001:2018** - Sustav upravljanja zaštitom zdravlja i sigurnošću na radu .

Napomena: tehnička dokumentacija je vlasništvo proizvođača.

Pojašnjenje: Ova izjava je u skladu s izvornikom. Rok valjanosti: 10 godina od datuma odobrenja.

Mjesto i datum izdavanja: **Craiova, 29.11.2023**

Godina primjene CE oznake: **2023**

Urbroj : **1508/29.11.2023**

Ovlaštena osoba i potpis: Ing. Stroe Marius Catalin

generalni direktor

SC RURIS IMPEX SRL

Elektrická kosačka na trávu RURIS RXE1500



1. ÚVOD	2
2. BEZPEČNOSTNÉ POKYNY	2
3. TECHNICKÉ ÚDAJE	4
4. PREHĽAD STROJA	4
5. MONTÁŽ	4
6. UVEDENIE DO PREVÁDZKY	5
7. ÚDRŽBA A RIEŠENIE PROBLÉMOV	6
8. VYHLÁSENIA O ZHODE	7

1. ÚVOD

Vážený klient!

Ďakujeme Vám za Vaše rozhodnutie kúpiť si produkt RURIS a za prejavenu dôveru našej spoločnosti! RURIS je na trhu od roku 1993 a za celý ten čas sa z neho stala silná značka, ktorá si vybudovala reputáciu dodržiavaním sľubov, ale aj neustálymi investíciami zameranými na pomoc zákazníkom so spoľahlivými, efektívnymi a kvalitnými riešeniami.

Sme presvedčení, že náš produkt oceníte a budete sa dlho tešiť z jeho výkonu. RURIS svojim zákazníkom neponúka len stroje, ale kompletne riešenia. Dôležitým prvkom vo vzťahu so zákazníkom je poradenstvo pred predajom aj po ňom, keďže zákazníci RURIS majú k dispozícii celú sieť partnerských predajní a servisných miest.

Aby ste si užili zakúpený produkt, pozorne si prečítajte návod na použitie. Dodržiavaním pokynov budete mať zaručené dlhodobé používanie.

Spoločnosť RURIS neustále pracuje na vývoji svojich produktov, a preto si vyhradzuje právo meniť okrem iného aj ich podobu, vzhľad a výkon bez toho, aby bola povinná o tom vopred informovať.

Ešte raz ďakujeme, že ste si vybrali produkty RURIS!











Zákaznícke informácie a podpora:

Telefón: 0351.820.105

e-mail: info@ruris.ro

2. BEZPEČNOSTNÉ INŠTRUKCIE

2.1. VÝSTRAHY NA STROJI

	POZOR! Nebezpečenstvo!		Pozor! Riziko poranenia osôb v blízkosti stroja.
	Pozor! Dodržuj vzdialenosť.		Pred nastavovaním, čistením alebo ak je kábel poškodený, vypnite stroj a odpojte zástrčku zo siete.
	Pozor! Nože sa otáčajú aj po zastavení motora.		Pozor! Nebezpečenstvo úrazu elektrickým prúdom.
	Pred použitím si prečítajte návod na použitie.		Obsluha musí nosiť osobné ochranné prostriedky (OOP). Ak je stroj v prevádzke, musíte mať nasadené ochranné okuliare proti predmetom vrhajúcim sa do vzduchu, musíte nosiť ochranu sluchu, ako je akusticky izolovaná prilba.
	Nevystavujte dažďu.		Nepracujte na strmých svahoch.

2.2. VAROVANIA

Vaša kosačka bola skonštruovaná na používanie v súlade s pravidlami bezpečného používania uvedenými v tomto návode. Ako pri každom type elektrického zariadenia, akákoľvek chyba alebo neopatrnosť zo strany obsluhy môže viesť k zraneniu osôb.

PRED POUŽITÍM SI VŽDY PREČÍTAJTE TIETO POKYNY PRODUKT

POZOR

Emisie vibrácií počas skutočného používania elektrického náradia sa môžu líšiť od celkovej deklarovanej hodnoty v závislosti od spôsobu používania náradia.

Potreba identifikovať bezpečnostné opatrenia na ochranu operátora je založená na odhade vystavenia za skutočných podmienok používania (berúc do úvahy všetky časti prevádzkového cyklu, ako je čas, keď je stroj zastavený a beží naprázdno, okrem času spustenia) .

Pozor:

Tento stroj NESMÚ používať deti a ľudia so zníženými fyzickými, zmyslovými alebo duševnými schopnosťami alebo nedostatkom skúseností alebo znalostí. Miestne predpisy môžu obmedziť vek operátora.

Nedovoľte deťom hrať sa so zariadením.

Ak je napájací kábel poškodený, musí ho vymeniť výrobca, jeho servisný zástupca alebo podobne kvalifikovaná osoba, aby sa predišlo akémukoľvek nebezpečenstvu.

Bezpečnostné inštrukcie

DÔLEŽITÉ! PRED POUŽITÍM SI POZORNE PREČÍTAJTE NÁVOD. UCHOVÁVAJTE SI PRE BUDÚCE POUŽITIE.

Bezpečné prevádzkové opatrenia pre elektrické kosačky na trávnu

školenia

- Pozorne si prečítajte pokyny. Oboznámte sa s ovládacími prvkami a správnym používaním stroja.
- Nikdy nedovoľte deťom alebo osobám, ktoré nie sú oboznámené s pokynmi, používať kosačku. Miestne predpisy môžu obmedziť vek operátora.
- Stroj nikdy nepoužívajte, ak sú v blízkosti ľudia, najmä deti, alebo zvieratá.
- Prevádzkovateľ alebo užívateľ je zodpovedný za nehody alebo riziká, ktorým sú vystavené tretie osoby alebo ich tovar.

Príprava

- Pri práci so strojom vždy používajte vhodné ochranné prostriedky.
- Starostlivo skontrolujte oblasť použitia stroja a odstráňte všetky predmety, ktoré by mohli byť strojom premietané.
- Pred použitím stroj vždy vizuálne skontrolujte, aby ste sa uistili, že nože, skrutky nožov a rezacia zostava nie sú opotrebované alebo poškodené. Vymeňte opotrebované čepele a skrutky pre optimálnu prevádzku a použitie. Vymeňte poškodené alebo nečitateľné štítky.
- Pred použitím skontrolujte napájací zdroj a predlžovací kábel, či nie sú poškodené alebo opotrebované. Ak sa počas používania poškodí napájací kábel, okamžite ho odpojte. **NEDOTÝKAJTE SA SIEŤOVÉHO KÁBLA PRED ODPOJENÍM OD ZÁSUVKY**. Spotrebič nepoužívajte, ak je napájací kábel poškodený alebo rozstrapkaný.

fungovanie

- Stroj používajte iba počas dňa alebo v podmienkach dobrého umelého osvetlenia;
- Pokiaľ je to možné, nepoužívajte stroj na mokrej trávě;
- Na svahoch vždy udržiavajte stabilnú polohu;
- Chodiť, nebehať pri kosení trávnik;
 - Koste trávnik na stranu svahu a nie hore a dole.
- Pri zmene smeru na svahoch odporúčame venovať zvýšenú pozornosť;
- Nekoste trávnik na príliš strmých svahoch;
- Odporúčame venovať zvýšenú pozornosť pri ťahaní auta smerom k sebe;
- Pri preprave stroj nenakláňajte.
- Nikdy nepoužívajte stroj s poškodenými ochrannými krytmi alebo bez bezpečnostných zariadení, napríklad bez namontovaného zberného vrečka.
- Opatrne naštartujte motor podľa pokynov a držte nohy v dostatočnej vzdialenosti od noža (nožov);
- Pri štartovaní motora nenakláňajte vozidlo;
- Nekladte ruky ani nohy do blízkosti alebo pod rotujúce súčasti.
- Neprepravujte stroj, keď je zapnutý.
- Vypnite stroj a vyťahnite zástrčku zo zásuvky. Uistite sa, že všetky pohyblivé časti sú úplne zastavené:

· Vždy, keď opustíte auto.

· Pred odstránením zablokovania alebo odblokovaním vyhadzovacieho kanála trávy.

- Pred kontrolou, čistením alebo akýmkoľvek zásahom do zariadenia.
 - Po náraze do cudzieho predmetu. Pred opätovným spustením a používaním stroja skontrolujte, či nie je poškodený a vykonajte potrebné opravy;
- p) Ak stroj začne abnormálne vibrovať, okamžite ho skontrolujte:

- skontrolujte poškodenie
- vymeňte alebo opravte poškodené komponenty
- skontrolujte a dotiahnite všetky uvoľnené časti

Nikdy nepoužívajte stroj s poškodenými ochrannými krytmi alebo bez bezpečnostných zariadení, napríklad bez nasadeného zberného vrečka.

Opatrne naštartujte motor, riadte sa pokynmi a držte nohy v dostatočnej vzdialenosti od rotujúcich častí.

3. TECHNICKÉ ÚDAJE

Výška rezu	3 stupne: 25-75 mm
Rýchlosť	3300 ot./min
Šírka rezu	370 mm
Moc	1500W
Napätie/Frekvencia	230 /240V – 50 Hz
Čistá hmotnosť s príslušenstvom	9,75 kg
Celková hmotnosť	11,2 kg
Záruka	24 mesiacov
Objem zberateľského vrečka	35 l
Typ rukoväte	poddajný

4. PREHĽAD STROJA

1. Horná rukoväť
2. Spustiť rukoväť
3. Panel vypínača
4. Zberateľská taška
5. Kolesá
6. Kryt motora
7. Uťahovacia matica rukoväte
8. Podpora pre napájací kábel
9. Rukoväť na prenášanie
10. Páka nastavenia výšky kosenia

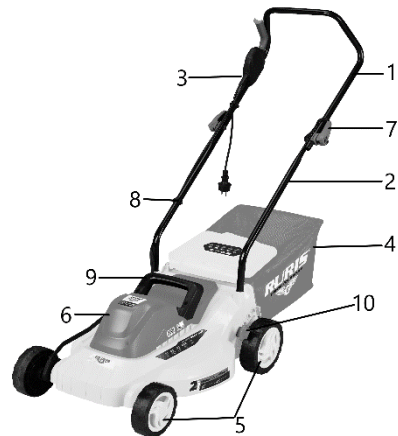

Obrázky sú informatívne, dodávateľ si vyhradzuje právo na štrukturálne a funkčné zmeny stroja uvedeného v tomto návode.

5. ZHROMAŽDENIE

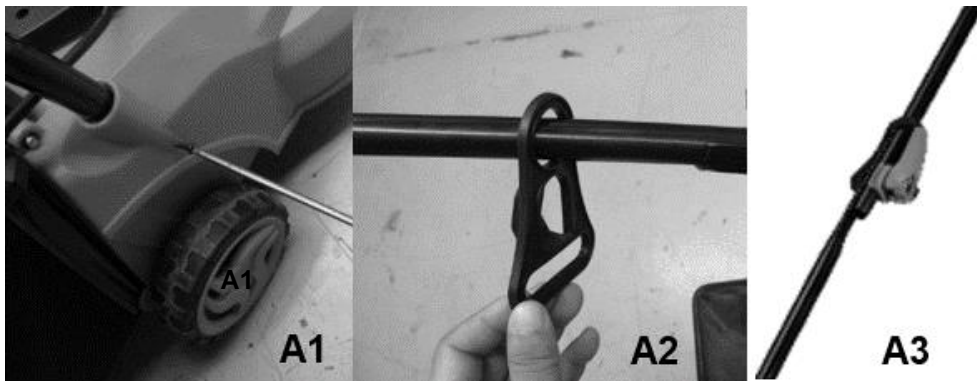

1. Vložte rukoväť do tela stroja a uistite sa, že otvor v rukoväti je zarovnaný s otvorom v stroji, potom ju upevnite pomocou dodaných skrutiek. (A1).
2. Pripevnite káblovú príchytku k hornej rukoväti (A2).
3. Pripevnite hornú rukoväť k spodnej rukoväti pomocou matíc (A3).
4. Upevnite káble pomocou dodaných svoriek.
5. Namontujte zberný vak (A4).

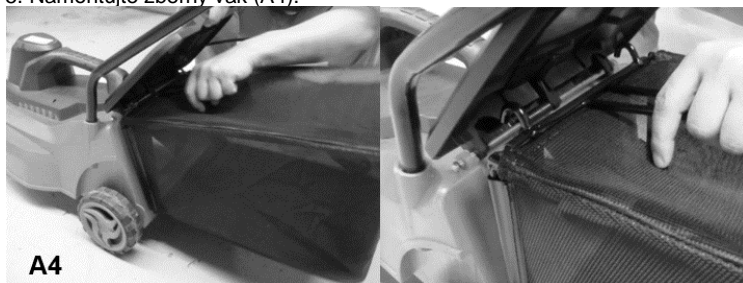

Nastavenie výšky kosenia

Varovanie: Nôž sa otáča ešte niekoľko sekúnd po zastavení stroja.

Aby ste dosiahli požadovanú dĺžku kosenia, posuňte páku nastavenia výšky kosenia (A5) o jeden krok dopredu a dozadu.



6. UVEDENIE DO PREVÁDZKY

6.1 Pripojenie k zdroju napájania

POZOR! Pred pripojením k zdroju napájania sa uistite, že je vypínač v polohe OFF. Pripojte zástrčku k zdroju napájania vybavenému prepínačom RCD.

6.2 Štartovanie

Pozor! Neštartujte auto, ak ste na vysokej tráve.

Stlačte bezpečnostné tlačidlo (A) na zostave spínača a potom potiahnite páčku spínača (B) smerom k rukoväti. Podržte páku ističa stlačenú a zároveň uvoľnite bezpečnostné tlačidlo. Ak chcete stroj zastaviť, uvoľnite páčku spínača a automaticky sa vráti do pôvodnej vypnutej polohy.

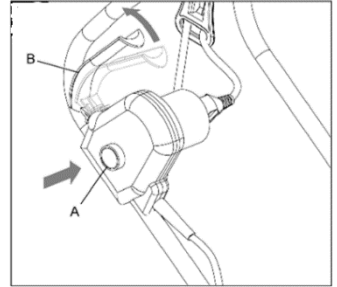

7. ÚDRŽBA A RIEŠENIE PROBLÉMOV

7.1 Údržba

- Udržujte všetky matice a skrutky dotiahnuté, aby ste sa uistili, že stroj je v dobrom prevádzkovom stave.
 - Často kontrolujte zberač trávy, či nevykazuje známky opotrebovania alebo poškodenia.
 - Pri viacnôžových strojoch buďte opatrní, rotujúca čepeľ môže spôsobiť roztočenie inej čepele.
 - Pri nastavovaní stroja vám odporúčame dávať veľký pozor, aby ste si nezachytili prsty medzi rotujúce nože a pevné časti stroja.
 - Pred uskladnením nechajte stroj vždy vychladnúť.
 - Pri vykonávaní operácií údržby nožov stroj nezabúdajte, že po odpojení stroja od zdroja energie sa nože môžu ešte niekoľko sekúnd otáčať.
 - Z bezpečnostných dôvodov vymeňte opotrebované alebo chybné diely; Používajte iba originálne náhradné diely a príslušenstvo.
 - Používajte iba náhradný nôž, čepeľ noža a rotor určený pre tento produkt.
 - Namažte konektory kolies.
 - Stroj skladujte iba na suchom mieste.
 - Pri skladaní alebo rozkladaní horných rukovätí sa uistite, že káble nie sú zablokované alebo zamotané.
- l) Vyčistite vonkajšok stroja pomocou mäkkej kefy a handričky. Nepoužívajte prúd vody, rozpúšťadlá ani laky. Odstráňte všetku trávu a nečistoty, najmä z vetracích otvorov. Otočte stroj na bok a vyčistite oblasť čepele.

Údržba čepele

Pravidelne čistite steblo trávy a nečistôt.

Na začiatku záhradkárskej sezóny dôkladne skontrolujte čepeľ. Ak je veľmi tupý, naostrite ho alebo vymeňte.

Ak je nôž poškodený alebo opotrebovaný, vymeňte ho za nový.

POZOR! Dodržujte nasledujúce bezpečnostné opatrenia:

- Pred vykonaním akejkoľvek operácie odpojte stroj od zdroja napájania a počkajte, kým sa nôž úplne nezastaví.
- Pozor, aby ste sa neporezali! Pri manipulácii s čepeľou používajte odolné rukavice.
- Používajte iba určený náhradný nôž.
- Neodstraňujte čepeľ bez dobrého dôvodu.

Výmena čepele

- Otočte auto na bok.
- Čepeľ (C) držte jednou rukou. Používajte ochranné rukavice
- Na uvoľnenie a odstránenie matice čepele (B) použite šesťhranný kľúč.
- Vymeňte čepeľ.
- Pevne utiahnite maticu.

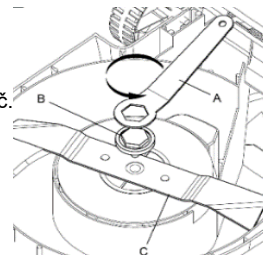

7.2 Riešenie problémov

Nasledujúca tabuľka obsahuje kontroly a činnosti, ktoré môžete vykonať, ak zariadenie nefunguje správne. Ak problém neidentifikujú/ neodstránia, kontaktujte autorizovaný servis RURIS.

Upozornenie : Pred zisťovaním porúch vypnite motor a odpojte sieťovú zástrčku.

Problém	Možné príčiny	Metóda riešenia
Auto nefunguje.	Napájanie je vypnuté. Zásuvka je chybná. Predlžovací kábel je poškodený. Aktivovala sa ochrana motora. Bolo aktivované bezpečnostné vypnutie.	Zapnite napájanie. Použite inú zásuvku. Skontrolujte kábel, vymeňte ho, ak je poškodený. Nechajte motor vychladnúť a zvýšte výšku kosenia. Nechajte niekoľko minút vychladnúť a zvýšte výšku rezu. Teraz nemanipulujte s prepínačou pákou, pretože to predĺži čas resetovania bezpečnostného vypnutia.
Stroj beží prerušovane.	Predlžovací kábel je poškodený. Vnútorňá kabeláž stroja je poškodená Aktivovala sa ochrana motora.	Skontrolujte kábel, vymeňte ho, ak je poškodený. Kontaktujte autorizovaný servis RURIS. Nechajte motor vychladnúť a zvýšte výšku kosenia.
Čepeľ sa neotáča	Rezací kútúč je upchatý. Skrutka čepele je uvoľnená.	Odstráňte prekážku. Utiahnite skrutku čepele.
Nadmerné vibrácie/hluk.	Skrutka čepele je uvoľnená. Rezná čepeľ je poškodená.	Utiahnite skrutku čepele. Nabrúste alebo vymeňte čepeľ.



Elektrické zariadenia, priemyselnú elektroniku a komponenty nevyhadzujte do domového odpadu! Informácie o OEEZ. Vzhľadom na ustanovenia GEO 195/2005 - o ochrane životného prostredia a GEO 5/2015. Spotrebiteľia by mali zvážiť nasledujúce indikácie

na odovzdanie elektroodpadu, špecifikované nižšie:

- Spotrebiteľia majú povinnosť nelikvidovať odpad z elektrických a elektronických zariadení (OEEZ) ako netriedený komunálny odpad a tento OEEZ zbierať oddelene.

- Zber týchto vymenovaných odpadov (OEEZ) bude realizovaný prostredníctvom Verejnej zbernej služby v rámci jednotlivých krajov a prostredníctvom zberných stredísk organizovaných hospodárskymi subjektmi oprávnenými na zber elektroodpadu. Informácie poskytla Správa Environmentálneho fondu www.afm.ro mať vestník Európskej únie.

- Spotrebiteľia môžu odovzdať OEEZ bezplatne na vopred určených zberných miestach.

8. VYHLÁSENIA O ZHODE

VYHLÁSENIE O ZHODE CE

Výrobca : SC RURIS IMPEX SRL

Blvd. _ Decebal, č. 111, Administratívna budova , Craiova, Dolj, Rumunsko

Cieľ. 0351 464 632, www.ruris.ro, info@ruris.ro

Oprávnený zástupca: Ing. Stroe Marius Catalin – generálny riaditeľ

Oprávnená osoba pre technický spis: ing.Alexandru Radoi – riaditeľ výrobného dizajnu

Popis auta : **Elektrická kosačka** je stroj používaný na trávnaté plochy, použiteľný na všetky povrchy okolo domu.

Sériové číslo produktu: AASF0100001XXXXRXE1500 (kde AA predstavuje posledné dve číslice roku výroby, znaky 5 a 6 číslo šarže, znaky 7-11 číslo produktu)

Produkt: Elektrická kosačka na trávu

Model: RURIS

Motor : Elektrický, jednofázový

Pracovná šírka : 370 mm

Typ: RXE1500

Výkon: 1500W

Objem zberného vreca : 50 l



My, SC RURIS IMPEX SRL Craiova, výrobca, v súlade s GD 1029/2008 - o podmienkach uvádzania strojov na trh **Smernica 2006/42/ES** – požiadavky na bezpečnosť a ochranu, Norma EN ISO 12100:2010 – Stroje, Bezpečnosť, **Smernica 2000/14/ES doplnená Smernicou 2005/88 /CE**, HG 1756/2006 – o obmedzení úrovne emisií hluku v životnom prostredí

Smernica 2014/30/EÚ o elektromagnetickej kompatibilite (HG 487/2016 o elektromagnetickej kompatibilite, aktualizácia 2019), **Smernica 2011/65/EÚ** z 8. júna 2011 o obmedzení používania niektorých nebezpečných látok v elektrických a elektronických zariadeniach v znení smernice 2015/863/EÚ, príloha 2, sme certifikovali zhodu výrobku s určenými normami a vyhlasujeme, že je v súlade so hlavné bezpečnostné požiadavky, neohrozuje život, zdravie, bezpečnosť práce a nemá negatívny vplyv na životné prostredie.

Nižšie podpísaný Stroe Catalin, zástupca výrobcu, na vlastnú zodpovednosť vyhlasuje, že výrobok je v súlade s nasledujúcimi európskymi normami a smernicami:

SR EN ISO 12100:2011/ EN ISO 12100:2011 - Bezpečnosť strojov . Základné pojmy, všeobecné princípy dizajnu. Základná terminológia, metodológia. Technické princípy

SR EN 60335-2-77:2011/ EN 60335-2-77:2010- Elektrické spotrebiče pre domácnosť a na podobné účely. Bezpečnosť. Časť 2-77: Osobitné požiadavky na elektrické kosačky na trávu prevádzkované pešo

SR EN ISO 13857:2020/ EN 13857:2020- Bezpečnosť strojov. Bezpečné vzdialenosti, aby sa horné a dolné končatiny nedostali do nebezpečných oblastí

SR EN ISO 20643:2008/ ISO 20643:2005/AMD 1:2012- Mechanické vibrácie . stroje držané v ruke a vedené ručne. Zásady hodnotenia emisie vibrácií

IEC 60335-1:2020- Elektrické spotrebiče pre domácnosť a podobné zariadenia - Bezpečnosť - Časť 1: Všeobecné požiadavky

SR EN 60335-1:2012/A13:2018/EN 60335-1:2012/A13:2017- Elektrické spotrebiče pre domácnosť a na podobné účely. Bezpečnosť. Časť 1: Všeobecné predpisy

SR EN 62233:2008/ EN 62233:2008- Metódy merania elektromagnetických polí domácich elektrických spotrebičov a podobné účely týkajúce sa vystavenia ľuďi

SR EN 55014-1:2021/ EN 55014-1:2021- Elektromagnetická kompatibilita. Požiadavky na domáce spotrebiče, elektrické náradie a podobné spotrebiče. Časť 1: Vydanie

SR EN 55014-2:2021/ EN 55014-2:2021 – Elektromagnetická kompatibilita. Požiadavky na domáce spotrebiče, elektrické náradie a podobné spotrebiče. Časť 2: Imunita. Štandard rodiny produktov

SR EN 61000-3-2:2019/A1:2021/ EN IEC 61000-3-2:2019/A1:2021 – Elektromagnetická kompatibilita (EMC) – Časť 3-2: Limity – Limity pre emisie harmonických prúdov (prúd vstup zariadenia ≤ 16 A na fázu)

SR EN 61000-3-3:2014/A2:2021/ EN 61000-3-3:2014/A2:2022- Elektromagnetická kompatibilita (EMC) - Časť 3-3: Limity - Obmedzenie zmien napätia, kolísania napätia a blikania vo verejných nízkonapäťových napájacích sieťach pre zariadenia s menovitým prúdom ≤ 16 A na fázu, na ktoré sa nevzťahujú obmedzenia pripojenia

SR EN ISO 3744:2011 - Akustika. Stanovenie hladín akustického výkonu emitovaného zdrojmi hluku pomocou akustického tlaku

Smernica 2000/14/ES (zmenená a doplnená smernicou 2005/88/ES) – Emisie hluku vo vonkajšom prostredí

Smernica 2006/42/ES – o strojoch – uvádzaní strojov na trh

Smer 2014/30/EÚ - o elektromagnetickej kompatibilite (HG 487/2016 o elektromagnetickej kompatibilite, aktualizované 2019);

Smernica 2011/65/EÚ z 8. júna 2011 o obmedzeniach používania určitých nebezpečných látok v elektrických a elektronických zariadeniach v znení smernice 2015/863/EÚ, príloha 2.

Značka a názov výrobcu: ZSI Co. Ltd

Ďalšie použité normy alebo špecifikácie:

- **SR EN ISO 9001** - Systém manažérstva kvality
- **SR EN ISO 14001** - Systém environmentálneho manažérstva
- **ISO 45001:2018** - Systém manažérstva bezpečnosti a ochrany zdravia pri práci .

Poznámka: technickú dokumentáciu vlastní výrobca.

Vysvetlenie: Toto vyhlásenie je v súlade s originálom.

Doba platnosti: 10 rokov od dátumu schválenia.

Miesto a dátum vydania: **Craiova, 29.11.2023**

Rok používania označenia CE: **2023**

číslo reg : **1507/29.11.2023**

Oprávnená osoba a podpis : Ing. Stroe Marius Catalin

generálny riaditeľ o
SC RURIS IMPEX SRL

VYHLÁSENIE O ZHODE ES

Výrobca : SC RURIS IMPEX SRL

Blvd. _ Decebal, č. 111, Administratívna budova , Craiova, Dolj, Rumunsko

Cieľ. 0351 464 632, www.ruris.ro, info@ruris.ro

Oprávnený zástupca: Ing. Stroe Marius Catalin – generálny riaditeľ

Oprávnená osoba pre technický spis: ing.Alexandru Radoi – riaditeľ výrobného dizajnu

Popis auta : **Elektrická kosačka** je stroj používaný na trávnaté plochy, použiteľný na všetky povrchy okolo domu.

Sériové číslo produktu: AASF0100001XXXXRXE1500 (kde AA predstavuje posledné dve číslice roku výroby, znaky 5 a 6 číslo šarže, znaky 7-11 číslo produktu)

Produkt: Elektrická kosačka na trávu

Model: RURIS

Typ: RXE1500

Motor : Elektrický, jednofázový

Výkon: 1500W

Pracovná šírka : 370 mm

Objem zberného vreca : 50 l

Nameraná hladina akustického výkonu: **93,2 dB(A)** Garantovaná hladina akustického výkonu: **96 dB(A)**

Úroveň výkonu _ akustika je certifikovaný TUV Sud prostredníctvom Certifikát č. OR/015231/024 zo dňa 25.04.2021 , v súlade s ustanoveniami Smernice 2000/14/CE a SR EN ISO 3744: 2011.

*My, SC RURIS IMPEX SRL Craiova, výrobca, v súlade s GD 1029/2008 - o podmienkach uvedenia automobilov na trh , **Smernica 2006/42/ES** - Požiadavky na bezpečnosť a ochranu , Norma EN ISO 12100:2010 - Automobily . Bezpečnosť, **Smernica 2000/14/ES doplnená Smernicou 2005/88/ES** , HG 1756/2006 - o obmedzení úrovně emisí hluku v životnom prostredí, **Smernica 2014/35/EÚ** , HG 409/2016 - o zariadeniach nízkeho napätia, **Smernica 2014/30/EÚ** o elektromagnetickej kompatibilite (HG 487/2016 o elektromagnetickej kompatibilite , aktualizované 2019), **SMERNICA 2011/65/EÚ** z 8. júna 2011 o obmedzeniach používania určitých nebezpečných látok v elektrických a elektronických zariadeniach zmenená a doplnená smernicou 2015/863 /EÚ, príloha 2, sme certifikovali zhodu výrobku s určenými normami a vyhlasujeme, že vyhovuje hlavným požiadavkám bezpečnosti a ochrany, neohrozuje život, zdravie, bezpečnosť práce a nemá negatívny vplyv na životné prostredie.*

Nižšie podpísaný Stroe Catalin, zástupca výrobcu, na vlastnú zodpovednosť vyhlasuje, že výrobok je v súlade s nasledujúcimi európskymi normami a smernicami:

- **SR EN ISO 3744:2011** - Akustika. Stanovenie hladín akustického výkonu emitovaného zdrojmi hluku pomocou akustického tlaku
- **SR EN ISO 9001** - Systém manažérstva kvality
- **SR EN ISO 14001** - Systém environmentálneho manažérstva
- **ISO 45001:2018** - Systém manažérstva bezpečnosti a ochrany zdravia pri práci .

Poznámka: technickú dokumentáciu vlastní výrobca.

Vysvetlenie: Toto vyhlásenie je v súlade s originálom. Doba platnosti: 10 rokov od dátumu schválenia.

Miesto a dátum vydania: **Craiova, 29.11.2023**

Rok používania označenia CE: **2023**

číslo reg : **1508/29.11.2023**

Oprávnená osoba a podpis : Ing. Stroe Marius Catalin

generálny riaditeľ o
SC RURIS IMPEX SRL

Tagliaerba elettrico RURIS RXE1500



1. INTRODUZIONE	2
2. ISTRUZIONI DI SICUREZZA	2
3. DATI TECNICI	4
4. PANORAMICA DELLA MACCHINA	4
5. ASSEMBLAGGIO	5
6. MESSA IN SERVIZIO	5
7. MANUTENZIONE E RISOLUZIONE DEI PROBLEMI	6
8. DICHIARAZIONI DI CONFORMITÀ	7

1. INTRODUZIONE

Gentile cliente!

Grazie per aver deciso di acquistare un prodotto RURIS e per la fiducia riposta nella nostra azienda! RURIS è sul mercato dal 1993 e durante tutto questo tempo è diventato un marchio forte, che ha costruito la sua reputazione mantenendo le promesse, ma anche grazie a continui investimenti volti ad aiutare i clienti con soluzioni affidabili, efficienti e di qualità.

Siamo certi che apprezzerete il nostro prodotto e ne godrete le prestazioni per molto tempo. RURIS non offre ai propri clienti solo macchine, ma soluzioni complete. Un elemento importante nel rapporto con il cliente è la consulenza sia prima che dopo la vendita, poiché i clienti RURIS hanno a disposizione un'intera rete di negozi e punti assistenza partner.

Per goderti il prodotto acquistato, leggi attentamente il manuale dell'utente. Seguendo le istruzioni ti sarà garantito un lungo utilizzo.

La società RURIS lavora continuamente allo sviluppo dei suoi prodotti e pertanto si riserva il diritto di modificarne, tra l'altro, la forma, l'aspetto e le prestazioni, senza avere l'obbligo di comunicarlo in anticipo.

Grazie ancora per aver scelto i prodotti RURIS!









Informazioni e supporto al cliente:



Telefono: 0351.820.105

e-mail: info@ruris.ro

2. ISTRUZIONI DI SICUREZZA

2.1. AVVERTENZE SULLA MACCHINA

	Avvertimento! Pericolo!		Attento! Rischio di lesioni personali alle persone vicine alla macchina.
	Attento! Mantieni le distanze.		Spegnere la macchina e scollegare la spina dalla rete prima di effettuare regolazioni, pulizie o se il cavo è danneggiato.
	Attento! Le lame continuano a ruotare dopo che il motore è stato spento.		Attento! Pericolo di scossa elettrica.
	Leggere il manuale di istruzioni prima dell'uso.		L'operatore deve indossare i Dispositivi di Protezione Individuale (DPI). Se la macchina è in uso, è necessario indossare occhiali protettivi contro gli oggetti proiettati nell'aria, è necessario indossare protezioni per l'udito come un casco isolante acusticamente.

	Non esporre alla pioggia .		Non lavorare su pendii ripidi.
---	----------------------------	--	--------------------------------

2.2. AVVERTENZE

Il vostro rasaerba è stato costruito per essere utilizzato in conformità con le regole di utilizzo sicuro delineate in questo manuale. Come per qualsiasi tipo di attrezzatura elettrica, qualsiasi errore o disattenzione da parte dell'operatore può provocare lesioni personali.

LEGGERE SEMPRE QUESTE ISTRUZIONI PRIMA DELL'USO IL PRODOTTO

Avvertimento

Le emissioni di vibrazioni durante l'uso effettivo dell'utensile elettrico possono differire dal valore totale dichiarato, a seconda di come viene utilizzato l'utensile.

La necessità di identificare le misure di sicurezza per la protezione dell'operatore si basa su una stima dell'esposizione nelle condizioni reali di utilizzo (tenendo conto di tutte le parti del ciclo operativo, come il tempo in cui la macchina è ferma e al minimo, oltre al tempo di avvio) .

Attento:

Questa macchina **NON DEVE** essere utilizzata da bambini e persone con ridotte capacità fisiche, sensoriali o mentali o con mancanza di esperienza o conoscenza. Le normative locali possono limitare l'età dell'operatore.

Non lasciare che i bambini giochino con il dispositivo.

Se il cavo di alimentazione è danneggiato, deve essere sostituito dal produttore, dal suo agente di assistenza o da una persona similmente qualificata per evitare qualsiasi pericolo.

Istruzioni di sicurezza

IMPORTANTE! LEGGERE ATTENTAMENTE IL MANUALE PRIMA DELL'USO. CONSERVARE PER RIFERIMENTO FUTURO.

Precauzioni per l'uso sicuro dei tosaerba elettrici

formazione

- Leggere attentamente le istruzioni. Familiarizzare con i comandi e il corretto utilizzo della macchina.
- Non permettere mai a bambini o persone che non conoscono le istruzioni di utilizzare il tosaerba. Le normative locali possono limitare l'età dell'operatore.
- Non utilizzare mai la macchina quando nelle vicinanze sono presenti persone, soprattutto bambini, o animali.
- L'operatore o l'utente è responsabile degli incidenti o dei rischi ai quali sono soggetti terzi o i loro beni.

Preparazione

- Indossare sempre dispositivi di protezione adeguati durante l'utilizzo della macchina.
- Ispezionare attentamente l'area di utilizzo della macchina e rimuovere tutti gli oggetti che potrebbero essere proiettati dalla macchina.
- Prima dell'uso, ispezionare sempre visivamente la macchina per garantire che le lame, i bulloni delle lame e il gruppo di taglio non siano usurati o danneggiati. Sostituire le lame e le viti usurate per un funzionamento e un utilizzo ottimali. Sostituire le etichette danneggiate o illeggibili.
- Prima dell'uso, controllare che l'alimentatore e la prolunga non presentino danni o usura. Se il cavo di alimentazione viene danneggiato durante l'uso, scollegarlo immediatamente. **NON TOCCARE IL CAVO DI ALIMENTAZIONE PRIMA DI SCOLLEGARLO DALLA PRESA.** Non utilizzare l'apparecchio se il cavo di alimentazione è danneggiato o sfilacciato.

funzionamento

- Utilizzare la macchina solo di giorno o in condizioni di buona luce artificiale;
- Evitare quando possibile l'utilizzo della macchina su erba bagnata;
- Mantenere sempre una posizione stabile sui pendii;
- Camminare, non correre mentre si falcia il prato;
- Tagliare il prato lateralmente al pendio e non su e giù.
- Si consiglia di prestare particolare attenzione nei cambi di direzione in pendenza;
- Non falciare il prato su pendii eccessivamente ripidi;
- Si consiglia di prestare particolare attenzione nel trainare la vettura verso di sé;
- Non inclinare la macchina durante il trasporto.

- j) Non utilizzare mai la macchina con protezioni difettose o senza dispositivi di sicurezza, ad esempio senza il sacco di raccolta montato in posizione.
- k) Avviare con attenzione il motore, seguendo le istruzioni e tenendo i piedi lontani dalla(e) lama(e);
- l) Non inclinare la vettura durante l'avviamento del motore;
- m) Non posizionare mani o piedi vicino o sotto i componenti rotanti.
- n) Non trasportare la macchina mentre è accesa.
- o) Spegnerne la macchina e staccare la spina dalla presa. Assicurarsi che tutte le parti mobili siano completamente ferme:
- Ogni volta che lasci l'auto.
 - Prima di rimuovere ostruzioni o sbloccare il canale di scarico dell'erba.
 - Prima di controlli, pulizie o qualsiasi intervento sul dispositivo.
 - Dopo aver colpito un oggetto estraneo. Controllare la macchina per eventuali danni ed eseguire le riparazioni necessarie prima di riavviare e utilizzare la macchina;
- p) Se la macchina inizia a vibrare in modo anomalo, controllarla immediatamente:
- verificare eventuali danni
 - sostituire o riparare eventuali componenti danneggiati
 - controllare e serrare eventuali parti allentate
- Non utilizzare mai la macchina con protezioni difettose o senza dispositivi di sicurezza, ad esempio senza il sacco di raccolta montato.
- Avviare il motore con attenzione, seguendo le istruzioni e tenendo i piedi lontani dalle parti rotanti.

3. DATI TECNICI

Altezza di taglio	3 passaggi: 25-75 mm
Velocità	3300 giri/min
Larghezza di taglio	370 mm
Energia	1500W
Voltaggio/Frequenza	230/240 V – 50 Hz
Peso netto con accessori	9,75 chilogrammi
Peso lordo	11,2 kg
Garanzia	24 mesi
Volume del sacco di raccolta	35 litri
Tipo di maniglia	flessibile

4. PANORAMICA DELLA MACCHINA

1. Maniglia superiore
2. Maniglia inferiore
3. Pannello interruttori di accensione/spegnimento
4. Borsa da collezione
5. Ruote
6. Copertura del motore
7. Dado di serraggio della maniglia
8. Supporto per cavo di alimentazione
9. Maniglia per il trasporto
10. Leva di regolazione dell'altezza di taglio

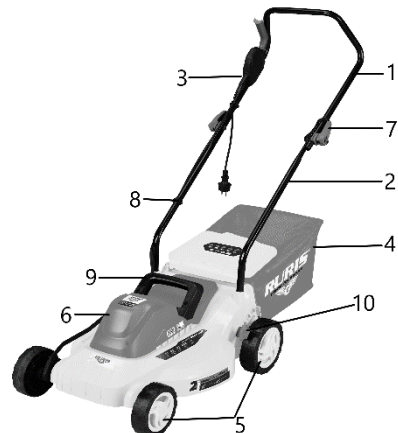

Le immagini hanno valore informativo, il fornitore si riserva il diritto di apportare modifiche strutturali e funzionali alla macchina presentata in questo manuale.

5. L'ASSEMBLEA

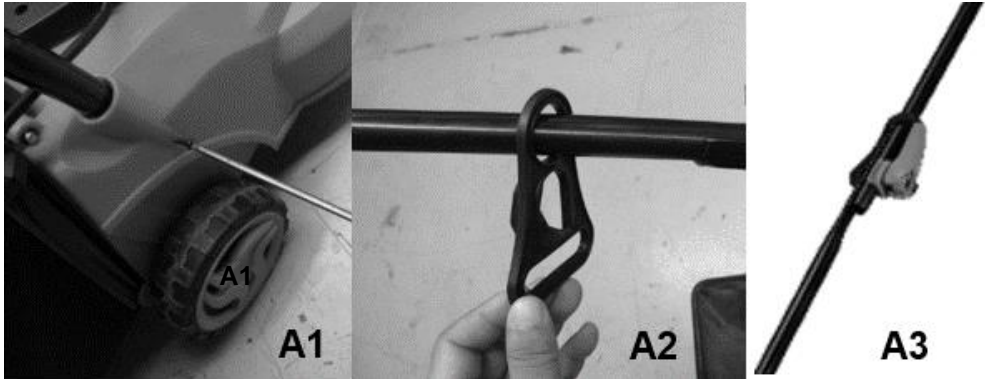

1. Inserire la maniglia nel corpo della macchina, assicurandosi che il foro della maniglia sia allineato con il foro della macchina, quindi fissarla con le viti incluse. (A1).
2. Collegare il fermacavo alla maniglia superiore (A2).
3. Fissare la maniglia superiore a quella inferiore con i dadi (A3).
4. Fissare i cavi utilizzando le fascette in dotazione.
5. Montare il sacco di raccolta (A4).

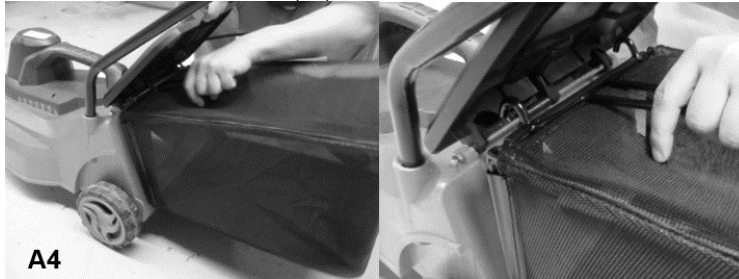

Regolazione dell'altezza di taglio

Attenzione: la lama continua a ruotare per diversi secondi dopo l'arresto della macchina.

Per ottenere la lunghezza di taglio desiderata, spostare la leva di regolazione dell'altezza di taglio (A5) avanti e indietro di un passo.



6. MESSA IN SERVIZIO

6.1 Collegamento alla fonte di alimentazione

Avvertimento! Prima di collegarlo alla fonte di alimentazione, assicurarsi che l'interruttore sia in posizione OFF. Collegare la spina ad una fonte di alimentazione dotata di un interruttore RCD.

6.2 Avvio

Attento! Non avviare l'auto se ci si trova sull'erba alta.

Premere il pulsante di sicurezza (A) sul gruppo interruttore e quindi tirare la leva dell'interruttore (B) verso la maniglia. Tenere premuta la leva dell'interruttore mentre si rilascia il pulsante di sicurezza. Per arrestare la macchina, rilasciare la leva dell'interruttore e ritornerà automaticamente nella posizione originale di spegnimento.

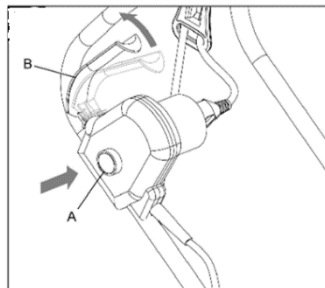

7. MANUTENZIONE E RISOLUZIONE DEI PROBLEMI

7.1 Manutenzione

- Mantenere tutti i dadi e i bulloni serrati per garantire che la macchina sia in buone condizioni.
- Controllare frequentemente il cesto di raccolta per eventuali segni di usura o danni.
- Nel caso di macchine multilama fare attenzione, una lama che gira può far girare un'altra lama.
- Durante le regolazioni della macchina si consiglia di prestare la massima attenzione per evitare che le dita rimangano intrappolate tra le lame rotanti e le parti fisse della macchina.
- Lasciare sempre raffreddare la macchina prima di riparla.
- Quando si eseguono operazioni di manutenzione delle lame, ricordare che dopo aver scollegato la macchina dalla fonte di alimentazione, le lame potrebbero continuare a ruotare per alcuni secondi.
- Per motivi di sicurezza, sostituire le parti usurate o difettose; Utilizzare solo ricambi e accessori originali.
- Utilizzare solo la lama di ricambio, il perno della lama e il rotore progettati per questo prodotto.
- Ingrassare i connettori delle ruote.
- Conservare la macchina solo in un luogo asciutto.
- Assicurarsi che i cavi non siano bloccati o aggrovigliati quando si piegano o si aprono le maniglie superiori.
- Pulire l'esterno della macchina utilizzando una spazzola morbida e un panno. Non utilizzare getti d'acqua, solventi o vernici. Rimuovere tutta l'erba e i detriti, soprattutto dalle fessure di ventilazione. Capovolgere la macchina su un lato e pulire la zona della lama.

Manutenzione della lama

Pulire periodicamente il filo dall'erba e dallo sporco.

All'inizio della stagione del giardinaggio, esamina attentamente la lama. Se è molto smussato, affilarlo o sostituirlo.

Se la lama è danneggiata o usurata, sostituirla con una nuova.

Avvertimento! Osservare le seguenti misure di sicurezza:

- Scollegare la macchina dalla fonte di alimentazione ed attendere che la lama si sia completamente fermata prima di procedere con qualsiasi operazione.
- Fai attenzione a non tagliarti! Utilizzare guanti resistenti quando si maneggia la lama.
- Utilizzare solo la lama sostitutiva designata.
- Non rimuovere la lama senza una buona ragione.

Sostituzione della lama

- Girare la macchina su un fianco.
- Tenere la lama (C) con una mano. Utilizzare guanti protettivi
- Utilizzare una chiave esagonale per allentare e rimuovere il dado della lama (B).
- Sostituire la lama.
- Stringere saldamente il dado.

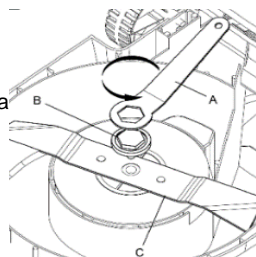

7.2 Risoluzione dei problemi

La tabella seguente fornisce i controlli e le azioni da intraprendere se la macchina non funziona correttamente. Se non identificano/risolvono il problema, contattare un servizio autorizzato RURIS.

Attenzione : spegnere il motore e scollegare la spina di alimentazione prima di indagare sui guasti.

Problema	Cause possibili	Metodo risolutivo
L'auto non funziona.	L'alimentazione è disattivata. La presa è difettosa. La prolunga è danneggiata. La protezione del motore è stata attivata. È stato attivato lo spegnimento di sicurezza.	Accendi l'alimentazione. Utilizzare un'altra presa. Controllare il cavo, sostituirlo se danneggiato. Lasciare raffreddare il motore e aumentare l'altezza di taglio. Lasciarlo raffreddare per qualche minuto e aumentare l'altezza di taglio. Non azionare la leva dell'interruttore in questo momento, poiché ciò prolungherebbe il tempo di ripristino dell'interruttore di sicurezza.
La macchina funziona in modo intermittente.	La prolunga è danneggiata. Il cablaggio interno della macchina è danneggiato La protezione del motore è stata attivata.	Controllare il cavo, sostituirlo se danneggiato. Rivolgersi ad un servizio autorizzato RURIS. Lasciare raffreddare il motore e aumentare l'altezza di taglio.
La lama non ruota	La lama di taglio è ostruita. La vite della lama è allentata.	Rimuovere l'ostruzione. Stringere la vite della lama.
Vibrazioni/rumore eccessivi.	La vite della lama è allentata. La lama di taglio è danneggiata.	Stringere la vite della lama. Affilare o sostituire la lama.



Non smaltire le apparecchiature elettriche, i componenti elettronici industriali e i componenti nei rifiuti domestici! Informazioni sui RAEE. Viste le disposizioni del GEO 195/2005 - in materia di tutela dell'ambiente e del GEO 5/2015. I consumatori dovrebbero considerare le seguenti indicazioni

per il conferimento dei rifiuti elettrici, di seguito specificati:

- I consumatori hanno l'obbligo di non smaltire i rifiuti di apparecchiature elettriche ed elettroniche (RAEE) come rifiuti urbani indifferenziati e di raccogliere tali RAEE separatamente.

- La raccolta dei suddetti rifiuti denominati (RAEE) sarà effettuata tramite il Servizio Pubblico di Raccolta presente in ciascuna regione e tramite i centri di raccolta organizzati dagli operatori economici autorizzati alla raccolta dei RAEE. Informazioni fornite dall'Amministrazione del Fondo per l'Ambiente www.afm.ro avere il giornale dell'Unione Europea.

- I consumatori possono consegnare gratuitamente i RAEE presso i punti di raccolta precedentemente specificati.

8. DICHIARAZIONI DI CONFORMITÀ

DICHIARAZIONE DI CONFORMITÀ CE

Produttore : SC RURIS IMPEX SRL

Boulevard. _ Decebalu, no. 111, Edificio amministrativo, Craiova, Dolj, Romania

Obiettivo. 0351 464 632, www.ruris.ro, info@ruris.ro

Rappresentante autorizzato: ing. Stroe Marius Catalin – Direttore generale

Responsabile del fascicolo tecnico: ing. Alexandru Radoi – Direttore Scenografia

Descrizione dell'auto: Il **Tagliaerba elettrico** è una macchina utilizzata per la zona dei prati in erba, avente applicabilità a tutte le superfici intorno alla casa.

Numero di serie del prodotto: AASF0100001XXXXRXE1500 (dove AA rappresenta le ultime due cifre dell'anno di produzione, caratteri 5 e 6 numero di lotto, caratteri 7-11 il numero del prodotto)

Prodotto: Tagliaerba elettrico

Modello: RURIS

Motore : Elettrico, monofase

Tipo: RXE1500

Potenza: 1500W



Larghezza di lavoro: 370 mm

Volume sacco di raccolta : 50 l

Noi, SC RURIS IMPEX SRL Craiova, produttore, in conformità con DG 1029/2008 - relativo alle condizioni per l'introduzione delle macchine sul mercato, **Direttiva 2006/42/CE** – requisiti di sicurezza e protezione, Norma EN ISO 12100:2010 - Macchine, Sicurezza, **Direttiva 2000/14/CE modificata dalla Direttiva 2005/88/CE**, HG 1756/2006 – sulla limitazione del livello di emissioni sonore nell'ambiente, **Direttiva 2014/30/UE** sulla compatibilità elettromagnetica (HG 487/2016 sulla compatibilità elettromagnetica, aggiornata 2019), **Direttiva 2011/65/UE** dell'8 giugno 2011 sulle restrizioni all'uso di determinate sostanze pericolose nelle apparecchiature elettriche ed elettroniche modificata dalla Direttiva 2015/863/UE Allegato 2, abbiamo certificato la conformità del prodotto agli standard specificati e dichiariamo che è conforme ai principali requisiti di sicurezza e protezione, non mette in pericolo la vita, la salute, la sicurezza sul lavoro e non ha alcun impatto negativo sull'ambiente.

Il sottoscritto Stroe Catalin, rappresentante del produttore, dichiara sotto la propria responsabilità che il prodotto è conforme alle seguenti norme e direttive europee:

SR EN ISO 12100:2011/ EN ISO 12100:2011 - Sicurezza delle macchine . Concetti di base, principi generali di progettazione. Terminologia di base, metodologia. Principi tecnici

SR EN 60335-2-77:2011/ EN 60335-2-77:2010- Apparecchi elettrici per uso domestico e scopi simili. Sicurezza. Parte 2-77: Requisiti particolari per tosaerba elettrici azionati da uomo a terra

SR EN ISO 13857:2020/ EN 13857:2020- Sicurezza delle macchine. Distanze di sicurezza per impedire l'ingresso degli arti superiori e inferiori in aree pericolose

SR EN ISO 20643:2008/ ISO 20643:2005/AMD 1:2012- Vibrazioni meccaniche . macchinari tenuti in mano e guidati a mano. Principi per la valutazione dell'emissione di vibrazioni

IEC 60335-1:2020- Apparecchi elettrici d'uso domestico e similare - Sicurezza - Parte 1: Requisiti generali

SR EN 60335-1:2012/A13:2018/EN 60335-1:2012/A13:2017- Apparecchi elettrici per uso domestico e scopi simili. Sicurezza. Parte 1: Prescrizioni generali

SR EN 62233:2008/ EN 62233:2008- Metodi per misurare i campi elettromagnetici degli elettrodomestici e scopi simili riguardanti l'esposizione umana

SR EN 55014-1:2021/ EN 55014-1:2021- Compatibilità elettromagnetica. Requisiti per elettrodomestici, utensili elettrici e apparecchi simili. Parte 1: Problema

SR EN 55014-2:2021/ EN 55014-2:2021 – Compatibilità elettromagnetica. Requisiti per elettrodomestici, utensili elettrici e apparecchi simili. Parte 2: Immunità. Standard della famiglia di prodotti

SR EN 61000-3-2:2019/A1:2021/ EN IEC 61000-3-2:2019/A1:2021 - Compatibilità elettromagnetica (EMC) - Parte 3-2: Limiti - Limiti per le emissioni di correnti armoniche (corrente di ingresso apparecchiatura ≤ 16 A per fase)

SR EN 61000-3-3:2014/A2:2021/ EN 61000-3-3:2014/A2:2022- Compatibilità elettromagnetica (EMC) - Parte 3-3: Limiti - Limitazione delle variazioni di tensione, delle fluttuazioni di tensione e dello sfarfallio nelle reti pubbliche di alimentazione a bassa tensione, per apparecchi con corrente nominale ≤ 16 A per fase e non soggetti a vincoli di connessione

SR EN ISO 3744:2011 - Acustica. Determinazione dei livelli di potenza sonora emessi da sorgenti di rumore mediante pressione sonora

Direttiva 2000/14/CE (modificata dalla Direttiva 2005/88/CE) – Emissioni sonore nell'ambiente esterno

Direttiva 2006/42/CE - sulle macchine - immissione delle macchine sul mercato

Direzione 2014/30/UE - sulla compatibilità elettromagnetica (HG 487/2016 sulla compatibilità elettromagnetica, aggiornato 2019);

Direttiva 2011/65/UE dell'8 giugno 2011 sulle restrizioni all'uso di determinate sostanze pericolose nelle apparecchiature elettriche ed elettroniche come modificata dalla Direttiva 2015/863/UE, Allegato 2.

Marchio e nome del produttore: ZSI Co. Ltd

Altri standard o specifiche utilizzate:

- **SR EN ISO 9001** - Sistema di gestione della qualità
- **SR EN ISO 14001** - Sistema di gestione ambientale
- **ISO 45001:2018** - Sistema di gestione della salute e sicurezza sul lavoro.

Nota: la documentazione tecnica è di proprietà del produttore.

Chiarimento: la presente dichiarazione è conforme all'originale.

Periodo di validità: 10 anni dalla data di approvazione.

Luogo e data di emissione: **Craiova, 29.11.2023**

Anno di applicazione della marcatura CE: **2023**

N. reg: **1507/29.11.2023**

Procuratore e firma:

Inq. Stroe Marius Catalin

Direttore Generale di
SC RURIS IMPEX SRL



DICHIARAZIONE DI CONFORMITÀ CE

Produttore : SC RURIS IMPEX SRL

Boulevard. _ Decebalu, no. 111, Edificio amministrativo, Craiova, Dolj, Romania

Obiettivo. 0351 464 632, www.ruris.ro, info@ruris.ro

Rappresentante autorizzato: ing. Stroe Marius Catalin – Direttore generale

Responsabile del fascicolo tecnico: ing. Alexandru Radoi – Direttore Scenografia

Descrizione dell'auto: Il **Tagliaerba elettrico** è una macchina utilizzata per la zona dei prati in erba, avente applicabilità a tutte le superfici intorno alla casa.

Numero di serie del prodotto: AASF0100001XXXXRXE1500 (dove AA rappresenta le ultime due cifre dell'anno di produzione, caratteri 5 e 6 numero di lotto, caratteri 7-11 il numero del prodotto)

Prodotto: Tagliaerba elettrico

Modello: RURIS

Tipo: RXE1500

Motore : Elettrico, monofase

Potenza: 1500W

Larghezza di lavoro: 370 mm

Volume sacco di raccolta : 50 l

di potenza acustica misurata : **93,2 dB(A)** Livello di potenza acustica garantito: **96 dB(A)**

Livello di potenza _ acustica È certificato dal TUV Sud tramite Certificato n. OR/015231/024 del 25.04.2021 , in conformità con le disposizioni della Direttiva 2000/14/CE e SR EN ISO 3744: 2011.

Noi, SC RURIS IMPEX SRL Craiova, produttore, in conformità con GD 1029/2008 - riguardante le condizioni per l'immissione delle automobili sul mercato, **Direttiva 2006/42/CE** - Requisiti di sicurezza e protezione, Norma EN ISO 12100:2010 - Automobili. Sicurezza, **Direttiva 2000/14/CE modificata dalla Direttiva 2005/88/CE** , HG 1756/2006 - sulla limitazione del livello di emissioni sonore nell'ambiente, **Direttiva 2014/35/UE** , HG 409/2016 - sulle apparecchiature a bassa tensione, **Direttiva 2014/30/UE** sulla compatibilità elettromagnetica (HG 487/2016 sulla compatibilità elettromagnetica, aggiornata 2019), **DIRETTIVA 2011/65/UE** dell'8 giugno 2011 sulle restrizioni all'uso di determinate sostanze pericolose nelle apparecchiature elettriche ed elettroniche modificata dalla Direttiva 2015/863/UE, Allegato 2, abbiamo certificato la conformità del prodotto agli standard specificati e dichiariamo che è conforme ai principali requisiti di sicurezza e protezione, non mette in pericolo la vita, la salute, la sicurezza sul lavoro e non ha alcun impatto negativo sulla salute ambiente.

Il sottoscritto Stroe Catalin, rappresentante del produttore, dichiara sotto la propria responsabilità che il prodotto è conforme alle seguenti norme e direttive europee:

- **SR EN ISO 3744:2011** - Acustica. Determinazione dei livelli di potenza sonora emessi da sorgenti di rumore mediante pressione sonora
- **SR EN ISO 9001** - Sistema di gestione della qualità
- **SR EN ISO 14001** - Sistema di gestione ambientale
- **ISO 45001:2018** - Sistema di gestione della salute e sicurezza sul lavoro.

Nota: la documentazione tecnica è di proprietà del produttore.

Chiarimento: la presente dichiarazione è conforme all'originale. Periodo di validità: 10 anni dalla data di approvazione.

Luogo e data di emissione: Craiova, 29.11.2023

Anno di applicazione della marcatura CE: 2023

N. reg: 1508/29.11.2023

Procuratore e firma: Ing. Stroe Marius Catalin

Direttore Generale di
SC RURIS IMPEX SRL



Elektrischer Rasenmäher RURIS RXE1500



1. EINFÜHRUNG	2
2. SICHERHEITSHINWEISE	2
3. TECHNISCHE DATEN	4
4. ÜBERSICHT ÜBER DIE MASCHINE	5
5. MONTAGE	5
6. INBETRIEBNAHME	6
7. WARTUNG UND FEHLERBEHEBUNG	6
8. KONFORMITÄTSERKLÄRUNGEN	8

1. EINFÜHRUNG

Sehr geehrter Kunde!

Vielen Dank für Ihre Entscheidung, ein RURIS-Produkt zu kaufen und für Ihr Vertrauen in unser Unternehmen! RURIS ist seit 1993 auf dem Markt und hat sich in dieser Zeit zu einer starken Marke entwickelt, die ihren Ruf durch das Einhalten von Versprechen, aber auch durch kontinuierliche Investitionen, die darauf abzielen, den Kunden mit zuverlässigen, effizienten und qualitativ hochwertigen Lösungen zu helfen, aufgebaut hat.

Wir sind davon überzeugt, dass Sie unser Produkt schätzen und lange Freude an seiner Leistung haben werden. RURIS bietet seinen Kunden nicht nur Maschinen, sondern Komplettlösungen. Ein wichtiger Bestandteil der Kundenbeziehung ist die Beratung sowohl vor als auch nach dem Verkauf, denn RURIS-Kunden steht ein ganzes Netzwerk an Partnerfilialen und Servicestellen zur Verfügung.

Um Freude an dem gekauften Produkt zu haben, lesen Sie bitte die Bedienungsanleitung sorgfältig durch. Wenn Sie die Anweisungen befolgen, ist Ihnen eine lange Nutzung garantiert.

Das Unternehmen RURIS arbeitet kontinuierlich an der Weiterentwicklung seiner Produkte und behält sich daher das Recht vor, unter anderem deren Form, Aussehen und Leistung zu ändern, ohne dass eine Verpflichtung besteht, dies im Voraus mitzuteilen.



Nochmals vielen Dank, dass Sie sich für RURIS-Produkte entschieden haben!

Kundeninformationen und Support:
Telefon: 0351.820.105
E-Mail: info@ruris.ro

2. SICHERHEITSHINWEISE

2.1. WARNHINWEISE AUF DER MASCHINE

	Warnung! Gefahr!		Vorsichtig! Es besteht Verletzungsgefahr für Personen in der Nähe der Maschine.
	Vorsichtig! Abstand halten.		Schalten Sie die Maschine aus und ziehen Sie den Stecker aus der Steckdose, bevor Sie Einstellungen vornehmen, reinigen oder wenn das Kabel beschädigt ist.
	Vorsichtig! Die Messer drehen sich auch nach Abstellen des Motors weiter.		Vorsichtig! Gefahr eines Stromschlags.
	Lesen Sie vor der Verwendung die Bedienungsanleitung.		Der Bediener muss persönliche Schutzausrüstung (PSA) tragen. Wenn die Maschine in Betrieb ist, müssen Sie eine Schutzbrille gegen in die Luft geschleuderte Gegenstände tragen, Sie müssen einen Gehörschutz, z. B. einen akustisch isolierten Helm, tragen.

	<p>Nicht dem Regen aussetzen .</p>		<p>Arbeiten Sie nicht an steilen Hängen.</p>
---	------------------------------------	--	--

2.2. WARNUNGEN

Ihr Rasenmäher wurde für die Verwendung gemäß den in diesem Handbuch dargelegten Sicherheitsregeln gebaut. Wie bei jeder Art von Elektrogeräten kann jeder Fehler oder jede Unachtsamkeit des Bedieners zu Verletzungen führen.

LESEN SIE DIESE ANWEISUNGEN IMMER VOR DER VERWENDUNG DAS PRODUKT

Warnung

Die Vibrationsemissionen während der tatsächlichen Verwendung des Elektrowerkzeugs können je nach Verwendungszweck des Elektrowerkzeugs vom angegebenen Gesamtwert abweichen.

Die Notwendigkeit, Sicherheitsmaßnahmen zum Schutz des Bedieners zu ermitteln, basiert auf einer Schätzung der Exposition unter tatsächlichen Einsatzbedingungen (unter Berücksichtigung aller Teile des Betriebszyklus, wie z. B. der Zeit, in der die Maschine angehalten und im Leerlauf läuft, zusätzlich zur Startzeit).

Vorsichtig:

Diese Maschine DARF NICHT von Kindern und Personen mit eingeschränkten körperlichen, sensorischen oder geistigen Fähigkeiten oder mangelnder Erfahrung oder Kenntnissen verwendet werden. Lokale Vorschriften können das Alter des Bedieners einschränken.

Lassen Sie Kinder nicht mit dem Gerät spielen.

Wenn das Netzkabel beschädigt ist, muss es vom Hersteller, seinem Kundendienstmitarbeiter oder einer ähnlich qualifizierten Person ersetzt werden, um Gefahren zu vermeiden.

Sicherheitshinweise

WICHTIG! LESEN SIE DIE ANLEITUNG VOR DER VERWENDUNG SORGFÄLTIG DURCH. Zum späteren Nachschlagen aufbewahren.

Vorsichtsmaßnahmen für den sicheren Betrieb elektrischer Rasenmäher

Ausbildung

- Lesen Sie die Anweisungen sorgfältig durch. Machen Sie sich mit den Bedienelementen und der ordnungsgemäßen Verwendung der Maschine vertraut.
- Erlauben Sie niemals Kindern oder Personen, die mit der Anleitung nicht vertraut sind, den Rasenmäher zu benutzen. Lokale Vorschriften können das Alter des Bedieners einschränken.
- Benutzen Sie die Maschine niemals, während sich Personen, insbesondere Kinder, oder Tiere in der Nähe befinden.
- Der Betreiber bzw. Benutzer ist für Unfälle oder Gefahren verantwortlich, denen Dritte oder deren Güter ausgesetzt sind.

Vorbereitung

- Tragen Sie beim Betrieb der Maschine stets geeignete Schutzausrüstung.
- Überprüfen Sie den Einsatzbereich der Maschine sorgfältig und entfernen Sie alle Gegenstände, die von der Maschine weggeschleudert werden könnten.
- Führen Sie vor dem Gebrauch stets eine Sichtprüfung der Maschine durch, um sicherzustellen, dass die Messer, Messerbolzen und die Schneideinheit nicht abgenutzt oder beschädigt sind. Ersetzen Sie abgenutzte Klingen und Schrauben für einen optimalen Betrieb und eine optimale Nutzung. Ersetzen Sie beschädigte oder unleserliche Etiketten.
- Überprüfen Sie vor dem Gebrauch das Netzteil und das Verlängerungskabel auf Beschädigungen oder Abnutzung. Wenn das Netzkabel während des Gebrauchs beschädigt wird, ziehen Sie es sofort aus der Steckdose. **BERÜHREN SIE DAS NETZKABEL NICHT, BEVOR SIE ES VON DER STECKDOSE TRENNEN.** Benutzen Sie das Gerät nicht, wenn das Netzkabel beschädigt oder ausgefranst ist.

Funktion

- Benutzen Sie die Maschine nur tagsüber oder bei gutem künstlichem Licht;
- Vermeiden Sie nach Möglichkeit den Einsatz der Maschine auf nassem Gras;
- Halten Sie an Hängen stets eine stabile Position ein;
- Beim Rasenmähen gehen, nicht rennen;
- Mähen Sie den Rasen seitlich eines Hanges und nicht auf und ab.
- Wir empfehlen Ihnen, beim Richtungswechsel am Hang besondere Vorsicht walten zu lassen;

- g) Mähen Sie den Rasen nicht an übermäßig steilen Hängen;
 h) Wir empfehlen, beim Heranziehen des Fahrzeugs besondere Vorsicht walten zu lassen;
 i) Kippen Sie die Maschine beim Transport nicht.
 j) Betreiben Sie die Maschine niemals mit defekten Schutzvorrichtungen oder ohne Sicherheitsvorrichtungen, z. B. ohne angebrachten Fangsack.
 k) Starten Sie den Motor vorsichtig, befolgen Sie die Anweisungen und halten Sie Ihre Füße von den Messern fern.
 l) Kippen Sie das Fahrzeug nicht, wenn Sie den Motor starten.
 m) Hände oder Füße nicht in die Nähe oder unter rotierende Bauteile bringen.
 n) Transportieren Sie die Maschine nicht im eingeschalteten Zustand.
 o) Schalten Sie die Maschine aus und ziehen Sie den Stecker aus der Steckdose. Stellen Sie sicher, dass alle beweglichen Teile vollständig zum Stillstand gekommen sind:
 · Wann immer Sie das Auto verlassen.
 · Bevor Sie Verstopfungen beseitigen oder den Grasauswurfkanal freigeben.
 · Bevor Sie das Gerät überprüfen, reinigen oder Eingriffe vornehmen.
 · Nach dem Auftreffen auf einen Fremdkörper. Überprüfen Sie die Maschine auf Beschädigungen und führen Sie notwendige Reparaturen durch, bevor Sie die Maschine wieder in Betrieb nehmen und verwenden.
 p) Wenn die Maschine ungewöhnlich zu vibrieren beginnt, überprüfen Sie sie sofort:
 · auf Schäden prüfen
 · Ersetzen oder reparieren Sie beschädigte Komponenten
 · Überprüfen Sie alle losen Teile und ziehen Sie sie fest
- Betreiben Sie die Maschine niemals mit defekten Schutzvorrichtungen oder ohne Sicherheitsvorrichtungen, beispielsweise ohne eingesetzten Fangsack.
 Starten Sie den Motor vorsichtig, befolgen Sie die Anweisungen und halten Sie Ihre Füße von den rotierenden Teilen fern.

3. TECHNISCHE DATEN

Schnitthöhe	3 Stufen: 25-75 mm
Geschwindigkeit	3300 U/min
Schnittbreite	370 mm
Leistung	1500W
Spannung/Frequenz	230/240 V – 50 Hz
Nettogewicht mit Zubehör	9,75 kg
Bruttogewicht	11,2 kg
Garantie	24 Monate
Volumen des Sammelbeutels	35 l
Grifftyp	geschmeidig

4. ÜBERSICHT ÜBER DIE MASCHINE

1. Oberer Griff
2. Griff absenken
3. Ein-/Aus-Schalterfeld
4. Sammelbeutel
5. Räder
6. Motorabdeckung
7. Griff-Anziehmutter
8. Halterung für Stromkabel
9. Tragegriff
10. Hebel zur Schnitthöhenverstellung

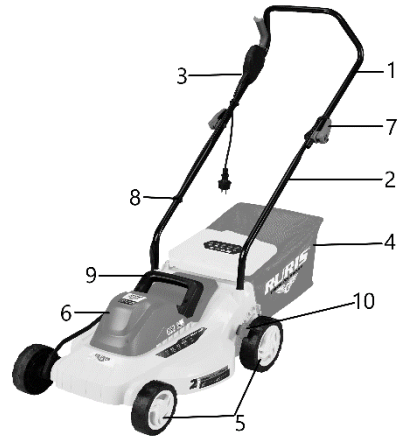

Die Bilder sind informativ, der Lieferant behält sich das Recht vor, strukturelle und funktionelle Änderungen an der in diesem Handbuch dargestellten Maschine vorzunehmen.

5. DIE MONTAGE

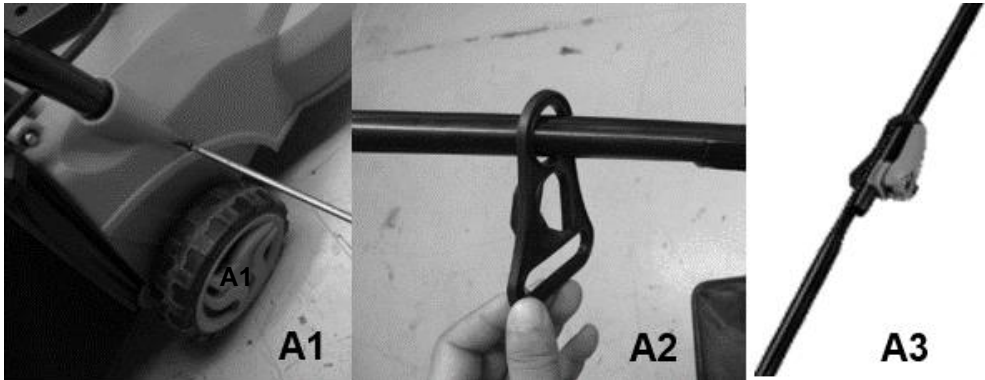

1. Setzen Sie den Griff in das Maschinengehäuse ein, achten Sie darauf, dass das Loch im Griff mit dem Loch in der Maschine übereinstimmt, und befestigen Sie ihn dann mit den mitgelieferten Schrauben. (A1).
2. Befestigen Sie den Kabelclip am oberen Griff (A2).
3. Befestigen Sie den oberen Griff mit Muttern (A3) am unteren Griff.
4. Befestigen Sie die Kabel mit den mitgelieferten Klemmen.
5. Montieren Sie den Auffangbeutel (A4).

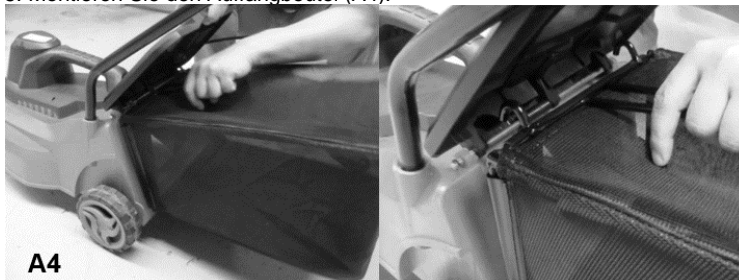

Schnitthöhenverstellung

Warnung: Das Messer dreht sich noch einige Sekunden weiter, nachdem die Maschine angehalten wurde.

Um die gewünschte Schnittlänge zu erreichen, bewegen Sie den Schnitthöhenverstellhebel (A5) um eine Stufe vor und zurück.



6. INBETRIEBNAHME

6.1 An die Stromquelle anschließen

Warnung! Stellen Sie vor dem Anschließen an die Stromquelle sicher, dass der Schalter auf OFF steht. Schließen Sie den Stecker an eine Stromquelle an, die mit einem RCD-Schalter ausgestattet ist.

6.2 Starten

Vorsichtig! Starten Sie das Auto nicht, wenn Sie sich auf hohem Gras befinden.

Drücken Sie den Sicherheitsknopf (A) an der Schalterbaugruppe und ziehen Sie dann den Schalterhebel (B) zum Griff. Halten Sie den Unterbrecherhebel gedrückt, während Sie den Sicherheitsknopf loslassen. Um die Maschine anzuhalten, lassen Sie den Schalthebel los und sie kehrt automatisch in ihre ursprüngliche Aus-Position zurück.

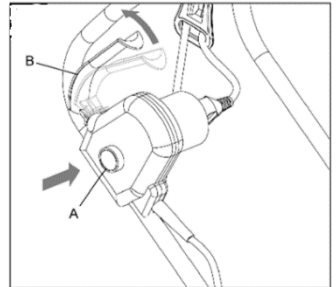

7. WARTUNG UND FEHLERBEHEBUNG

7.1 Wartung

- a) Halten Sie alle Schrauben und Muttern fest angezogen, um sicherzustellen, dass die Maschine in einwandfreiem Zustand ist.
 - b) Überprüfen Sie den Grasfangkorb regelmäßig auf Anzeichen von Abnutzung oder Beschädigung.
 - c) Seien Sie bei Maschinen mit mehreren Messern vorsichtig, da ein rotierendes Messer dazu führen kann, dass sich ein anderes Messer dreht.
 - d) Bei Einstellungen an der Maschine empfehlen wir Ihnen, besonders darauf zu achten, dass Ihre Finger nicht zwischen den rotierenden Messern und den festen Teilen der Maschine eingeklemmt werden.
 - e) Lassen Sie die Maschine immer abkühlen, bevor Sie sie lagern.
 - f) Denken Sie bei Wartungsarbeiten an den Messern daran, dass sich die Messer nach dem Trennen der Maschine von der Stromquelle möglicherweise noch einige Sekunden lang weiterdrehen.
 - g) Aus Sicherheitsgründen verschlissene oder defekte Teile ersetzen; Verwenden Sie nur Original-Ersatzteile und -Zubehör.
 - h) Verwenden Sie nur die für dieses Produkt vorgesehenen Ersatzmesser, Messerstifte und Rotoren.
 - i) Fetten Sie die Radanschlüsse ein.
 - j) Lagern Sie die Maschine nur an einem trockenen Ort.
 - k) Stellen Sie sicher, dass die Kabel beim Ein- oder Ausklappen der oberen Griffe nicht blockiert oder verheddert werden.
- l) Reinigen Sie das Äußere der Maschine mit einer weichen Bürste und einem Tuch. Keine Wasserstrahlen, Lösungsmittel oder Lacke verwenden. Entfernen Sie sämtliches Gras und Schmutz, insbesondere aus den Lüftungsschlitzen. Drehen Sie die Maschine auf die Seite und reinigen Sie den Klingenbereich.

Wartung der Klinge

Reinigen Sie den Grashalm regelmäßig von Schmutz und Gras.

Untersuchen Sie zu Beginn der Gartensaison die Klinge sorgfältig. Wenn es sehr stumpf ist, schärfen Sie es oder ersetzen Sie es.

Wenn die Klinge beschädigt oder abgenutzt ist, ersetzen Sie sie durch eine neue.

Warnung! Beachten Sie folgende Sicherheitsmaßnahmen:

- Trennen Sie die Maschine von der Stromquelle und warten Sie, bis das Messer vollständig zum Stillstand gekommen ist, bevor Sie mit der Arbeit fortfahren.
- Achten Sie darauf, sich nicht zu schneiden! Tragen Sie beim Umgang mit der Klinge robuste Handschuhe.
- Verwenden Sie nur die dafür vorgesehene Ersatzklinge.
- Entfernen Sie die Klinge nicht ohne triftigen Grund.

Austausch der Klinge

- Drehen Sie das Auto auf die Seite.
- Halten Sie die Klinge (C) mit einer Hand. Benutzen Sie Schutzhandschuhe
- Lösen und entfernen Sie die Messermutter (B) mit einem Inbusschlüssel.
- Ersetzen Sie die Klinge.
- Ziehen Sie die Mutter fest an.

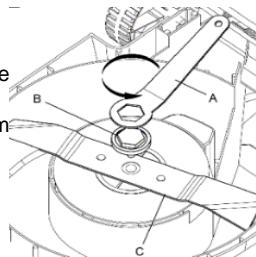

7.2 Fehlerbehebung

In der folgenden Tabelle finden Sie Überprüfungen und Maßnahmen, die Sie ergreifen können, wenn die Maschine nicht ordnungsgemäß funktioniert. Wenn das Problem nicht identifiziert/behoben werden kann, wenden Sie sich an einen autorisierten RURIS-Service.

Warnung : Stellen Sie den Motor ab und ziehen Sie den Netzstecker, bevor Sie Fehler untersuchen.

Problem	Mögliche Ursachen	Lösungsmethode
Das Auto funktioniert nicht.	Der Strom ist ausgeschaltet. Die Steckdose ist defekt. Das Verlängerungskabel ist beschädigt. Der Motorschutz wurde aktiviert. Sicherheitsabschaltung wurde aktiviert.	Schalte den Strom an. Benutzen Sie eine andere Steckdose. Überprüfen Sie das Kabel und ersetzen Sie es, wenn es beschädigt ist. Lassen Sie den Motor abkühlen und erhöhen Sie die Schnitthöhe. Einige Minuten abkühlen lassen und die Schnitthöhe erhöhen. Betätigen Sie den Schalthebel zu diesem Zeitpunkt nicht, da dies die Rückstellzeit der Sicherheitsabschaltung verlängert.
Die Maschine läuft intermittierend.	Das Verlängerungskabel ist beschädigt. Die interne Verkabelung der Maschine ist beschädigt Der Motorschutz wurde aktiviert.	Überprüfen Sie das Kabel und ersetzen Sie es, wenn es beschädigt ist. Wenden Sie sich an einen autorisierten RURIS-Service. Lassen Sie den Motor abkühlen und erhöhen Sie die Schnitthöhe.
Die Klinge dreht sich nicht	Das Schneidmesser ist blockiert. Die Messerschraube ist locker.	Entfernen Sie das Hindernis. Ziehen Sie die Messerschraube fest.
Übermäßige Vibration/Lärm.	Die Messerschraube ist locker. Das Schneidmesser ist beschädigt.	Ziehen Sie die Messerschraube fest. Schärfen oder ersetzen Sie die Klinge.



Entsorgen Sie Elektrogeräte, Industrieelektronik und Komponenten nicht im Hausmüll! Informationen zu WEEE. Unter Berücksichtigung der Bestimmungen von

GEO 195/2005 – zum Umweltschutz und GEO 5/2015. Verbraucher sollten die folgenden Hinweise beachten

für die Lieferung von Elektroschrott, siehe unten:

- Verbraucher sind verpflichtet, Elektro- und Elektronikaltgeräte (WEEE) nicht als unsortierten Siedlungsabfall zu entsorgen und diese WEEE getrennt zu sammeln.

- Die Sammlung dieser genannten Abfälle (WEEE) erfolgt durch den öffentlichen Sammeldienst in jedem Landkreis und durch Sammelstellen, die von Wirtschaftsteilnehmern organisiert werden, die für die Sammlung von WEEE autorisiert sind. Informationen der Umweltfondsverwaltung www.afm.ro die Zeitschrift der Europäischen Union zu haben.

- Verbraucher können Elektro- und Elektronikaltgeräte bei den zuvor genannten Sammelstellen kostenfrei abgeben.

8. KONFORMITÄTSERKLÄRUNGEN

KONFORMITÄTSERKLÄRUNG CE

Hersteller: SC RURIS IMPEX SRL

Blvd. _ Decebal, nein. 111, Verwaltungsgebäude, Craiova, Dolj, Rumänien

Ziel. 0351 464 632, www.ruris.ro, info@ruris.ro

Bevollmächtigter: Ing. Stroe Marius Catalin – General Manager

Bevollmächtigte Person für die technischen Unterlagen: Ing. Alexandru Radoi – Produktionsdesign-Direktor

Beschreibung des Fahrzeugs: Der elektrische Rasenmäher ist eine Maschine für die Rasenflächenbearbeitung, die für alle Flächen rund um das Haus geeignet ist.

Produktseriennummer: AASF0100001XXXXRXE1500 (wobei AA für die letzten beiden Ziffern des Herstellungsjahres steht, Zeichen 5 und 6 Chargennummer, Zeichen 7-11 die Produktnummer)

Produkt: elektrische Rasenmäher

Modell: RURIS

Typ: RXE1500

Motor : Elektrisch, einphasig.

Leistung: 1500 W

Arbeitsbreite: 370 mm.

Volumen des Fangsacks : 50 l

Wir, SC RURIS IMPEX SRL Craiova, Hersteller, in Übereinstimmung mit GD 1029/2008 – über die Bedingungen für die Markteinführung von Maschinen, Richtlinie 2006/42/EG – Sicherheitsanforderungen, Norm EN ISO 12100:2010 - Maschinen, Sicherheit, Richtlinie 2000/14/EG, geändert durch die Richtlinie 2005/88/CE, HG 1756/2006 – zur Begrenzung der Lärmemissionen in der Umwelt, Richtlinie 2014/30/EU über elektromagnetische Verträglichkeit (HG 487/2016 über elektromagnetische Verträglichkeit, aktualisiert 2019), Richtlinie 2011/65/EU Vom 8. Juni 2011 über Beschränkungen der Verwendung bestimmter gefährlicher Stoffe in Elektro- und Elektronikgeräten, geändert durch die Richtlinie 2015/863/EU, Anhang 2, haben wir die Konformität des Produkts mit den angegebenen Normen zertifiziert und erklären, dass es den Anforderungen entspricht. Die wichtigsten Sicherheits- und Sicherheitsanforderungen erfüllen keine Gefahr für Leben, Gesundheit und Arbeitssicherheit und haben keine negativen Auswirkungen auf die Umwelt.

Der Unterzeichner, Stroe Catalin, der Vertreter des Herstellers, erklärt in eigener Verantwortung, dass das Produkt den folgenden europäischen Normen und Richtlinien entspricht:

SR EN ISO 12100:2011/ EN ISO 12100:2011 – Maschinensicherheit . Grundkonzepte, allgemeine Gestaltungsprinzipien. Grundlegende Terminologie, Methodik. Technische Grundlagen

SR EN 60335-2-77:2011/ EN 60335-2-77:2010 – Elektrogeräte für den Hausgebrauch und ähnliche Zwecke. Sicherheit. Teil 2-77: Besondere Anforderungen für handbetriebene elektrische Rasenmäher

SR EN ISO 13857:2020/ EN 13857:2020 – Maschinensicherheit. Sicherheitsabstände, um zu verhindern, dass obere und untere Gliedmaßen in gefährliche Bereiche gelangen

SR EN ISO 20643:2008/ ISO 20643:2005/AMD 1:2012 – Mechanische Vibrationen. Maschinen, die in der Hand gehalten und von Hand geführt werden. Grundsätze zur Bewertung der Schwingungsemission

IEC 60335-1:2020 – Haushaltsgeräte und ähnliche Elektrogeräte – Sicherheit – Teil 1: Allgemeine Anforderungen

SR EN 60335-1:2012/A13:2018/EN 60335-1:2012/A13:2017 – Elektrogeräte für den Hausgebrauch und ähnliche Zwecke. Sicherheit. Teil 1: Allgemeine Vorschriften

SR EN 62233:2008/ EN 62233:2008 – Methoden zur Messung der elektromagnetischen Felder von elektrischen Haushaltsgeräten und ähnlichen Zwecken im Hinblick auf die Exposition von Menschen

SR EN 55014-1:2021/ EN 55014-1:2021 – Elektromagnetische Verträglichkeit. Anforderungen an Haushaltsgeräte, Elektrowerkzeuge und ähnliche Geräte. Teil 1: Problem

SR EN 55014-2:2021/ EN 55014-2:2021 – Elektromagnetische Verträglichkeit. Anforderungen an Haushaltsgeräte, Elektrowerkzeuge und ähnliche Geräte. Teil 2: Immunität. Produktfamilienstandard



SR EN 61000-3-2:2019/A1:2021/ EN IEC 61000-3-2:2019/A1:2021 – Elektromagnetische Verträglichkeit (EMV) – Teil 3-2: Grenzwerte – Grenzwerte für die Emission von Oberschwingungsströmen (Strom von Geräteeingang ≤ 16 A pro Phase)

SR EN 61000-3-3:2014/A2:2021/ EN 61000-3-3:2014/A2:2022 – Elektromagnetische Verträglichkeit (EMV) – Teil 3-3: Grenzwerte – Begrenzung von Spannungsschwankungen, Spannungsschwankungen und Flicker in öffentlichen Niederspannungs-Stromversorgungsnetzen, für Geräte mit einem Bemessungsstrom ≤ 16 A pro Phase und ohne Anschlussbeschränkungen

SR EN ISO 3744:2011 – Akustik. Bestimmung der von Lärmquellen ausgehenden Schalleistungspegel anhand des Schalldrucks

Richtlinie 2000/14/EG (geändert durch Richtlinie 2005/88/EG) – Lärmemissionen in der Außenumgebung

Richtlinie 2006/42/EG – über Maschinen – Inverkehrbringen von Maschinen

Richtung 2014/30/EU – zur elektromagnetischen Verträglichkeit (HG 487/2016 zur elektromagnetischen Verträglichkeit, aktualisiert 2019);

Richtlinie 2011/65/EU vom 8. Juni 2011 zur Beschränkung der Verwendung bestimmter gefährlicher Stoffe in Elektro- und Elektronikgeräten, geändert durch Richtlinie 2015/863/EU, Anhang 2.

Marke und Name des Herstellers: ZSI Co. Ltd

Andere verwendete Standards oder Spezifikationen:

- **SR EN ISO 9001** – Qualitätsmanagementsystem
- **SR EN ISO 14001** – Umweltmanagementsystem
- **ISO 45001:2018** – Gesundheits- und Sicherheitsmanagementsystem am Arbeitsplatz.

Hinweis: Die technische Dokumentation ist Eigentum des Herstellers.

Klarstellung: Diese Erklärung entspricht dem Original.

Gültigkeitsdauer: 10 Jahre ab Genehmigungsdatum.

Ort und Datum der Ausstellung: **Craiova, 29.11.2023**

Jahr der Anwendung der CE-Kennzeichnung: **2023**

Reg.-Nr.: **1507/29.11.2023**

Bevollmächtigter und Unterschrift:

Ing. Stroe Marius Catalin

Generaldirektor von

SC RURIS IMPEX SRL



KONFORMITÄTSERKLÄRUNG EG

Hersteller: SC RURIS IMPEX SRL

Blvd. _ Decebal, nein. 111, Verwaltungsgebäude, Craiova, Dolj, Rumänien

Ziel. 0351 464 632, www.ruris.ro, info@ruris.ro

Bevollmächtigter: Ing. Stroe Marius Catalin – General Manager

Bevollmächtigte Person für die technischen Unterlagen: Ing. Alexandru Radoi – Produktionsdesign-Direktor

Beschreibung des Fahrzeugs: Der elektrische Rasenmäher ist eine Maschine für die Rasenflächenbearbeitung, die für alle Flächen rund um das Haus geeignet ist.

Produktseriennummer: AASF0100001XXXXRXE1500 (wobei AA für die letzten beiden Ziffern des Herstellungsjahres steht, Zeichen 5 und 6 Chargennummer, Zeichen 7-11 die Produktnummer)

Produkt: elektrische Rasenmäher

Modell: RURIS

Typ: RXE1500

Motor: Elektrisch, einphasig.

Leistung: 1500 W

Arbeitsbreite: 370 mm.

Volumen des Fangsacks : 50 l

Gemessener Schalleistungspegel : **93,2 dB(A)** Garantiierter Schalleistungspegel: **96 dB(A)**

Leistungspegel _ Akustik _ Ist zertifiziert vom TÜV Süd durch Zertifikatsnummer . OR/015231/024 vom

25.04.2021 , gemäß den Bestimmungen der Richtlinie 2000/14/EG und SR EN ISO 3744: 2011.

Wir, SC RURIS IMPEX SRL Craiova, Hersteller, in Übereinstimmung mit GD 1029/2008 – über die Bedingungen für die Markteinführung von Autos, Richtlinie 2006/42/EG – Sicherheitsanforderungen, Norm EN ISO 12100:2010 – Autos. Sicherheit, Richtlinie 2000/14/EG, geändert durch Richtlinie 2005/88/EG , HG 1756/2006 – zur Begrenzung der Lärmemissionen in der Umwelt, Richtlinie 2014/35/EU , HG 409/2016 – über Niederspannungsgeräte, Richtlinie 2014/30/EU über elektromagnetische Verträglichkeit (HG 487/2016 über elektromagnetische Verträglichkeit, aktualisiert 2019), RICHTLINIE 2011/65/EU vom 8. Juni 2011 über Beschränkungen der Verwendung bestimmter gefährlicher Stoffe in Elektro- und Elektronikgeräten, geändert durch die Richtlinie 2015/863/EU, Anhang 2, haben wir die Konformität des Produkts mit den angegebenen Normen bescheinigt und erklären, dass es den wesentlichen Sicherheitsanforderungen entspricht, keine Gefahr für Leben, Gesundheit und Arbeitssicherheit darstellt und keine negativen Auswirkungen auf die Umwelt hat Umfeld.

Der Unterzeichner, Stroe Catalin, der Vertreter des Herstellers, erklärt in eigener Verantwortung, dass das Produkt den folgenden europäischen Normen und Richtlinien entspricht:

- **SR EN ISO 3744:2011** – Akustik. Bestimmung der von Lärmquellen ausgehenden Schalleistungspegel anhand des Schalldrucks
- **SR EN ISO 9001** – Qualitätsmanagementsystem
- **SR EN ISO 14001** – Umweltmanagementsystem
- **ISO 45001:2018** – Gesundheits- und Sicherheitsmanagementsystem am Arbeitsplatz.

Hinweis: Die technische Dokumentation ist Eigentum des Herstellers.

Klarstellung: Diese Erklärung entspricht dem Original. Gültigkeitsdauer: 10 Jahre ab Genehmigungsdatum.

Ort und Datum der Ausstellung: **Craiova, 29.11.2023**

Jahr der Anwendung der CE-Kennzeichnung: **2023**

Reg.-Nr.: **1508/29.11.2023**

Bevollmächtigter und Unterschrift:

Ing. Stroe Marius Catalin

Generaldirektor von

SC RURIS IMPEX SRL



The image shows a handwritten signature in blue ink that reads 'Stroe'. To the right of the signature is a circular official stamp. The stamp contains the text 'SC RURIS IMPEX SRL' in the center, with 'RURIS IMPEX SRL' written around the inner edge and 'SC RURIS IMPEX SRL' around the outer edge. The stamp also includes the text 'ROMANIA' at the bottom and 'CRAIOVA' at the top.